

Windows Easy Transfer, אשף,
37

Windows XP

שחזור מחשב, 149

139, Device Driver Rollback

171, WLAN

170, Mini Card התקנת

WPAN

178, התקנה,

WWAN

177, 174, התקנה,

ראה רשת פס רחב גיידת

Q

85 ,QuickSet
18 ,QuickSet, עזרה,

R

.RAM ראה זיכרון

S

Safely Remove Hardware (הוצאת חומרה באופן בטוח), סמל, 122

.SIM ראה *Subscriber Identity Module*

spyware (תוכנת ריגול), 116, 127
Subscriber Identity Module (מודול זיהוי למנוי), 169

U

43 ,UPS

W

Windows Easy Transfer, אשף, 37

Windows Vista

התקנה מחדש, 147

שחזור מערכת, 147

Device Driver Rollback Program, 138
Compatibility wizard

(אשף תאימות תוכניות), 126

D

Dell MediaDirect

אודות, 26

בעיות, 26

112 ,Dell Network Assistant

Dell Support Center (מרכז התמיכה),
110

110 ,Dell Support 3

190 ,112 ,DellConnect

DVD

אודות, 62

בעיות בכונן, 113

F

.FCM ראה *Flash Cache Module*

179 ,Flash Cache Module

H

Hardware Troubleshooter (פותר

בעיות החומרה), 141

M

Mini Card

התקנה, 170

ש

מסכים, 206

תותבים

הסרה, 87, 90

כרטיס ExpressCard, 85, 89

תיעוד

אחריות, 15

ארגונומיה, 15

בטיחות, 15

הסכם רשיון למשתמש קצה, 15

מדריך מידע מוצר, 15

מקוון, 17

תקינה, 15

תפס שחרור התקן

תיאור, 34

תצוגה

החלפת תמונת המסך, 45

התאמת גודל הסמלים, 185

התאמת גודל סרגלי הכלים, 185

כיוון בהירות, 45

רזולוציה, 45

תיאור, 23

תקליטור

אודות, 62

בעיות בכונן צורב, 114

בעיות בכונן, 113

C

Check Disk (בדיקת דיסק), 114

שורת המשימות

סמל QuickSet, 125

Dell Mobile Broadband Card
(כרטיס פס רחב נייד), כלי שירות, 129

Safely Remove Hardware
(הוצאת חומרה באופן בטוח), 122

שחזור מחשב, 149

שחזור מערכת, 147

שמע דיגיטלי S/PDIF
אפשר, 82

שמע. ראה קול

ת

תג שירות, 16

תוויות

תג שירות, 16

Microsoft Windows, 16

תוכנה

בעיות, 126, 127

תוכנית האבחון של Dell
אודות, 105

הפעלה מהכונן הקשית, 105

הפעלה מהמדיה Drivers and Utilities
(מנהלי התקנים ותוכניות שירות), 107

תוכנית הגדרת מערכת

אפשרויות בשימוש נפוץ, 206

הצגה, 206

תוכנית האבחון של Dell, 105
Hardware Troubleshooter (פותר
בעיות החומרה), 141

תג זיהוי, 187

o

סוללה

אחסון, 57

בדיקת הטעינה, 52

ביצועים, 51

החלפת סוללת מטבע, 182

הסרה, 56

טעינה, 55

מד טעינה, 53

מד צריכת חשמל, 53

סוללת מטבע

החלפה, 182

סורק

בעיות, 132

סמלים

התאמת הגודל, 185

סרגלי כלים

התאמת הגודל, 185

ע

עוצמת קול

כיוון, 133

פ

פתרון בעיות

שחזור המחשב למצב הפעלה קודם,

147

צ

צג. ראה תצוגה

ק

קול

בעיות, 133

עוצמת קול, 133

קורא כרטיס זיכרון, 89

קרנה, 188

ר

רזולוציה

הגדרה, 45

רמקולים

בעיות, 133

עוצמת קול, 133

תיאור, 33, 34

רצף אתחול, 206

רשת

בעיות, 128

התקנת WLAN Mini Card, 170

ניידת, רשת פס רחב (WWAN), 128

QuickSet, 185

- מחבר מודם
 - תיאור, 31
 - מחבר רשת
 - תיאור, 30
 - מחבר IEEE 1394
 - בעיות, 123
 - תיאור, 30
 - מחבר S-video TV-out
 - תיאור, 31
 - מחבר USB
 - תיאור, 31
 - מחשב
 - ביצועים איטיים, 116, 127
 - מפסיק להגיב, 125
 - מפרט, 197
 - קריסות, 125, 126
 - שחזור למצב הפעלה קודם, 147
 - מחשב שאבד, 102
 - מידע תקינה, 15
 - מכסה מודול זיכרון
 - תיאור, 34
 - מנהלי התקנים
 - אודות, 137
 - התקנה מחדש, 138
 - זיהוי, 137
 - מסך. ראה תצוגה
 - מערכת הפעלה
 - התקנה מחדש של Windows Vista,
 - 147
 - מפרט, 197
 - מקלדת
 - בעיות, 123
 - הסרה, 161
 - לוח מקשים מספרי, 47
 - קיצורי דרך, 47
 - משטח מגע, 49
 - התאמה אישית, 50
 - ניקוי, 209
- נ**
- נוריות מצב התקנים
 - תיאור, 24
 - נוריות מצב מקלדת
 - תיאור, 26
 - נורית הפעלה
 - מצבים, 129
 - ניהול צריכת חשמל
 - התאמת הגדרות, 185
 - QuickSet, 185
 - ניידת, רשת פס רחב
 - חיבורי רשת, 96
 - ראה גם מתג אלחוט
 - ניידת, רשת פס רחב (WWAN)
 - בעיות, 128
 - ניקוי
 - מדיה, 210
 - מקלדת, 208
 - משטח מגע, 209
 - עכבר, 209
 - תצוגה, 208
 - נסיעה עם המחשב
 - אריזה, 187
 - באוור, 188
 - עצות, 188

תותבים, 85, 87, 89

מייצבי קו, 43
UPS, 43

ל

לוח מקשים
מספרי, 47
לחצן הפעלה
תיאור, 23

לחצני בקרת מדיה
לחצן Dell MediaDirect, 65
תיאור, 25
לחצני משטח מגע
תיאור, 25
לחצני משטח מגע/בקר הצבעה
תיאור, 25

מ

מדיה
הפעלה, 59
מדיה Drivers and Utilities (מנהלי
התקנים ותוכניות שירות), 15
אודות, 139
תוכנית האבחון של Dell, 105
מדפסת
בעיות, 131
הגדרה, 41
חיבור, 41
כבל, 41
USB, 42
מדריך מידע מוצר, 15

ט

טלוויזיה
חיבור, 66

כ

כונן קשיח
בעיות, 114
החזרה ל-Dell, 158
החלפה, 155
תיאור, 27, 34

כוננים

בעיות, 113
ראה גם כונן אופטי
ראה גם כונן קשיח

כיסוי צירים

הסרה, 159

כרטיס זיכרון, 89

הסרה, 90

התקנה, 89

סוגים, 89

קורא, 30

תותבים, 90

כרטיס טכנולוגיית אלחוט Bluetooth

התקנה, 181

נורית מצב התקנים, 25

כרטיסי ExpressCard, 85

הסרה, 87

התקנה, 86

spyware (תוכנת ריגול), 116, 127

בקר וידיאו

קביעת תצורה, 21

בקר וידיאו, תצורה

קביעה איזה בקר מותקן, 21

י

וידיאו

בעיות, 135

ז

זיכרון

הסרה, 164

התקנה, 163

DIMM A, 165

DIMM B, 166

ג

גניבת מחשב, 102

ה

הודעות

שגיאה, 117

הודעות שגיאה, 117

הוראות בטיחות, 15

הסכם רשיון למשתמש קצה, 115

העברת מידע למחשב חדש, 37

העתקת תקליטורי DVD

מידע כללי, 62

עצות שימושיות, 64

העתקת תקליטורים

מידע כללי, 62

עצות שימושיות, 64

התקן שמע

אפשר, 82

חיבור, 66

התקנה מחדש

Windows Vista, 147

התקנה, 171

ח

חומרה

תוכנית האבחון של Dell, 105

חיבור

התקן שמע, 66

טלוויזיה, 66

רשת פס רחב ניידת, 96

חיבור אינטרנט

אודות, 35

אפשרויות, 35

הגדרה, 36

חריץ כבל אבטחה

תיאור, 27

חריץ ExpressCard

תיאור, 27

חשמל

בעיות, 129

התקני הגנה, 43

מייצבי מתח, 43

אינדקס

מספרים

8 ב- 1, קורא כרטיס זיכרון, 89

א

אבחון

105, Dell

אוזניות Dolby, הגדרה, 82

אחריות, מידע, 15

אי-תאימיות בתוכנה ובחומרה, 141

1 אל פסק ראה *UPS*

אלחוט

הפעלה וכיבוי של פעילות, 185

ארגונומיה, מידע, 15

אשפים

Program Compatibility wizard

126 (אשף תאימות תוכניות),

37, Windows Easy Transfer

אתר התמיכה של Dell, 17

אתר תמיכה, 117

ב

בהירות

כיוון, 45

בעיות

ביצועי מחשב איטיים, 116, 127

הודעות שגיאה, 117

חשמל, 129

כונן צורב, 113

כונן קשיח, 114

כונן תקליטורים, 113

כונן DVD, 113

כוננים, 113

מדפסת, 131

מחבר IEEE 1394, 123

מחשב אינו עולה, 125

מחשב מפסיק להגיב, 125

מסך כחול, 126

מצבי נורית הפעלה, 129

מקלדת, 123

נעילות, 125

סורק, 132

קול ורמקולים, 133

קריסות מחשב, 125, 126

רמקולים, 133

רשת, 128

שחזור המחשב למצב הפעלה קודם,

147

תאימות תוכניות ו-Windows, 126

תוכנה, 125, 127

תוכניות קורסות שוב ושוב, 125

תוכנית האבחון של Dell, 105

תוכנית מפסיקה להגיב, 125

Dell MediaDirect, 126

V

V — וולט — יחידת מידה של פוטנציאל חשמלי או כוח אלקטרומניע. וולט אחד מופיע בהתנגדות של 1 אוהם כשזרם של 1 אמפר עובר דרך התנגדות זו.

W

W — וואט — יחידת מידה להספק חשמלי. ואט אחד הוא זרם של 1 אמפר הזורם בוולט אחד.
Whr — ואט לשעה — יחידת מידה המשמשת בדרך כלל לציון קיבולת מקורבת של סוללה. לדוגמה, סוללה של 66 וואט לשעה יכולה לספק 66 וואט במשך שעה או 33 וואט במשך שעתיים.

WLAN — Wireless Local Area Network (רשת תקשורת מקומית אלחוטית). סדרה של מחשבים המחוברים ביניהם, אשר מתקשרים זה עם זה דרך האוויר בעזרת נקודות גישה או נתבים אלחוטיים המספקים גישה לאינטרנט.

WPAN — Wireless Personal Area Network (רשת תקשורת אישית אלחוטית). רשת מחשבים המשמשת לתקשורת בין התקני מחשבים (כולל טלפונים וארגוניות דיגיטליות) הקרובים לאדם אחד.

WWAN — Wireless Wide Area Network (רשת תקשורת מרחבית אלחוטית). רשת נתונים מהירה אלחוטית, המשמשת בטכנולוגיה סלולרית ומכסה אזור גיאוגרפי גדול בהרבה מאשר WLAN. מוכרת גם כרשת פס רחב ניידת.

WXGA — Wide-aspect Extended Graphics Array — תקן וידיאו לכרטיסי מסך ולבקרי וידיאו התומך ברזולוציה של עד 1280 x 800.

X

XGA — Extended Graphics Array — תקן וידיאו לכרטיסי מסך ולבקרי וידיאו התומך ברזולוציה של עד 1024 x 768.

Z

ZIF — Zero Insertion Force — סוג של שקע או מחבר המאפשר להתקין או להסיר שבב מחשב מבלי להפעיל כוח על השבב או על השקע שלו.

Zip — תבנית דחיסת נתונים נפוצה. קבצים שנדחסו בתבנית Zip נקראים קובצי Zip, וברוך כלל כוללים את הסיומת zip. סוג מיוחד של קובץ דחוס מסוג זה הוא קובץ הנפתח מעצמו, שהוא בעל שם קובץ עם הסיומת .exe. ניתן לפתח קובץ מסוג זה בלחיצה פעמיים על הקובץ.

SXGA+ — Super-Extended Graphics Array Plus — תקן וידיאו לכרטיסי מסך ולבקרי וידיאו התומך ברזולוציה של עד 1400 x 1050.

T

TAPI — Telephony Application Programming Interface (ממשק תכנות יישומים טלפוניים) — ממשק המאפשר לתוכניות של Windows לפעול עם מגוון רחב של התקנים טלפוניים, כולל התקני קול, נתונים, פקס ווידאו.

TPM — Trusted Platform Module — תכונת אבטחה מבוססת חומרה, שבעת שילובה עם תוכנת אבטחה, משפרת את אבטחת הרשת והמחשב על-ידי אפשרות תכנות כגון הגנה על קבצים ודואר אלקטרוני.

U

UAC — User Account Control (בקרת חשבון משתמש) — תכונת אבטחה ב-Microsoft Windows® Vista™, שכאשר היא מאופשרת, מספקת שכבת אבטחה נוספת בין חשבונות משתמש וגישה להגדרות מערכת ההפעלה.

UMA — Unified Memory Allocation (הקצאת זיכרון מאוחדת) — זיכרון מערכת המוקצה באופן דינמי למסך.

UPS — Uninterruptible Power Supply (אל-פסק) — מקור מתח המשמש לצורכי גיבוי בעת הפסקות חשמל או ירידות מתח לרמה שאינה קבילה. מכשיר UPS מאפשר למחשב להמשיך לפעול במשך פרק זמן מוגבל, כאשר אינו מקבל אספקת חשמל. בדרך כלל, מערכות UPS מספקות גם הגנה מפני נחשולי מתח, וכן יכולות לספק ויסות מתח. מערכות UPS קטנות מספקות מתח סוללה למשך מספר דקות, המאפשר לכבות את המחשב בצורה מסודרת.

USB — Universal Serial Bus (אפיק טורי אוניברסלי) — ממשק חומרה להתקנים במהירות נמוכה, כגון מקלדת, עכבר, מוט היגוי, סורק, מערכת רמקולים, מדפסת, התקני פס רחב (מודם DSL ומודם של כבלים), התקני הדמיה או התקני אחסון. ההתקנים מחוברים ישירות לשקע של 4 פינים במחשב או לרכות מרובות יציאות המתחברת למחשב. התקני USB ניתנים לחבר ולנתן בזמן שהמחשב מופעל, וניתן גם לשרשר אותם יחד.

UTP — Unshielded Twisted Pair (זוג שזור לא מסוכך) — מתאר סוג כבל המשמש ברוב רשתות הטלפון ובחלק מרשתות המחשבים. זוגות של חוטים לא מסוככים שזורים יחד כדי להגן מפני הפרעות אלקטרומגנטיות, במקום להסתמך על מעטפת מתכת מסביב לכל זוג חוטים לצורך הגנה מפני הפרעות.

UXGA — Ultra Extended Graphics Array — תקן וידיאו לכרטיסי מסך ולבקרי וידיאו התומך ברזולוציה של עד 1600 x 1200.

RPM — Revolutions Per Minute (סיבובים לדקה - סל"ד) — מספר הסיבובים המתרחשים בדקה. מהירות הכונן הקשיח נמדדת לעתים קרובות בסל"ד (rpm).

RTC — Real Time Clock (שעון זמן אמת) — שעון המופעל באמצעות סוללה בלוח המערכת, השומר על התאריך והשעה גם לאחר כיבוי המחשב.

RTCRST — Real-Time Clock Reset (איפוס שעון זמן אמת) — מגשר בלוח המערכת של מחשבים מסוימים שניתן להשתמש בו לעתים קרובות לצורך פתרון תקלות.

S

S/PDIF — Sony/Philips Digital Interface (ממשק דיגיטלי של Sony/Philips) — תבנית קבצים להעברת שמע, המאפשרת העברת נתוני שמע מקובץ לקובץ מבלי להמירו לתבנית אנלוגית, דבר העלול לפגום באיכות הקובץ.

SAS — Serial Attached SCSI (מחובר טורית) — גרסה טורית, מהירה יותר, של ממשק SCSI (בניגוד לארכיטקטורה המקבילית המקורית של SCSI).

SATA — Serial ATA (טורי) — גרסה טורית, מהירה יותר, של ממשק ATA (IDE).
ScanDisk (סורק הדיסק) — תוכנית שירות של Microsoft הבודקת שגיאות בקבצים, תיקויות ופני הכונן הקשיח. סורק הדיסק מופעל לעתים קרובות בעת הפעלה מחדש של המחשב, לאחר שהפסיק להגיב.

SCSI — Small Computer System Interface (ממשק מערכת מחשב קטן) — ממשק מהיר המשמש לחיבור התקנים למחשב, כגון כוננים קשיחים, כונני תקליטורים, מדפסות וסורקים. ב-SCSI ניתן לחבר התקנים רבים באמצעות בקר יחיד. הגישה לכל התקן מתבצעת באמצעות מספר זיהוי אישי, באפיק בקר ה-SCSI.

SDRAM — Synchronous Dynamic Random-Access Memory (זיכרון גישה אקראית דינמי סינכרוני) — סוג של DRAM המסונכרן עם מהירות השעון האופטימלית של המעבד.

SIM — Subscriber Identity Module (מודול זיהוי למנוי) — כרטיס SIM כולל מיקרו-שבב המקודד שידורי קול ונתונים. ניתן להשתמש בכרטיסי SIM בטלפונים או במחשבים ניידים.

Strike Zone™ — אזור מחוזק בבסיס הפלטפורמה המגן על הכונן הקשיח, בדומה לבולם זעזועים, כשהמחשב מקבל מכה או כשמפילים אותו (בין שהמחשב מופעל או כבוי).

SVGA — Super-Video Graphics Array — תקן וידאו לכרטיסי מסך ולבקרי וידאו. רזולוציות טיפוסיות למסכי SVGA הן 800 x 600 ו-1024 x 768.

מספר הצבעים והרזולוציה שמציגה תוכנית תלויים ביכולות של הצג, בבקר הווידאו ובמנהלי ההתקן שלו, ובכמות זיכרון המסך המותקן במחשב.

S-video TV-out — מחבר המשמש לחיבור טלוויזיה או התקן שמע דיגיטלי למחשב.

SXGA — Super-Extended Graphics Array — תקן וידאו לכרטיסי מסך ולבקרי וידאו התומך ברזולוציה של עד 1280 x 1024.

P

PCI — Peripheral Component Interconnect (חברור רכיבים היקפיים) — PCI הוא אפיק מקומי התומך בנתיבי נתונים של 32 ו-64 סיביות, ומספק נתיב נתונים מהיר בין המעבד לבין התקנים, כגון צג, כוננים ורשתות.

PCI Express — שיפור של ממשק PCI המאיץ את קצב העברת הנתונים בין המעבד לבין ההתקנים המחוברים אליו. PCI Express יכול להעביר נתונים במהירויות שבין 250 MB/sec עד 4 GB/sec. אם ערכת השבבים של PCI Express וההתקן תומכים במהירויות שונות, הם יפעלו במהירות הנמוכה מבין השתיים.

PCMCIA — Personal Computer Memory Card International Association — הארגון הקובע תקנים לכרטיסי PC.

PIO — Programmed Input/Output (קלט/פלט מתוכנת) — שיטה להעברת נתונים בין שני התקנים דרך המעבד, כחלק מנתיב הנתונים.

POST — Power-On Self-Test (בדיקה עצמית באתחול) — תוכניות אבחון, הנשענות אוטומטית על-ידי ה-BIOS, אשר מבצעות בדיקות בסיסיות של רכיבי המחשב העיקריים, כגון רכיבי זיכרון, כוננים קשיחים וצג. אם לא זוהו בעיות במהלך POST, המחשב ממשיך בתהליך האתחול.

PS/2 — Personal System/2 — סוג של מחבר לחיבור לוח מקשים, עכבר או מקלדת תואמי PS/2.

PXE — Pre-boot eXecution Environment (תקן Wired for WfM Management) המאפשר להגדיר ולהפעיל מרחוק מחשבי רשת ללא מערכת הפעלה.

R

RAID — Redundant Array of Independent Disks (מערך יתיר של דיסקים עצמאיים) — שיטה לאספקת יתירות של נתונים. חלק מהיישומים הנפוצים של RAID כוללים RAID 0, RAID 1, RAID 5, RAID 10 ו-RAID 50.

RAM — Random-Access Memory (זיכרון גישה אקראית) — אזור האחסון הזמני העיקרי להוראות ולנתונים של תוכניות. כל מידע שנשמר ב-RAM נמחק עם כיבוי המחשב.

RFI — Radio Frequency Interference (הפרעות לתדר רדיו) — הפרעות שמופקות בתדרי רדיו טיפוסיים, בטווח של 10 kHz עד 100,000 MHz. תדרי רדיו נמצאים בקצה התחתון של ספקטרום התדרים האלקטרומגנטיים, והם נוטים יותר לסבול מהפרעות בהשוואה לתדרים הגבוהים יותר, כגון תדרי אינפרא-אדום ואור.

ROM — Read-Only Memory (זיכרון לקריאה בלבד) — זיכרון המאחסן נתונים ותוכניות שלא ניתן למחוק או לכתוב עליהם במחשב. זיכרון ROM, שלא כמו זיכרון RAM, שומר על התוכן המאוחסן בו גם לאחר כיבוי המחשב. תוכניות מסוימות החיוניות לפעולת המחשב שוכנות ב-ROM.

LED — Light-Emitting Diode (דיודה פולטת אור - נורית) — רכיב אלקטרוני הפולט אור כדי לציין את מצב המחשב.

LPT — Line Print Terminal — ההקצאה של חיבור מקבילי למדפסת או להתקן מקבילי אחר.

M

MB — (מגה-בתים) — יחידת מידה לאחסון נתונים השווה ל- 1,048,576 בתים. 1 MB שווה 1024 KB. בעת שימוש ביחידה זו לצייון נפח האחסון בכונן הקשיח, לעתים קרובות מעגלים אותה ל- 1,000,000 בתים.

Mb — מגה-סיביות — יחידת מידה לקיבולת שבב זיכרון השווה ל- 1024 Kb.

MB/sec — מגה-בתים לשנייה — מיליון בתים לשנייה. יחידת מידה זו משמשת בדרך כלל לצייון קצב העברת נתונים.

Mbps — מגה-סיביות לשנייה — מיליון סיביות לשנייה. יחידת מידה זו משמשת בדרך-כלל לצייון מהירויות העברת נתונים של רשתות ומודמים.

MHz — מגה-הרץ — יחידת מידה לתדרים השווה למיליון מחזורים בשנייה. המהירות של מעבדים, אפיקים וממשקים של מחשבים נמדדת לעתים קרובות ב- MHz.

Mini PCI — תקן עבור התקנים היקפיים משולבים, עם דגש על תקשורת, כגון מודמים ובקרי ממשק רשת (NIC). כרטיס Mini PCI הוא כרטיס חיצוני קטן ששקול בתפקודו לכרטיס הרחבה PCI תקני.

Mini-Card — כרטיס קטן המיועד לצייון היקפי משולב, כגון בקרי ממשק רשת (NIC). התפקוד של כרטיס Mini-Card שקול לזה של כרטיס הרחבה PCI תקני.

MP — מגה-פיקסל — יחידת מידה של רזולוציית תמונה המשמשת במצלמות דיגיטליות.

ms — מילי-שנייה — יחידת זמן השווה לאלפית השנייה. זמני גישה של התקני אחסון נמדדים לעתים קרובות באלפיות השנייה.

N

NIC — ראה מתאם רשת.

ns — ננו-שנייה — יחידת זמן השווה לאחד חלקי מיליארד של שנייה.

NVRAM — Nonvolatile Random Access Memory (זיכרון גישה אקראית לא-נדיף) — סוג זיכרון המאחסן נתונים כשהמחשב כבוי או אינו מקבל אספקת חשמל חיצונית. NVRAM משמש לשמירה של מידע התצורה של המחשב, כגון תאריך, שעה ואפשרויות אחרות בהגדרות המערכת.

I

I/O — Input/Output (קלט/פלט) — פעולה או התקן המזינים נתונים למחשב ושולפים נתונים ממנו. מקלדות ומדפסות הן התקני I/O.

IC — מעגל משולב — לוח מוליך למחצה, או שבב, שעליו מיוצרים אלפים או מיליונים של רכיבים אלקטרוניים זעירים לשימוש בציוד מחשב, שמע ווידאו.

IDE — Integrated Device Electronics — ממשק להתקני אחסון בנפח גבוה, שבהם הבקר משולב בכונן הקשיח או בכונן תקליטורים.

IEEE 1394 — Institute of Electrical and Electronics Engineers, Inc. — אפיק טורי עתיר ביצועים המשמש לחיבור התקנים תואמי IEEE 1394, כגון מצלמות דיגיטליות ונגני DVD, למחשב.

IrDA — Infrared Data Association — הארגון הקובע תקנים בינלאומיים לתקשורת אינפרא-אדום.

IRQ — interrupt request (בקשת פסיקה) — נתיב אלקטרוני המוקצה להתקן מסוים כדי שיוכל לתקשר עם המעבד. לכל חיבור התקן יש להקצות IRQ. על אף שלשני התקנים יכולה להיות הקצאת IRQ זהה, לא ניתן להפעיל את שני ההתקנים בו-זמנית.

ISP — Internet Service Provider (ספק שירותי אינטרנט) — חברה המאפשרת לגשת לשרת המארח שלה כדי להתחבר ישירות לאינטרנט, לשלוח ולקבל דואר אלקטרוני ולגלוש באתרי אינטרנט. בדרך כלל, ספק שירותי האינטרנט מספק חבילת תוכנה, שם משתמש ומספרי טלפון לגישה תמורת תשלום חודשי.

K

KB — קילו-בית — יחידת נתונים השווה ל- 1024 בתים, שלעתים קרובות מתייחסים אליה ככוללת 1000 בתים.

Kb — קילו-סיביות — יחידת נתונים השווה ל- 1024 סיביות. יחידת מידה לקיבולת של מעגלי זיכרון משולבים.

kHz — קילו-הרץ — יחידת מידה של תדרים השווה ל- 1000 הרץ (Hz).

L

LAN — Local Area Network (רשת תקשורת מקומית) — רשת מחשבים במרחב מצומצם. בדרך כלל, רשת LAN מוגבלת למבנה או למספר מבנים סמוכים. ניתן לחבר LAN לרשת LAN אחרת בכל מרחק דרך קווי טלפון וגלי רדיו, ליצירת רשת תקשורת מרחבת (WAN).

LCD — Liquid Crystal Display (צג גביש נוזלי) — טכנולוגיה המשמשת במחשבים ניידים ובצגים שטוחים.

F

FBD — Fully-Buffered DIMM — רכיב DIMM עם שבבי DDR2 DRAM ו- DDR2 SDRAM (Advanced Memory Buffer (AMB) אשר מאיץ תקשורת בין שבבי DDR2 SDRAM לבין המערכת.

FCC — Federal Communications Commission (הוועדה הפדראלית לתקשורת) — הרשות בארה"ב האחראית על אכיפת תקנות בתחום התקשורת, אשר קובעות מהי רמת הקרינה המותרת של מחשבים וציוד אלקטרוני אחר.

FSB — Front Side Bus (אפיק קדמי) — נתיב הנתונים והממשק הפיזי בין המעבד לזיכרון RAM.

FTP — File Transfer Protocol (פרוטוקול העברת קבצים) — פרוטוקול אינטרנט תקני המשמש להעברת קבצים בין מחשבים המחוברים לאינטרנט.

G

G — כבידה (ג'י) — מידת משקל וכוח.

GB — (ג'יגה-בתים) — יחידת מידה לאחסון נתונים השווה ל- 1,073,741,824 1024 MB (בתים). בעת שימוש ביחידה זו לציון נפח האחסון בכונן הקשיח, לעתים קרובות מעגלים אותה ל- 1,000,000,000 בתים.

GHz — (ג'יגה-הרץ) — יחידת מידה לתדרים השווה לאלף מיליון הרץ (Hz) או אלף מגה-הרץ (MHz). המהירות של מעבדים, אפיקים וממשקים של מחשבים נמדדת לעתים קרובות ב-GHz.

GUI — Graphical User Interface (ממשק משתמש גרפי) — תוכנה המתקשרת עם המשתמש באמצעות תפריטים, חלונות וסמלים. רוב התוכניות הפועלות במערכות ההפעלה של Windows משתמשות בממשק משתמש גרפי.

H

HTTP — Hypertext Transfer Protocol (פרוטוקול העברת היפר-טקסט) — פרוטוקול להעברת קבצים בין מחשבים המחוברים לאינטרנט.

Hyper-Threading (טכנולוגיית הליכי משנה מקבילים) — Hyper-Threading היא טכנולוגיה של Intel שמאפשרת למעבד פיזי אחד לפעול כמו שני מעבדים לוגיים, המסוגלים לבצע משימות מסוימות בו-זמנית, ובאופן זה יכולה לשפר את ביצועי המחשב הכוללים.

Hz — הרץ — יחידת מידה לתדרים השווה למחזור אחד בשנייה. מחשבים והתקנים אלקטרוניים נמדדים לעתים קרובות בקילו-הרץ (kHz), מגה-הרץ (MHz), ג'יגה-הרץ (GHz), או טרה-הרץ (THz).

DRAM — Dynamic Random-Access Memory (זיכרון גישה אקראית דינמי) — זיכרון המאחסן מידע במעגלים משולבים הכוללים קבליים.

DSL — Digital Subscriber Line (קו מנוי דיגיטלי) — טכנולוגיה המאפשרת חיבור אינטרנט קבוע ומיהר דרך קו טלפון אנלוגי.

DVD+RW — כונן המאפשר לקרוא תקליטורי DVD ואת רוב סוגי התקליטורים הרגילים, ולצרום נתונים על גבי DVD+RW (תקליטורי DVD המאפשרים צריבה חוזרת).

DVD+RW — תקליטור DVD לצריבה חוזרת — גרסה לצריבה חוזרת של DVD. בתקליטור DVD+RW ניתן לצרום נתונים ולאחר מכן למחוק אותם ולכתוב עליהם (לצרום מחדש). (טכנולוגיית DVD+RW שונה מטכנולוגיית DVD-R).

DVD-R — תקליטור DVD לצריבה — גרסה לצריבה של DVD. ניתן לצרום נתונים פעם אחת בלבד על גבי תקליטור DVD-R. לאחר הצריבה, לא ניתן למחוק את הנתונים או לכתוב עליהם.

DVI — Digital Video Interface (ממשק וידיאו דיגיטלי) — תקן להעברת נתונים דיגיטליים בין מחשב לצג וידיאו דיגיטלי.

E

ECC — Error Checking and Correction (בדיקה ותיקון של שגיאות) — סוג של זיכרון הכולל מעגלים מיוחדים לבדיקת דיוק הנתונים כשהם נכנסים ויוצאים מהזיכרון.

ECP — Extended Capabilities Port (יציאת יכולות מורחבות) — מחבר מקבילי המספק העברת נתונים דו-כיוונית משופרת. בדומה ל-EPP, ECP משתמש בגישה ישירה לזיכרון לצורך העברת נתונים, ולעתים קרובות משפר את הביצועים.

EIDE — Enhanced Integrated Device Electronics (אלקטרוניקת התקן משולב משופרת) — גרסה משופרת של ממשק IDE לכוננים קשיחים ולכונני תקליטורים.

EMI — Electromagnetic Interference (הפרעות אלקטרומגנטיות) — הפרעות אלקטרומגנטיות הנגרמות כתוצאה מקרינה אלקטרומגנטית.

ENERGY STAR® — דרישות Environmental Protection Agency (הרשות לשמירה על איכות הסביבה) לצמצום צריכת החשמל הכוללת.

EPP — Enhanced Parallel Port (יציאה מקבילית משופרת) — מחבר מקבילי המאפשר העברת נתונים דו-כיוונית.

ESD — electrostatic discharge (פריקה אלקטרוסטטית) — פריקה מהירה של חשמל סטטי. פריקת חשמל סטטי עלולה לפגוע במעגלים משולבים הנמצאים במחשב ובציוד תקשורת.

ExpressCard — כרטיס קלט/פלט (I/O) נשלף העומד בתקן PCMCIA. מודמים ומתאמי רשת הם סוגים נפוצים של כרטיסי ExpressCard. כרטיסי ExpressCard תומכים בתקן PCI Express ובתקן USB 2.0.

BTU — British Thermal Unit (יחידה תרמית בריטית) — מידה של הספק חום.
byte (בית) — יחידת הנתונים הבסיסית שבשימוש המחשב. בדרך כלל, בית אחד שווה 8 סיביות (bit).

C

C — צלזיוס — מידת טמפרטורה שבה 0° הוא נקודת הקיפאון ו- 100° הוא נקודת הרתיחה של מים.
CD-R — תקליטור לצריבה — גרסה לצריבה של תקליטור. ניתן לצרוב נתונים פעם אחת בלבד על גבי תקליטור CD-R. לאחר הצריבה, לא ניתן למחוק את הנתונים או לכתוב עליהם.
CD-RW — תקליטור לצריבה חוזרת — גרסה לצריבה חוזרת של תקליטור. בתקליטור CD-RW ניתן לצרוב נתונים ולאחר מכן למחוק אותם ולכתוב עליהם (לצרוב מחדש).
CMOS — סוג של מעגל חשמלי. מחשבים משתמשים בכמות קטנה של זיכרון CMOS המופעל בסוללה כדי לשמור תאריך, שעה ואפשרויות של הגדרות מערכת.
COA — Certificate of Authenticity (תעודת מקוריית) — קוד אלפאנומרי של Windows המצוין על גבי מדבקה שעל המחשב. נקרא גם *מפתח מוצר* או *קוד מוצר*.
Consumer IR — יציאה המאפשרת העברת נתונים בין המחשב להתקנים תואמי אינפרא-אדום, מבלי להשתמש בחיבור כבל.
CRIMM — Continuity Rambus In-line Memory Module — מודול מיוחד ללא שבבי זיכרון המשמש למילוי חריצי RIMM שאינם בשימוש.

D

DDR SDRAM — Double-Data-Rate SDRAM — סוג של רכיב זיכרון SDRAM המכפיל את מהירות העברת הנתונים ומשפר את ביצועי המערכת.
DDR2 SDRAM — Double-Data-Rate 2 SDRAM — סוג של רכיב זיכרון SDRAM המשמש בשיטת 4-bit prefetch ובשינויי ארכיטקטורה אחרים כדי להאיץ את מהירות הזיכרון ליותר מ-400 MHz.
DIMM — Dual In-line Memory Module — לוח של מעגלים חשמליים עם שבבי זיכרון המתחבר למודול זיכרון בלוח המערכת.
disk striping (פיזור בדיסקים) — טכניקה לפיזור נתונים על פני כונני דיסקים מרובים. פיזור בדיסקים יכול להאיץ פעולות המאחזרות נתונים מאחסון בדיסקים. לרוב, מחשבים המשתמשים בפיזור בדיסקים מאפשרים למשתמש לבחור את גודל יחידת הנתונים או רוחב הרצועה.
DMA — Direct Memory Access (גישה ישירה לזיכרון) — ערוץ המאפשר סוגים מסוימים של העברת נתונים בין זיכרון RAM להתקן, כדי לעקוף את המעבד.
DMTF — Distributed Management Task Force — איחוד של חברות חומרה ותוכנה המפתח תקנים לשולחנות עבודה מבוזרים, רשתות, מערכות ארגוניות וסיביות אינטרנט.

תקליטור אתחול — תקליטור שניתן להשתמש בו להפעלת המחשב. למקרה שהכונן הקשיח נפגם או שיש וירוס במחשב, ודא שיש בידך תמיד תקליטור או תקליטון אתחול. המדיה *Drivers and Utilities* היא תקליטור אתחול.

A

AC — זרם חילופין — זרם החשמל שמפעיל את המחשב בעת חיבור כבל החשמל של מתאם זרם החילופין לשקע חשמל.

ACPI — Advanced Configuration and Power Interface (ממשק מתקדם להגדרת תצורה וחשמל) — מפרט ניהול חשמל המאפשר למערכות הפעלה של **Microsoft® Windows®** להעביר מחשב למצב המתנה או שינה כדי לחסוך את החשמל המוקצה לכל התקן המחובר למחשב.

AGP — Accelerated Graphics Port (יציאה גרפית מואצת) — יציאה גרפית ייעודית המאפשרת שימוש בזיכרון המערכת עבור משימות הקשורות בווידיאו. AGP מספק תמונות וידיאו חלקות ובצבע אמיתי, תודות לממשק המהיר יותר בין מעגלי הוידאו לבין זיכרון המחשב.

AHCI — Advanced Host Controller Interface (ממשק מתקדם לבקר מארח) — ממשק עבור בקר מארח של כונן קשיח SATA אשר מאפשר למנהל התקן האחסון להפעיל טכנולוגיות כגון **NCQ Native Command Queuing** (NCQ) וחיבור חם.

ALS — Ambient Light Sensor (חיישן תאורת סביבה) — תכונה המסייעת לשלוט בבהירות התצוגה.

ASF — Alert Standards Format (תבנית תקנית להתראה) — תקן להגדרת מנגנון לשם דיווח על התראות חומרה ותוכנה לניהול מסוף. ASF מתוכנן להיות בלתי תלוי בפלטפורמה או במערכת הפעלה.

B

BD-R — תקליטור Blu-ray ניתן לצריבה מתייחס לשתי תבניות תקליטורים אופטיים שניתן לצרוב באמצעות צורב דיסקים אופטי. ניתן לצרוב תקליטורי BD-R פעם אחת בלבד.

BD-RE — תקליטור Blu-ray RE ניתן למחוק ולצרוב מחדש מספר פעמים.

BIOS — Basic Input/Output System (מערכת קלט/פלט בסיסית) — תוכנית (או תוכנית שירות) המשמשת כממשק בין חומרת המחשב לבין מערכת ההפעלה. שנה הגדרות אלה רק אם אתה מבין את השפעתן על המחשב. נקרא גם *הגדרת מערכת*.

bit (סיבית) — יחידת הנתונים הקטנה ביותר שהמחשב מפרש.

Bluetooth®, **טכנולוגיה אלחוטית** — תקן טכנולוגיה אלחוטית להתקנים העובדים ברשת לטווח קצר (9 מטר) שמאפשר להתקנים מאפשרים לזהות זה את זה אוטומטית.

bps — bits per second (סיביות לשנייה) — היחידה התקנית למדידה של מהירות העברת נתונים.

קריאה בלבד — נתונים ו/או קבצים שניתן לצפות בהם, אך לא לערוך או למחוק אותם. קובץ יכול לקבל מעמד של קובץ לקריאה בלבד אם:

- הוא מאוחסן בתקליטון, בתקליטור או ב-DVD המוגן בצורה פיזית בפני כתיבה.
 - הוא ממוקם בספרייה ברשת, ומנהל המערכת הקצה הרשאות רק למשתמשים מסוימים.
- קרנה** (פנקס מעבר לדוגמאות מסחריות) — מסמך מכס בינלאומי המקל על ייבוא זמני למדינות זרות. ידוע גם בשם *merchandise passport* (שטר טובין).

ר

רזולוציה — החדות והבהירות של תמונה המופקת במדפסת או מוצגת על מסך. ככל שהרזולוציה גבוהה יותר, כך התמונה חדה יותר.

רזולוציית מסך — ראה רזולוציה.

רצף אתחול — מציין את סדר ההתקנים שמהם המחשב מנסה לאתחל.

רשת פס רחב ניידת — (מוכרת גם כ-WWAN) היא סדרה של מחשבים המחוברים זה לזה ומתקשרים זה עם זה באמצעות טכנולוגיה סלולרית אלחוטית ומספקת גישה לאינטרנט ממקומות שבהם זמין שירות טלפון סלולרי. המחשב יכול לשמור על היבור לרשת פס רחב ניידת ללא תלות במיקום הפיזי שלו, כל זמן שהוא נשאר באזור השירות של ספק השירות הסלולרי.

ת

תא מדיה — תא שתומך בהתקנים כגון כוננים אופטיים, סוללה שנייה או מודול Dell TravelLite™.

תא מודולים — ראה תא מדיה.

תג שירות — תווית ברקוד על המחשב, המזהה את המחשב בעת גישה לאתר התמיכה של Dell. בכתובת support.dell.com או בעת התקשרות לשירות לקוחות או לתמיכה הטכנית של Dell.

תוכנית התקנה — תוכנית המשמשת להתקנה ולהגדרות תצורה של רכיבי חומרה ותוכנה. התוכנית **setup.exe** או **install.exe** נכללת ברוב חבילות התוכנה של Windows. **תוכנית התקנה** שונה מהגדרת מערכת.

תוכנת אנטי-וירוס — תוכנית המיועדת לזהות, לכודד ו/או למחוק וירוסים מהמחשב.

תחום (Domain) — קבוצת מחשבים, תוכניות והתקנים ברשת המנוהלים כיחידה אחת, עם כללים והליכים משותפים, לשימוש של קבוצת משתמשים מסוימת. משתמש נכנס לתחום כדי לקבל גישה למשאבים.

תיקייה — מונח המשמש לתיאור שטח בדיסק או בכונן שבו קבצים מאורגנים ומסודרים בקבוצות. בתיקייה ניתן להציג קבצים ולסדר אותם בדרכים שונות, כגון לפי סדר האלפבית, לפי תאריך ולפי גודל.

ע

עורך טקסט — תוכנית המשמשת ליצירה ולעריכה של קבצים הכוללים טקסט בלבד. לדוגמה, Notepad (פנקס הרשימות) של Windows משתמש בעורך טקסט. בדרך כלל, עורכי טקסט אינם מספקים גלישת מילים או פונקציונליות עיצוב (אפשרות לסמן בקו תחתי, לשנות גופנים וכדומה).

פ

פיקסל — נקודה בודדת על מסך הצג. הפיקסלים מסודרים בשורות ובעמודות ליצירת תמונה. הרזולוציה של המסך, למשל 800 x 600 מבוטאת במספר הפיקסלים לרוחב כפול מספר הפיקסלים לאורך.

פירמוט — תהליך ההכנה של כונן או דיסק לאחסון קבצים. בעת פירמוט כונן או דיסק, המידע שהיה קיים בו נמחק.

פרנהייט — מידת טמפרטורה שבה 32° הוא נקודת הקיפאון ו- 212° הוא נקודת הרתיחה של מים.

צ

צירוף מקשים — פקודה המחייבת להקיש על מספר מקשים בו-זמנית.

ק

readme — קובץ טקסט הנכלל בחבילת תוכנה או במוצר חומרה. לרוב, קובצי readme מספקים מידע בנושאי התקנה ומתארים שיפורים או תיקונים חדשים במוצר, שטרם תועדו.

קוד שירות מהיר — קוד מספרי הנמצא על גבי מדבקה שעל מחשב Dell™. השתמש בקוד השירות המהיר בעת פנייה אל Dell לקבלת סיוע. שירות קוד השירות המהיר עשוי שלא להיות זמין בארצות מסוימות.

קורא טביעות אצבעות — חיישן פס המשתמש בטביעות האצבעות הייחודיות כדי לאמת את זהות המשתמש, על מנת לסייע באבטחת המחשב.

קיצור דרך — סמל המספק גישה מהירה לתוכניות, קבצים, תיקיות וכוננים הנמצאים בשימוש תכוף. בעת הצבת קיצור דרך בשולחן העבודה של Windows ולהיצה פעמיים על הסמל, ניתן לפתוח את התיקייה או הקובץ המתאים מבלי לחפש אותו. סמלים של קיצורי דרך אינם משנים את המיקום של קבצים. מחיקת קיצור דרך אינה משפיעה על הקובץ המקורי. כמו כן, ניתן לשנות שם של סמל קיצור דרך.

קצב רענון — התדירות, הנמדדת בהרץ (Hz), שבה מתבצע רענון השורות האופקיות של המסך (נקרא לעתים גם *תדר אנכי*). ככל שקצב הרענון גבוה יותר, כך העין האנושית מבחינה פחות בהבדולי המסך.

מנהל התקן — תוכנה המאפשרת למערכת ההפעלה לשלוט בהתקן, כגון מדפסת. התקנים רבים אינם פועלים כהלכה אם מנהל ההתקן המתאים אינו מותקן במחשב.

מעבד — שבב מחשב המפענח הוראות של תוכניות ומבצע אותן. לעתים, המעבד נקרא בשם CPU (יחידת עיבוד מרכזית - Central Processing Unit).

מפזר חום — לוחית מתכת במעבדים אחדים המסייעת לפזר חום.

מצב גרפיקה — מצב וידיאו המוגדר כ- x פיקסלים אופקיים על y פיקסלים אנכיים על z צבעים. מצבי גרפיקה יכולים להציג מגוון בלתי מוגבל של צורות וגופנים.

מצב המתנה — מצב ניהול צריכת חשמל המכבה את כל התקני המחשב שאינם נחוצים כדי להסוך בחשמל.

מצב וידיאו — מצב המתאר את האופן שבו טקסט וגרפיקה מוצגים על המסך. תוכנות מבוססות גרפיקה, כמו מערכות ההפעלה Windows, מציגות במצבי וידיאו שניתן להגדירם כ- x פיקסלים אופקיים על y פיקסלים אנכיים על z צבעים. תוכנות המבוססות על תווים, כגון עורכי טקסט, מציגות במצבי וידיאו שניתן להגדירם כ- x עמודות על y שורות של תווים.

מצב שינה — מצב ניהול צריכת חשמל השומר את כל הנתונים שבזיכרון לאזור שמור בכונן הקשיח ולאחר מכן מכבה את המחשב. בעת הפעלה מחדש של המחשב, המידע שנשמר בכונן הקשיח משוחזר אוטומטית.

מצב תצוגה כפולה — הגדרת תצוגה המאפשרת להשתמש בצג שני כהרחבה לצג הקיים. נקרא גם מצב תצוגה מורחבת.

מצב תצוגה מורחבת — הגדרת תצוגה המאפשרת להשתמש בצג שני כהרחבה לצג הקיים. נקרא גם מצב תצוגה כפולה.

משולב — מתייחס בדרך-כלל לרכיבים הממוקמים פיזית בלוח המערכת של המחשב. נקרא גם מוכלל.

משך הפעולה של הסוללה — משך הזמן (דקות או שעות) שבמהלכו סוללת מחשב נייד מספקת חשמל למחשב.

משך חיים של סוללה — משך הזמן (שנים) שבמהלכו ניתן להשתמש בסוללת מחשב נייד ולטעון אותה מחדש.

מתאם רשת — שבב המספק יכולות רשת. מחשב יכול לכלול מתאם רשת בלוח המערכת, או בצורת כרטיס מחשב שמוחבר אליו מתאם. מתאם רשת נקרא גם NIC (בקר ממשק רשת - Network Interface Controller).



סמן — הסימן שעל המסך שמראה היכן תתבצע הפעולה הבאה של המקלדת, משטח המגע או העכבר. לעתים זהו קו קטן מהבהב, תו בצורת קו תחתי או חץ קטן.

מ

מהירות אפיק (Bus speed) — המהירות, ב-MHz, שבה האפיק יכול להעביר נתונים.

מהירות שעון — מהירות, ב-MHz, המציינת את המהירות שבה פועלים רכיבי המחשב המחוברים לאפיק המערכת (system bus).

מוגן מפני כתיבה — קבצים או אמצעי אחסון שלא ניתן לשנותם. השתמש בהגנה מפני כתיבה כשברצונך להגן על נתונים מפני שינוי או השחתה. כדי להגן על תקליטון של 3.5 אינץ' מפני כתיבה, הזז את הלשונית להגנה מפני כתיבה של התקליטון למצב פתוח.

מודול זיכרון — לוח קטן של מעגלים חשמליים המכיל שבבי זיכרון, עם מחברים ללוח המערכת.

מודול לנסיעות — התקן פלסטיק שניתן להכניס לתא המדיה של מחשב נייד, כדי להפחית את משקלו של המחשב.

מודם — התקן המאפשר למחשב לתקשר עם מחשבים אחרים דרך קווי טלפון אנלוגיים. קיימים שלושה סוגי מודמים: חיצוני, בצורת כרטיס מחשב ופנימי. בדרך כלל, מודם משמש להתחברות לאינטרנט ולמשלוח ולקבלה של דואר אלקטרוני.

מחבר טורי — יציאת קלט/פלט (I/O) המשמשת לעתים קרובות לחיבור התקנים, כגון התקנים דיגיטליים ידניים או מצלמות דיגיטליות, למחשב.

מחבר מקבילי — יציאת קלט/פלט (I/O) המשמשת לעתים קרובות לחיבור מדפסת מקבילית למחשב. נקרא גם יציאת LPT.

מחבר DIN — מחבר עגול בן שישה פינים העומד בתקני DIN (Deutsche Industrie-Norm); לרוב משמש לחיבורים של מחברי כבל מקלדת או עכבר PS/2.

מחיצה — אזור אחסון פיזי בכונן קשיח המוקצה לאזור אחסון לוגי אחד או יותר, הידועים בשם כוננים לוגיים. כל מחיצה יכולה לכלול מספר כוננים לוגיים.

מטמון — מנגנון אחסון מהיר מיוחד, שיכול להיות מקטע שמור מהזיכרון הראשי או התקן אחסון מהיר עצמאי. המטמון משפר את היעילות של פעולות מעבד רבות.

מטמון L1 — מטמון ראשי המאוחסן במעבד.

מטמון L2 — מטמון משני שיכול להיות חיצוני למעבד או משולב בארכיטקטורת המעבד.

מייצב מתח — מונע מנחשולי מתח, כגון אלה הנגרמים במהלך סופת ברקים, לחזור למחשב דרך שקע החשמל. מייצבי מתח אינם מגנים על המחשב מפני הפסקות חשמל או ירידות מתח, דבר העלול לקרות כשהמתח יורד יותר מ-20 אחוז מתחת לרמת המתח הרגילה של קו מתח של זרם חילופין.

מייצבי מתח אינם יכולים להגן על חיבורי רשת. נתק תמיד את כבל הרשת ממחבר הרשת במהלך סופת רעמים וברקים.

מיפוי זיכרון — התהליך שבו המחשב מקצה כתובות זיכרון למיקומים פיזיים בזמן האתחול. באופן זה, התקנים ותוכנות יכולים לזהות מידע שהמעבד יכול לגשת אליו.

כ

כונן אופטי — כונן המשתמש בטכנולוגיה אופטית לקריאה ולכתיבה של נתונים מתקליטורים, תקליטורי DVD או תקליטורי DVD+RW. דוגמאות לכוננים אופטיים כוללות כונני תקליטורים, כונני DVD, כונני CD-RW וכוננים משולבים CD-RW/DVD.

כונן קשיח — כונן הקורא נתונים מדיסק קשיח וכותב נתונים בדיסק קשיח. כונן קשיח ודיסק קשיח הם מונחים נרדפים.

כונן CD-RW (צורב תקליטורים) — כונן המאפשר לקרוא תקליטורים ולצרום תקליטורי CD-RW (תקליטורים לצריבה חוזרת) ו-CD-R (תקליטורים לצריבה). תקליטורי CD-RW ניתן לצרום מספר רב של פעמים, אך תקליטורי CD-R ניתן לצרום פעם אחת בלבד.

כונן CD-RW/DVD (צורב תקליטורים/DVD) — כונן, אשר לעתים נקרא כונן משולב, המאפשר לקרוא תקליטורים ולצרום תקליטורי DVD ותקליטורי CD-RW (תקליטורים לצריבה חוזרת) ו-CD-R (תקליטורים לצריבה). תקליטורי CD-RW ניתן לצרום מספר רב של פעמים, אך תקליטורי CD-R ניתן לצרום פעם אחת בלבד.

כונן Zip — כונן תקליטונים בקיבולת גבוהה אשר פותח על-ידי Iomega Corporation ומשתמש בדיסקים נשלפים בגודל 3.5 אינץ' הנקראים תקליטוני Zip. תקליטוני Zip גדולים מעט מתקליטונים רגילים, כפולים לערך בעוביים, ויכולים להכיל נתונים בנפח של עד 100 MB.

כרטיס הרחבה — לוח של מעגלים חשמליים אשר מותקן בחריץ הרחבה על לוח המערכת בחלק מהמחשבים, המרחיב את יכולות המחשב. דוגמאות כוללות כרטיסי מסך, כרטיסי מודם וכרטיסי קול.

כרטיס חכם — כרטיס שמוטבעים בו מעבד ושבב זיכרון. ניתן להשתמש בכרטיסים חכמים לאימות משתמש במחשבים המצוידים לשימוש בכרטיס חכם.

כרטיס PC — כרטיס קלט/פלט (I/O) נשלף העומד בתקן PCMCIA. מודמים ומתאמי רשת הם סוגים נפוצים של כרטיסי PC.

כרטיס PC מוארך — כרטיס הבולט מעבר לשולי חריץ כרטיס הרחבה, כשהוא מותקן במחשב.

כתובת זיכרון — מיקום מסוים שבו הנתונים מאוחסנים זמנית ב-RAM.

כתובת I/O — כתובת בזיכרון RAM הקשורה להתקן מסוים (כגון מחבר טורי, מחבר מקבילי או חריץ הרחבה) ומאפשרת למעבד לתקשר עם אותו התקן.

ל

לוח הבקרה — תוכנית שירות של Windows המאפשרת לשנות הגדרות של מערכת ההפעלה ושל החומרה, כגון הגדרות תצוגה.

לוח מערכת — לוח המעגלים הראשי במחשב. ידוע גם בשם *לוח אם*.

ליבה כפולה — טכנולוגיה של Intel® שבה שתי יחידות חישוב פיזיות קיימות בחבילת מעבד בודד, וכך מגדילה את יעילות החישוב ויכולת ריבוי המשימות.

I

וירוס — תוכנית שנועדה לגרום לך טרדה או להרוס נתונים המאוחסנים במחשב. תוכנית וירוס מועברת ממחשב למחשב דרך דיסק נגוע, תוכנה שהורדה מהאינטרנט או קבצים מצורפים לדואר אלקטרוני. כשתוכנית שנדבקה מופעלת, מופעל גם הווירוס שחדר לתוכה.

סוג נפוץ של וירוס הוא וירוס אתחול, המאוחסן בסקטורי אתחול של תקליטון. אם התקליטון נשאר בכונן כשהמחשב כבוי ולאחר מכן המחשב מופעל, המחשב נדבק כשהוא קורא את סקטורי אתחול בתקליטון בניסיון למצוא את מערכת ההפעלה. אם המחשב נגוע, וירוס אתחול עלול לשכפל את עצמו לכל התקליטונים הנקראים או נכתבים במחשב זה, עד להסרת הווירוס.

Z

זיכרון — אזור לאחסון זמני של נתונים במחשב. מאחר שהנתונים הנמצאים בזיכרון מאוחסנים בו באופן זמני בלבד, מומלץ לשמור לעתים קרובות את הקבצים בזמן העבודה עליהם, וכן להקפיד לשמור את הקבצים לפני כיבוי המחשב. המחשב יכול לכלול סוגי זיכרון שונים, כגון RAM, ROM וזיכרון מסך. לעתים קרובות, המילה זיכרון משמשת כמילה נרדפת ל-RAM.

זיכרון מסך — זיכרון הכולל שבבי זיכרון המיועדים לפעולות וידיאו. זיכרון המסך בדרך כלל מהיר יותר מזיכרון המערכת. כמות זיכרון המסך המותקנת משפיעה בראש ובראשונה על מספר הצבעים שתוכנית יכולה להציג.

n

חישה אינפרא-אדום — יציאה המאפשרת העברת נתונים בין המחשב להתקנים תואמי אינפרא-אדום, מבלי להשתמש בחיבור כבל.

חריץ הרחבה — מחבר בלוח המערכת (במחשבים מסוימים) שלתוכו מכניסים כרטיס הרחבה, כדי לחברו לאפיק המערכת (system bus).

ט

טפט — הדוגמה או תמונת הרקע בשולחן העבודה של Windows. ניתן לשנות את הטפט דרך לוח הבקרה של Windows. באפשרותך גם לסרוק תמונה שאתה אוהב ולהגדיר אותה כטפט.

מילון מונחים

המונחים במילון מונחים זה ניתנים למטרות מידע בלבד וייתכן שיתארו או לא יתארו תכונות הכלולות במחשב שברשותך.

א

אזור ההודעות — האזור בשורת המשימות של Windows הכולל סמלים, המספקים גישה מהירה לתוכניות או לפעולות של המחשב, כגון שעון, עוצמת קול ומצב הדפסה. נקרא גם *מגש המערכת*.

אפיק (Bus) — נתיב תקשורת בין רכיבי המחשב.
אפיק מקומי — אפיק נתונים המספק להתקנים גישה מהירה למעבד.

ב

בקר — שבב השולט בהעברת הנתונים בין המעבד לזיכרון או בין המעבד להתקנים.
בקר וידאו — המעגלים החשמליים על כרטיס מסך או בלוח המערכת (במחשבים עם בקר וידאו משולב) המספק — יחד עם הצג — את יכולות הווידאו של המחשב.

ד

דיסק אתחול — דיסק שניתן להשתמש בו להפעלת המחשב. למקרה שהכונן הקשיח נפגם או שיש וירוס במחשב, ודא שיש בידך תמיד תקליטור או תקליטון אתחול.
דרייבר של התקן — ראה *מנהל התקן*.

ה

הגדרת מערכת — תוכנית שירות המשמשת כממשק בין חומרת המחשב לבין מערכת ההפעלה. תוכנית הגדרת המערכת מאפשרת להגדיר אפשרויות לפי בחירת המשתמש ב-BIOS, כגון תאריך ושעה או סיסמת מערכת. שנה את ההגדרות בתוכנית זו רק אם אתה מבין את השפעתן על המחשב.

הכנס-הפעל — היכולת של המחשב להגדיר התקנים אוטומטית. הכנס-הפעל מספק יכולת התקנה, הגדרות תצורה ותאימות אוטומטית עם רכיבי החומרה הקיימים, אם ה-BIOS, מערכת ההפעלה וכל ההתקנים תומכים בתכונת הכנס-הפעל.

התקן — חומרה, כגון כונן תקליטורים, מדפסת או מקלדת, המותקן במחשב או מחובר אליו.

הודעה בנוגע למוצרי Macrovision

מוצר זה משלב טכנולוגיה להגנה על זכויות יוצרים המוגנת בפטנטים בארה"ב וזכויות קניין רוחני אחרות. אין להשתמש בטכנולוגיה זו להגנה על זכויות יוצרים אלא באישור חברת Macrovision, והיא מיועדת לשימוש ביתי ולמטרות אחרות של צפייה מוגבלת בלבד, אלא אם כן התירה Macrovision שימוש אחר במוצר. חל איסור על ביצוע הנדסה לאחור או פירוק.

התקן זה תואם לפרק 15 של תקנות ה-FCC. ההפעלה כפופה לשני התנאים הבאים:

- התקן זה לא יגרום להפרעה מזיקה.
- על התקן זה לקבל כל הפרעה שמתקבלת, לרבות הפרעה העלולה לגרום לפעולה בלתי רצויה.

הודעה: תקנות FCC קובעות כי שינויים שלא אושרו באופן מפורש על-ידי Dell Inc עלולים לגרום לביטול סמכותך להפעיל ציוד זה. 

הגבלות אלה נועדו לספק הגנה סבירה כנגד הפרעה מזיקה בהתקנה בסביבת מגורים. עם זאת, אין ערובה לכך שהפרעה לא תתרחש בהתקנה מסוימת. אם ציוד זה גורם להפרעה מזיקה לקליטת רדיו או טלוויזיה, שאותה ניתן לקבוע על-ידי כיבוי והפעלה של הציוד, מומלץ כי תנסה לתקן את ההפרעה בעזרת אחד או יותר מהאמצעים הבאים:

- כיוון מחדש של אנטנת הקליטה.
- שינוי מיקום המערכת ביחס למקלט.
- הרחקת המערכת מהמקלט.
- חיבור המערכת לשקע חשמל אחר, כך שהמערכת והמקלט יהיו מחוברים למעגלים שונים.

במקרה הצורך, התייעץ עם נציג של Dell Inc או עם טכנאי רדיו או טלוויזיה מנוסה לקבלת הצעות נוספות.

המידע הבא מתייחס להתקן או להתקנים הנידונים במסמך זה בהתאם לתקנות FCC:

Dell™ Vostro™ 1700	שם המוצר:
PP22X	מספר הדגם:
Dell Inc.	שם החברה:
Worldwide Regulatory Compliance & Environmental Affairs	
One Dell Way	
Round Rock, TX 78682 USA	
512-338-4400	

חברת Dell מספקת תמיכה טכנית מוגבלת עבור המחשב ועבור תוכנות וציוד היקפי נוספים ש"הותקנו על-ידי Dell".¹ תמיכה עבור תוכנות וציוד היקפי מספק חיצוני ניתנת על-ידי היצרן המקורי, לרבות אלה שנרכשו ו/או הותקנו דרך Dell Software and Peripherals, Readyware ו-Custom Factory Integration.²

¹ שירותי תיקונים ניתנים בהתאם לתנאים באחריות המוגבלת שברשותך ובהתאם לחוזה שירות תמיכה אופציונלי שנרכש עם המחשב.

² האחריות המוגבלת הסטנדרטית של Dell עבור המחשב שברשותך מכסה את כל הרכיבים הסטנדרטיים של Dell הכלולים בפרויקט Custom Factory Integration (CFI). עם זאת, חברת Dell מעניקה תוכנית החלפת חלקים המכסה את כל רכיבי החומרה של ספק חיצוני שאינם סטנדרטיים ואשר שולבו באמצעות CFI למשך חוזה השירות עבור המחשב.

הגדרת תוכנות וציוד היקפי ש"הותקנו על-ידי Dell"

תוכנות שהותקנו על-ידי Dell כוללות את מערכת ההפעלה וחלק מהתוכנות שהותקנו מראש במחשב בתהליך הייצור (Microsoft Office, Norton Antivirus וכדומה).

ציוד היקפי שהותקן על-ידי Dell כולל כל כרטיס הרחבה פנימי, או תא מודול עם שם המותג Dell או אביזרי ExpressCard. נוסף על כך, ציוד היקפי כולל צגים, מקלדות, עכברים, רמקולים, מיקרופונים עבור מודמים טלפוניים, תחנות עגינה/משכפלי יציאות, מוצרי רשת עם שם המותג Dell וכל הכבלים הקשורים.

הגדרת תוכנות וציוד היקפי של "ספק חיצוני"

תוכנות וציוד היקפי של ספק חיצוני כוללים את כל הציוד ההיקפי, האביזרים או התוכנות שנמכרו על-ידי Dell שלא תחת שם המותג Dell (מדפסות, סורקים, מצלמות, משחקים וכדומה). תמיכה עבור כל התוכנות והציוד ההיקפי של ספק חיצוני ניתנת על-ידי היצרן המקורי של המוצר.

הודעות FCC (ארה"ב בלבד)

FCC Class B

ציוד זה מחולל, משתמש ועשוי להקרין אנרגיית תדר רדיו. התקנה או שימוש בציוד זה שלא בהתאם להוראות היצרן עשויים לגרום להפרעה לקליטת רדיו וטלוויזיה. ציוד זה נבדק ונמצא עומד בהגבלות עבור התקן דיגיטלי Class B בהתאם לפרק 15 של תקנות FCC.

מדיה

הודעה: השתמש תמיד באוויר דחוס כדי לנקות את העדשה בכונן האופטי, ופעל לפי ההוראות המוצגות למוצר האוויר הדחוס. אסור לגעת בעדשות בכונן.

אם הבחנת בבעיות, כגון קפיצות, באיכות ההשמעה או ההקרנה של המדיה, נסה לנקות את התקליטורים.

1 החזק את התקליטור בשוליו. באפשרותך גם לגעת בשוליים הפנימיים של החור המרכזי.

הודעה: כדי לסייע במניעת פגיעה בפני התקליטור, אל תנגב בתנועה סיבובית סביב התקליטור.

2 באמצעות מטלית רכה ונטולת מוך, נגב בעדינות את החלק התחתון של התקליטור (הצד ללא התווית) בקו ישר מהמרכז לחלק החיצוני של התקליטור.

לניקוי לכלוך עיקש, נסה להשתמש במים או בתמיסה מדוללת של מים וסבון עדין. באפשרותך גם לרכוש מוצרים מסחריים המנקים תקליטורים ומספקים הגנה מסוימת מפני אבק, טביעות אצבעות ושריטות. ניתן להשתמש בבטחה במוצרי ניקוי לתקליטורים גם עבור תקליטורי DVD.

מדיניות התמיכה הטכנית של Dell (ארה"ב בלבד)

תמיכה טכנית בסיוע טכנאי מצריכה שיתוף פעולה והשתתפות הלקוח בתהליך פתרון הבעיות, ומספקת שחזור של מערכת ההפעלה, תוכנות ומנהלי ההתקנים של חומרה לתצורת ברירת המחדל המקורית, כפי שנשלחה מ-Dell. נוסף על כך, תמיכה טכנית מאפשרת לאמת את הפונקציונליות המתאימה של המחשב ואת כל רכיבי החומרה שהותקנו על-ידי Dell. בנוסף לתמיכה טכנית זו בסיוע טכנאי, תמיכה טכנית מקוונת זמינה באתר support.dell.com. אפשרויות תמיכה טכנית נוספות עשויות להיות זמינות לרכישה.

משטח מגע

- 1 צא מהמערכת וכבה את המחשב (ראה "כיבוי המחשב" בעמוד 153).
- 2 נתק את כל ההתקנים המחוברים מהמחשב ומשקע החשמל.
- 3 הסר את הסוללות שמותקנות (ראה "ביצועי סוללה" בעמוד 51).
- 4 לחלה מטלית בד רכה נטולת מוך במעט מים ונגב בעדינות את משטח המגע. אל תאפשר למים מהמטלית לחדור בין משטח המגע וסביבתו.

עכבר

הודעה: לפני ניקוי העכבר, נתק אותו מהמחשב

אם הסמן קופץ או נע בצורה משונה על המסך, נקה את העכבר.

ניקוי עכבר לא אופטי

- 1 נקה את החלק החיצוני של העכבר באמצעות מטלית טבולה בתמיסת ניקוי עדינה.
- 2 סובב כנגד כיוון השעון את הטבעת המחזיקה שבחלק התחתון של העכבר ולאחר מכן הסר את הכדור.
- 3 נגב את הכדור באמצעות מטלית נקייה נטולת מוך.
- 4 נשוף בעדינות לתוך בית הכדור או השתמש בתרסיס של אוויר דחוס כדי לסלק אבק ומוך.
- 5 אם הגלגילות בתוך בית הכדור מלוכלכות, נקה אותן באמצעות מקלון צמר גפן שהוטבל במעט אלכוהול איזופרופילי.
- 6 מרכז את הגלגילות בתעלות שלהן, אם אינן מיושרות. ודא שעל הגלגילות לא נשאר מוך מהמקלון.
- 7 התקן חזרה את הכדור והטבעת המחזיקה וסובב את הטבעת המחזיקה בכיוון השעון, עד שתינעל במקומה בנקישה.

ניקוי עכבר אופטי

נקה את החלק החיצוני של העכבר באמצעות מטלית טבולה בתמיסת ניקוי עדינה.

ניקוי המחשב

התראה: לפני שתתחיל לבצע הליך כלשהו בסעיף זה, בצע את הוראות הבטיחות המפורטות במדריך מידע המוצר. 

מחשב, מקלדת ותצוגה

התראה: לפני ניקוי המחשב, נתק אותו משקע החשמל והסר את הסוללות המותקנות בו. יש לנקות את המחשב במטלית רכה ולחה. אין להשתמש בחומר ניקוי נוזלי או בתרסיס, העשויים להכיל חומרים דליקים. 

- השתמש בתרסיס של אוויר דחוס כדי להסיר אבק בין מקשי המקלדת וכדי להסיר לכלוך או מוך מהתצוגה.

הודעה: כדי לסייע במניעת נזק למחשב או לתצוגה, אין לרסס נוזל ניקוי ישירות על התצוגה. השתמש אך ורק במוצרים המיועדים לניקוי מסכים ובצע את ההוראות המצורפות למוצר. 

- לחלה מטלית בד רכה נטולת מוך במים או בחומר לניקוי מסכים. אין להשתמש באלכוהול או בחומר ניקוי מבוסס אמוניה. נגב בעדינות את התצוגה, מהמרכז אל הקצוות, עד שתהיה נקייה וכל טביעות האצבעות הוסרו. אל תפעיל יותר מדי לחץ.

הודעה: כדי למנוע פגיעה בציפוי נגד בוהק, אל תנגב את התצוגה בסבון או באלכוהול. 

- לחלה מטלית בד רכה נטולת מוך במעט מים ונגב את המחשב ואת המקלדת. אל תאפשר למים מהמטלית לחדור בין משטח המגע וסביבתו.

- כדי לנקות את מסך הצג, לחלה במים מטלית בד נקייה ורכה. כמו כן, באפשרותך להשתמש במטלית מיוחדת לניקוי מסכים או בתמיסה המתאימה לציפוי האנטי-סטטי של הצג.

- נגב את חלקי הפלסטיק של המקלדת, המחשב והצג באמצעות מטלית ניקוי רכה שהורטבה בתמיסה של שלושה חלקים מים וחלק אחד של סבון לשיטפת כלים. אין להספיג את המטלית או לאפשר למים לטפטף לתוך המחשב או המקלדת.

- התקן אחסון USB
- כונן CD/DVD/CD-RW
- דיסק קשיח לתא מודולרי

 **הערה:** ניתן לאתחל רק מהתקנים שלפניהם מופיע מספר.

במהלך שגרת האתחול, המחשב מתחיל בראש הרשימה ומחפש בכל התקן מאופשר את קובצי האתחול של מערכת ההפעלה. כשהמחשב מאתר את הקבצים, הוא מפסיק את החיפוש ומפעיל את מערכת ההפעלה.

כדי לשלוט בהתקני האתחול, בחר (האר) התקן על-ידי לחיצה על מקש החץ למטה או על מקש החץ למעלה ולאחר מכן אפשר או נטרל את ההתקן, או שנה את מיקומו ברשימה.

- כדי לאפשר או לנטרל התקן, האר את הפריט והקש על מקש הרווח. לפני פריטים מאופשרים מופיע מספר, בעוד שלפני פריטים מנוטרלים לא מופיע מספר.
- כדי לשנות מיקום של התקן ברשימה, האר את ההתקן והקש <u> כדי להזיז את ההתקן מעלה ברשימה או <d> כדי להזיז את ההתקן מטה ברשימה.

שינויים ברצף האתחול נכנסים לתוקף מייד עם שמירת השינויים ויציאה מתוכנית הגדרת המערכת.

ביצוע אתחול חד-פעמי

ניתן להגדיר רצף אתחול חד-פעמי בלבד, מבלי להיכנס לתוכנית הגדרת המערכת (באפשרותך להשתמש בהליך זה גם כדי לאתחל את תוכנית האבחון של Dell, שנמצאת במחיצה של תוכנית האבחון בדיסק הקשיח).

- 1 כבה את המחשב דרך התפריט **Start** (התחל).
- 2 חבר את המחשב לשקע חשמל.
- 3 הפעל את המחשב. כאשר מופיע הלוגו DELL, הקש מייד על <F12>. אם אתה ממתין זמן רב מדי והלוגו של Windows מופיע, המשך להמתין עד אשר יופיע שולחן העבודה של Windows ולאחר מכן, כבה את המחשב ונסה שוב.
- 4 כאשר רשימת ההתקנים של האתחול מופיעה, האר את ההתקן שממנו ברצונך לאתחל והקש <Enter>.

באתחול הבא של המחשב, האתחול יתבצע לפי סדר האתחול הקודם.

הצגה של מסך הגדרת המערכת

1 הפעל (או הפעל מחדש) את המחשב.

2 כאשר מופיע הלוגו DELL, הקש מייד על <F2>.

אם אתה ממתין זמן רב מדי והלוגו של Microsoft Windows מופיע, המשך להמתין עד אשר יופיע שולחן העבודה של Windows ולאחר מכן, כבה את המחשב ונסה שוב.

מסך הגדרת המערכת

 **הערה:** לקבלת מידע אודות פריט מסוים במסך הגדרת מערכת, סמן את הפריט ועיין באזור **Help** (עזרה) על המסך.

בכל מסך, אפשרויות הגדרת המערכת מפורטות משמאל. מימין לכל אפשרות מוצגת ההגדרה או מוצג הערך עבור אותה אפשרות. באפשרותך לשנות הגדרות המופיעות כתווים לבנים על המסך. אפשרויות או ערכים שלא ניתן לשנות (מאחר שהם נקבעים על-ידי המחשב) מופיעים כתווים כהים יותר.

בפינה הימנית העליונה של המסך מוצג מידע עזרה עבור האפשרות הנוכחית המסומנת. בפינה הימנית התחתונה מוצג מידע אודות המחשב. תכונות המפתח של הגדרת המערכת מפורטות לאורך תחתית המסך.

אפשרויות בשימוש נפוץ

אפשרויות מסוימות מחייבות לאתחל מחדש את המחשב, כדי שההגדרות החדשות ייכנסו לתוקף.

שינוי רצף האתחול

רצף האתחול, או סדר האתחול, מורה למחשב היכן לחפש כדי לאתר את התוכנה הדרושה להפעלת מערכת ההפעלה. באפשרותך לקבוע את רצף האתחול ולאפשר/לנטרל התקנים באמצעות הדף **Boot Order** (סדר אתחול) של תוכנית הגדרת המערכת.

 **הערה:** כדי לשנות את רצף האתחול באופן חד-פעמי, ראה "ביצוע אתחול חד-פעמי" בעמוד 207.

הדף **Boot Order** (סדר אתחול) מציג רשימה כללית של ההתקנים שניתן לאתחל מהם שעשויים להיות מותקנים במחשב, הכוללים בין השאר:

- כונן תקליטונים
- כונן קשיח פנימי

שימוש בתוכנית הגדרת המערכת

הערה: מערכת ההפעלה עשויה להגדיר אוטומטית את רוב האפשרויות הזמינות בהגדרת המערכת, ובאופן זה לעקוף את האפשרויות שהגדרת באמצעות הגדרת המערכת. חריג לכך היא האפשרות **External Hot Key** (מקש חם חיצוני), אותה ניתן לנטרל או לאפשר רק באמצעות הגדרת המערכת. לקבלת מידע נוסף על הגדרת תכונות במערכת ההפעלה, עיין במרכז העזרה והתמיכה של Windows (לחץ על **Start** (התחל)  ולאחר מכן לחץ על **Help and Support** (עזרה ותמיכה)).

באפשרותך להשתמש בהגדרת המערכת באופן הבא:

- כדי להגדיר או לשנות תכונות שנתונות לבחירת המשתמש, כגון סיסמת המחשב
- כדי לברר מידע על התצורה הנוכחית של המחשב, כגון כמות זיכרון המערכת

לאחר הגדרת המחשב, הפעל את הגדרת המערכת כדי להכיר את פרטי הגדרות התצורה וההגדרות האופציונליות של המערכת. מומלץ לרשום את המידע לצורך שימוש בעתיד.

מסכי הגדרת המערכת מציגים את פרטי ההתקנה הנוכחיים והגדרות נוכחיות של המחשב, כגון:

- תצורת מערכת
- סדר אתחול
- תצורת אתחול (הפעלה)
- הגדרות תצורה בסיסיות של התקנים
- הגדרות אבטחת מערכת וסיסמת כונן קשיח

הודעה: אל תשנה את הגדרות המערכת, אלא אם כן אתה משתמש מחשבים מומחה או שהתבקשת לשנותן על-ידי נציג התמיכה הטכנית של Dell. שינויים מסוימים עלולים לגרום לפעולה לא תקינה של המחשב. 

סביבתי (המשך)

מידת זעזועים מרבית (נמדדת כאשר הכונן הקשיח נמצא במצב פעולה ועם פעימת חצי סינוס של 2 אלפיות השנייה לפעולה. נמדדת גם כאשר הכונן הקשיח נמצא במצב חניית ראש ועם פעימת חצי סינוס של 2 אלפיות השנייה לאחסון):

142 G הפעלה

163 G אחסון

גובה (מרבי):

15.2 – עד 3048 מטר (50 – עד 10,000 רגל) הפעלה

15.2 – עד 10,668 מטר (50 – עד 35,000 רגל) אחסון

C2 או פחות כמוגדר ב- ISA-S71.04-1985 רמת זיהום אוויר

מצלמה (אופציונלי)

2 Mega-Pixel רזולוציית סטילס

30 fps x 480 640 ב- רזולוציית וידאו

סמל בשולחן עבודה הפעלת מצלמה

מתאם זרם חילופין (המשך)

מידות:

גובה	34.2 מ"מ (1.34 אינץ')
רוחב	60.87 מ"מ (2.39 אינץ')
עומק	153.45 מ"מ (6.0 אינץ')
משקל (כולל כבלים)	0.46 ק"ג
טווח טמפרטורות:	
הפעלה	0° עד 35° צ' (32° עד 95° פ')
אחסון	40° עד 65° צ' (-40° עד 149° פ')

פיזי

גובה	44 מ"מ (1.7 אינץ')
רוחב	394 מ"מ (15.5 אינץ')
עומק	293 מ"מ (11.3 אינץ')
משקל (כולל סוללת 6 תאים):	
ניתן להגדיר למשקל קטן מ-	3.8 ק"ג

סביבתי

טווח טמפרטורות:

הפעלה	0° עד 35° צ' (32° עד 95° פ')
אחסון	40° עד 65° צ' (-40° עד 149° פ')
לחות יחסית (מקסימום):	
הפעלה	10% עד 90% (ללא התעבות)
אחסון	5% עד 95% (ללא התעבות)
מידת תנודה מרבית (תוך שימוש בספקטרום תנודות אקראי המדמה סביבת משתמש)	
הפעלה	0.66 GRMS
אחסון	1.3 GRMS

סוללה (המשך)	
20.4 מ"מ (0.8 אינץ')	גובה
209.9 מ"מ (8.26 אינץ')	רוחב
0.48 קילוגרמים (9 תאים)	משקל
0.33 קילוגרמים (6 תאים)	
11.1 VDC	מתח
	משך טעינה (משוער):
4 שעות	מחשב כבוי
משך הפעולה של הסוללה משתנה בהתאם לתנאי ההפעלה ועלול להצטמצם מאוד בתאים של צריכת חשמל מוגברת (ראה "בעיות חשמל" בעמוד 129).	משך פעולה
לקבלת מידע נוסף אודות משך החיים של הסוללה, ראה "שימוש בסוללה" בעמוד 51.	
300 מחזורי פריקה/טעינה	משך חיים (מקורב)
	טווח טמפרטורות:
0° עד 35°צ' (32° עד 95°פ')	הפעלה
-40° עד 65°צ' (-40° עד 149°פ')	אחסון
CR-2032	סוללת מטבע

מתאם זרם חילופין	
100–240 VAC	מתח כניסה
1.5 A	זרם נכנס (מרבי)
50–60 Hz	תדר נכנס
5.62 A (לכל היותר בפעימה של 4 שניות)	זרם יוצא
4.62 A (90 W) (רציף)	
90 W	הספק יוצא
19.5 +/-1.0 VDC	מתח יוצא נקוב

תצוגה (המשך)	
זוויות תצוגה:	
אופקי	$\pm 40^\circ$ (WXGA+) טיפוסי
	$\pm 65^\circ$ (WUXGA)
אנכי	$-30^\circ/+15^\circ$ (WXGA+)
	$+45^\circ/-55^\circ$ (WUXGA)
רוחב פיקסל:	
WXGA+	0.255 מ"מ
WUXGA	0.191 מ"מ
פקדים	ניתן לשלוט בבהירות באמצעות קיצורי מקשים (ראה "כיוון הבהירות" בעמוד 45)
מקלדת	
מספר מקשים	86/103 (ארה"ב וקנדה); 87/104 (אירופה); 90/107 (יפן)
פריסה	QWERTY/AZERTY/Kanji
משטח מגע	
רזולוציית מיקום X/Y (מצב טבלת גרפיקה) גודל:	240 cpi
רוחב	71.7 מ"מ (2.8 אינץ') אזור היישנים פעילים
גובה	מלבן של 34.0 מילימטרים (1.3 אינץ')
סוללה	
סוג	סוללת ליתיום-יון "חכמה" של 9 תאים סוללת ליתיום-יון "חכמה" של 6 תאים
מידות: עומק	67.6 מ"מ (2.66 אינץ') (9 תאים) 47.5 מ"מ (1.87 אינץ') (6 תאים)

שמע	
סטריאו באבחנה גבוהה של שני ערוצים	סוג שמע
Sigmatel STAC9205 High Definition Audio codec	בקר שמע
24-bit (אנלוגי-לדיגיטלי ודיגיטלי-לאנלוגי)	המרת סטריאו ממשקים:
Intel High Definition Audio	פנימי
מחבר מיקרופון, מחבר אוזניות/רמקולים סטריאופוניים	חיצוני
שני רמקולים של 4 אוהם	רמקול
2 וואט לערוץ ל- 4 אוהם	מגבר רמקול פנימי
מערך מיקרופון דיגיטלי כפול	מיקרופון פנימי
תפריטי תוכניות, לחצני בקרת מדיה	בקרי עוצמה

תצוגה	
WXGA+ של 17 אינץ'	סוג (מטריצה פעילה TFT)
WUXGA של 17 אינץ' עם TrueLife	מידות:
229.5 מ"מ (9.04 אינץ')	גובה
367.2 מ"מ (14.46 אינץ')	רוחב
433.0 מ"מ (17.0 אינץ')	אלכסון
	רזולוציות מרביות:
1440 x 900 עם 262 אלף צבעים	WXGA+
1440 x 900 עם 262 אלף צבעים	WXGA+ עם TrueLife
1920 x 1200 עם 262 אלף צבעים	WUXGA עם TrueLife
60 Hz	קצב רענון
0 (סגור) עד 155°	זווית הפעלה

יציאות ומחברים (המשך)	
חיישן תואם Philips RC6 (קליטה בלבד)	Consumer IR
שלושה חריצים מסוג IIIA Mini-Card	Mini-Card
יציאת RJ-11	מודם
יציאת RJ-45	מתאם רשת
מחבר mini-DIN של 7 פינים (S-video) אופציונלי עבור כבל מתאם composite video	S-video TV-out
חמישה מחברי 4 פינים, תואמי USB 2.0	USB
מחבר של 15 חורים	וידאו

תקשורת	
	מודם:
v.92 56K MDC	סוג
Softmodem	בקר
Intel High-Definition Audio	ממשק
Ethernet LAN 10/100 על לוח המערכת	מתאם רשת
כרטיסי Mini-Card פנימיים מסוג WLAN, WPAN, WWAN	אלחוט
WWAN ExpressCard	
טכנולוגיית אלחוט Bluetooth®	

וידאו	
כרטיס מסך נפרד	סוג וידאו
PCI Express X16	אפיק נתונים
nVIDIA GeForce 8400M GS או nVIDIA GeForce 8600M GT	בקר וידאו
256 MB או 128 MB (GeForce 8400M GS) (GeForce 8600M GT)	זיכרון מסך
LVDS	ממשק LCD
composite, S-video, PAL או NTSC - ו component	תמיכת טלוויזיה

ExpressCard (המשך)

ExpressCard/34 (34 מ"מ)	כרטיסים נתמכים
ExpressCard/54 (54 מ"מ)	
1.5 V ו- 3.3 V	
26 פינים	גודל מחבר ExpressCard

קורא כרטיסי זיכרון 8 ב- 1

Ricoh R5C833	בקר כרטיס זיכרון 8 ב- 1
מחבר כרטיס משולב 8 ב- 1	מחבר כרטיס זיכרון 8 ב- 1
• (SD) Secure Digital	כרטיסים נתמכים
• SDIO	
• (MMC) MultiMediaCard	
• Memory Stick	
• Memory Stick PRO	
• כרטיס xD-Picture	
• SD מהיר	
• SD בצפיפות גבוהה	

זיכרון

שני מחברי SoDIMM נגישים למשתמש	מחבר מודול זיכרון
2 GB ,1 GB ,512 MB	קיבולות מודול זיכרון
667-MHz SoDIMM DDR2	סוג זיכרון
1 GB	זיכרון מינימלי
4 GB	זיכרון מרבי
הערה: כדי לנצל את קיבולת רוחב הפס הדו-ערוצית, יש לאכלס את שני חריצי הזיכרון בשבבים בגודל זהה.	
הערה: הזיכרון הזמין שמוצג אינו משקף את סך כל הזיכרון המרבי שמותקן, מכיוון שחלק מהזיכרון נשמר לקובצי מערכת.	

יציאות ומחברים

מחבר מיקרופון, מחבר אוזניות/רמקולים סטריאופוניים	שמע
מחבר טורי של 4 פינים	IEEE 1394

18

מפרט

הערה: ההצעות עשויות להשתנות מאזור לאזור. לקבלת מידע נוסף בנוגע לתצורת המחשב, לחץ על **Start** (התחל), לחץ על **Help and Support** (עזרה ותמיכה) ולאחר מכן בחר באפשרות להציג מידע אודות המחשב שברשותך.

מעבד	
Intel® Core™ 2 Duo	סוג מעבד
32 KB להוראה 32-KB מטמון נתונים לליבה	מטמון L1
2 MB או 4 MB לליבה, בהתאם לדגם	מטמון L2
800 MHz ו- 667 MHz, 533 MHz	תדר אפיק חיצוני

מידע מערכת	
Mobile Intel 965 Express	ערכת שבבי מערכת
64 bits	רוחב אפיק נתונים
אפיקים דו-ערוציים (2) של 64-bit	רוחב אפיק DRAM
32 bits	רוחב אפיק של כתובת מיקרו-מעבד
1 MB	Flash EPROM
PCI-E X16	אפיק גרפי
32 bits x16	אפיק PCI (ממשש PCI-Express לבקרי וידיאו)

ExpressCard	
ExpressCard מיועד לכרטיס ExpressCard בלבד. הוא אינו תומך בכרטיסי PC.	הערה: חריץ ה- ExpressCard
באזורים מסוימים PCMCIA עשוי שלא להיות זמין.	הערה:
Intel ICH8M	בקך ExpressCard
חריץ אחד של כרטיס ExpressCard (54 מ"מ)	מחבר ExpressCard

פנייה אל Dell

 **הערה:** אם אין ברשותך חיבור אינטרנט פעיל, באפשרותך למצוא מידע ליצירת קשר בחשבונית הרכישה, תעודת המשלוח, החשבון או קטלוג המוצרים של Dell.

חברת Dell מספקת מספר אפשרויות תמיכה ושירות בצורה מקוונת או בטלפון. הזמינות משתנה בהתאם לארץ ולמוצר; שירותים מסוימים עשויים שלא להיות זמינים באזורך. לפנייה אל Dell בנושאי מכירות, תמיכה טכנית או שירות לקוחות:

- 1 בקר בכתובת support.dell.com.
- 2 ברר פרטים לגבי הארץ או האזור שלך בתפריט הנפתח **Choose A Country/Region** (בחר ארץ/אזור) בחלק התחתון של הדף.
- 3 לחץ על **Contact Us** (צור קשר) בצד השמאלי של הדף.
- 4 בחר את הקישור המתאים לשירות או לתמיכה בהתאם לצורך שלך.
- 5 בחר את שיטת הפנייה אל Dell הנוחה לך.

רשימת פעולות לביצוע באבחון

שם:

תאריך:

כתובת:

מספר טלפון:

תג שירות (בר-קוד בחלק האחורי או התחתון של המחשב):

קוד שירות מהיר:

מספר אישור החזרת חומר (אם סופק על-ידי טכנאי התמיכה של Dell):

מערכת הפעלה וגרסה:

התקנים:

כרטיסי הרחבה:

האם המחשב מחובר לרשת? כן לא

רשת, גרסה ומתאם רשת:

תוכניות וגרסאות:

כדי לקבוע את תוכן קובצי ההפעלה של המערכת, עיין בתיעוד המערכת. אם המחשב מחובר למדפסת, הדפס כל קובץ. אחרת, רשום את התוכן של כל קובץ לפני שתתקשר אל Dell.

הודעת שגיאה, קוד צפצוף או קוד אבחון:

תיאור הבעיה והליכי פתרון בעיות שביצעת:

זכור למלא את רשימת הפעולות לביצוע באבחון (ראה "רשימת פעולות לביצוע באבחון" בעמוד 194). במידת האפשר, הפעל את המחשב לפני שתתקשר ל-Dell לקבלת סיוע והתקשר מטלפון הנמצא ליד המחשב או בקרבתו. ייתכן שתתבקש להקליד פקודות מסוימות במקלדת, למסור מידע מפורט במהלך הפעולות, או לנסות שלבי פתרון בעיות אחרים שאפשריים רק במחשב עצמו. ודא שתיעוד המחשב זמין.

⚠ התראה: לפני עבודה בתוך המחשב, בצע את הוראות הבטיחות במדריך מידע המוצר.

מידע מוצר

אם דרוש לך מידע על מוצרים נוספים שזמינים מחברת Dell, או אם ברצונך לבצע הזמנה, בקר באתר האינטרנט של Dell בכתובת **www.dell.com**. לקבלת מספר הטלפון אליו יש להתקשר באזורך או כדי לדבר עם מומחה מכירות, ראה "פנייה אל Dell" בעמוד 195.

החזרת פריטים לתיקון במסגרת האחריות או לקבלת זיכוי

יש להכין את כל הפריטים המיועדים להחזרה, בין אם לשם תיקון או זיכוי, לפי המתואר להלן:

- 1 התקשר לחברת Dell כדי לקבל מספר אישור החזרת חומר (Return Material Authorization Number) ורשום מספר זה במקום בולט ובצורה ברורה על הדופן החיצונית של האריזה.
לקבלת מספר הטלפון אליו יש להתקשר באזורך, ראה "פנייה אל Dell" בעמוד 195.
- 2 כלול העתק של החשבונית ומכתב המתאר את הסיבה להחזרה.
- 3 כלול עותק של רשימת הפעולות לביצוע באבחון (ראה "רשימת פעולות לביצוע באבחון" בעמוד 194), ציין את הבדיקות שערכת וכל הודעת שגיאה שדווחה על-ידי האבחון של Dell (ראה "אבחון של Dell" בעמוד 105).
- 4 כלול אביזרים המשויכים לפריטים המוחזרים (כבלי חשמל, תקליטוני תוכנה, ספרי הדרכה וכן הלאה), אם ההחזרה היא לשם קבלת זיכוי.
- 5 ארוז את הציוד המיועד להחזרה בחומרי האריזה המקוריים (או שווי-ערך).
התשלום על הוצאות המשלוח הוא באחריותך. כמו כן, באחריותך לבטח כל מוצר שמוחזר; הסיכון לאובדן המוצר במהלך המשלוח לחברת Dell חל עליך. חבילות בגוביינא תשלום בעת מסירה - (C.O.D.) לא יתקבלו.
מוצרים מוחזרים שלא עונים על כל הדרישות לעיל, יידחו על-ידי הסניף המקבל של חברת Dell ויישלחו חזרה אליך.

לפני שתתקשר

 **הערה:** כשתתקשר, הכן את קוד השירות המהיר. הקוד מסייע למערכת האוטומטית של מענה התמיכה הטלפוני של Dell לנתב את שיחתך ביעילות רבה יותר. ייתכן גם שתתבקש לספק את תג השירות (ממוקם בחלק האחורי או התחתון של המחשב).

la-techsupport@dell.com (אמריקה הלטינית והאיים הקריביים בלבד)

apsupport@dell.com (ארצות אסיה/האוקיינוס השקט בלבד)

• כתובת דואר אלקטרוני של השיווק והמכירות של Dell

apmarketing@dell.com (ארצות אסיה/האוקיינוס השקט בלבד)

sales_canada@dell.com (קנדה בלבד)

• פרוטוקול העברת קבצים אנונימי (FTP)

ftp.dell.com

היכנס כמשתמש: anonymous, והשתמש בכתובת הדואר האלקטרוני שלך כסיסמה.

שירות AutoTech

שירות התמיכה האוטומטי—AutoTech—של Dell מספק תשובות מוקלטות לשאלות הנפוצות ביותר של לקוחות Dell אודות המחשבים הניידים והשולחניים שלהם.

בעת ההתקשרות ל-AutoTech, השתמש בטלפון הלהצנים כדי לבחור את הנושאים שנוגעים לשאלותיך. לקבלת מספר הטלפון אליו יש להתקשר באזורך, ראה "פנייה אל Dell" בעמוד 195.

שירות אוטומטי לבירור מצב הזמנת

לבדיקת המצב של מוצרי Dell כלשהם שהזמנת, באפשרותך לגשת לאתר **support.dell.com** או להתקשר לשירות מצב ההזמנות האוטומטי. הקלטה מבקשת ממך את המידע הדרוש לאיתור ההזמנה ומדווחת עליה. לקבלת מספר הטלפון אליו יש להתקשר באזורך, ראה "פנייה אל Dell" בעמוד 195.

בעיות בהזמנה

אם נתקלת בבעיות בהזמנה, כגון חלקים חסרים, חלקים שגויים או חיוב שגוי, פנה אל Dell לקבלת סיוע ללקוחות. כשתתקשר, החזק בהישג יד את החשבונית או את ספח המשלוח. לקבלת מספר הטלפון אליו יש להתקשר באזורך, ראה "פנייה אל Dell" בעמוד 195.

תמיכה טכנית ושירות לקוחות

שירות התמיכה של Dell זמין לענות על שאלותיך בנוגע לחומרה של Dell™. צוות התמיכה שלנו משתמש באבחון מבוסס מחשב כדי לספק תשובות מהירות ומדויקות.

כדי לפנות לשירות התמיכה של Dell, ראה "לפני שתתקשר" בעמוד 192 ולאחר מכן ראה "פנייה אל Dell" בעמוד 195.

DellConnect

DellConnect הוא כלי פשוט לגישה מקוונת המאפשר לשותף השירות והתמיכה של Dell לגשת למחשב שלך דרך חיבור פס-רחב, לאבחן את הבעיה ולתקנה, כל זאת תחת הפיקוח שלך. לקבלת מידע נוסף, עבור אל support.dell.com ולחץ על **DellConnect**.

שירותים מקוונים

באפשרותך ללמוד על מוצרים ושירותים של Dell באתרי האינטרנט הבאים:

www.dell.com

www.dell.com/ap (ארצות אסיה/האוקיינוס השקט בלבד)

www.dell.com/jp (יפן בלבד)

www.euro.dell.com (אירופה בלבד)

www.dell.com/la (ארצות אמריקה הלטינית והקריביים)

www.dell.ca (קנדה בלבד)

באפשרותך לגשת לתמיכה של Dell דרך כתובות אתרי האינטרנט והדואר האלקטרוני הבאות:

• אתרי אינטרנט של התמיכה של Dell

support.dell.com

support.jp.dell.com (יפן בלבד)

support.euro.dell.com (אירופה בלבד)

• כתובות דואר אלקטרוני של התמיכה של Dell

mobile_support@us.dell.com

support@us.dell.com

קבלת עזרה

קבלת סיוע

⚠ התראה: אם עליך להסיר את מכסה המחשב, נתק תחילה את כבלי החשמל והמודם מכל שקעי החשמל.

אם נתקלת בבעיה במחשב, באפשרותך לבצע את השלבים להלן כדי לאבחן ולפתור את הבעיה:

- 1 לקבלת מידע והליכים הקשורים לבעיה של המחשב, ראה "פתרון בעיות תוכנה וחוברה" בעמוד 141.
 - 2 לקבלת הליכים על אופן הפעלת תוכנית האבחון של Dell, ראה "תוכנית האבחון של Dell" בעמוד 105.
 - 3 מלא את "רשימת הפעולות לביצוע באבחון" בעמוד 194.
 - 4 לקבלת עזרה בהליכי התקנה ופתרון בעיות, השתמש בחבילה המורחבת של שירותים מקוונים של Dell שזמינה באתר התמיכה של Dell (support.dell.com). לקבלת רשימה מקיפה יותר של התמיכה המקוונת של Dell, ראה "שירותים מקוונים" בעמוד 190.
 - 5 אם השלבים הקודמים לא פתרו את הבעיה, ראה "פנייה אל Dell" בעמוד 195.
- 📎 הערה:** התקשר לתמיכה של Dell מטלפון שנמצא בקרבת המחשב, על מנת שאנשי התמיכה יוכלו לסייע לך בהליכים הנחוצים.
- 📎 הערה:** מערכת קוד השירות המהיר של Dell עשויה שלא להיות זמינה בכל הארצות.
- כאשר תתבקש על-ידי מערכת המענה הטלפוני האוטומטי של Dell, הזן את קוד השירות המהיר כדי לנתב את השיחה ישירות לעובדי התמיכה המתאימים. אם אין לך קוד שירות מהיר, פתח את התיקיה **Dell Accessories**, לחץ פעמיים על הסמל **Express Service Code** (קוד שירות מהיר) ובצע את ההוראות.
- לקבלת הוראות על השימוש בתמיכה של Dell, ראה "תמיכה טכנית ושירות לקוחות" בעמוד 190.
- 📎 הערה:** חלק מהשירותים הבאים אינו זמין תמיד בכל המקומות מחוץ לארה"ב. לקבלת מידע אודות זמינות, פנה לנציג Dell המקומי.

- הגן על המחשב, הסוללות והכונן הקשיח מפני סכנות כגון טמפרטורות קיצוניות וחשיפת יתר לאור השמש, לכלוך, אבק או נוזלים.
- ארוז את המחשב כך שלא יוכל לנוע בחופשיות בתא המטען של מכוניתך או בתא האחסון העליון במטוס.

עצות לנסיעה

הודעה: אל תזיז את המחשב בעת הפעלת הכונן האופטי, כדי למנוע אובדן נתונים. ←

הודעה: אל תפקיד את המחשב כמטען. ←

- שקול לנטרל פעילות אלוטית במחשב כדי להאריך את זמן הפעולה של הסוללה ככל שניתן. כדי לנטרל פעילות אלוטית, השתמש במתג האלוט (ראה "מתג אלוט" בעמוד 27).
- שקול לשנות את אפשרויות ניהול אספקת החשמל כדי להאריך ככל שניתן את זמן פעולת הסוללה (ראה "קביעת תצורה של הגדרות ניהול צריכת חשמל" בעמוד 54).
- אם אתה נוסע לחו"ל, קח עמך הוכחת בעלות—או הוכחה על זכותך להשתמש במחשב, אם הוא שייך לחברה—כדי לקצר את התהליך של בדיקות המכס. בדוק את תקנות המכס בארצות שאליהן אתה מתכנן להגיע, ושקול לרכוש קרנה בינלאומי (פנקס מעבר לדוגמאות מסחריות המוכר גם בשם *merchandise passport* - שטר טובין) מהממשלה במדינתך.
- בדוק באילו סוגים של שקעי חשמל משתמשים בארצות שבהן תבקר, והצטייד במתאמי חשמל מתאימים.
- ברר בחברת האשראי מידע בנוגע לסיוע חירום שהיא מספקת לנוסעים המצוידים במחשבים ניידים.

טיסה

הודעה: אל תעביר את המחשב דרך מגלה מתכות. שלח את המחשב דרך מכונת שיקוף או בקש שיבדקו אותו ידנית. ←

- ודא שיש ברשותך סוללה טעונה, למקרה שתבקש להפעיל את המחשב.
- לפני הכניסה למטוס, ברר אם מותר להשתמש במחשב בזמן הטיסה. בחברות תעופה מסוימות חל איסור להפעיל מכשירים אלקטרוניים בזמן הטיסה. בכל חברות התעופה חל איסור להפעיל מכשירים אלקטרוניים בזמן המראה ונחיתה.

16

שימוש במחשב בנסיעות

זיהוי המחשב

- הצמד למחשב תג עם שם או כרטיס ביקור.
- רשום את מספר תג השירות שלך ושמור אותו במקום בטוח, הרחק מהמחשב או מתיק הנשיאה. השתמש בתג השירות אם עליך לדווח על אובדן או גניבה לרשויות החוק ול-Dell.
- צור קובץ על שולחן העבודה של Microsoft® Windows® בשם **if_found** (למוצא המחשב). כלול בקובץ מידע חיוני, כגון שמך, כתובתך, ומספר הטלפון שלך.
- פנה לחברת האשראי שלך ושאל אם הם מספקים תגי זיהוי מקודדים.

אריזת המחשב

- הסר התקנים חיצוניים המחוברים למחשב ואחסן אותם במקום בטוח.
- טען לגמרי את הסוללה הראשית וכל סוללה רזרבית שבכוונתך לקחת עמך.
- כבה את המחשב.
- נתק את מתאם זרם החילופין.
- **הודעה:** כאשר התצוגה סגורה, חפצים זרים על המקלדת או על משענת כף היד עלולים לגרום לה נזק.
- סלק מהמקלדת וממשענת כף היד חפצים זרים, כגון מהדקי נייר, עטים וניירות, וסגור את התצוגה.
- השתמש בתיק הנשיאה האופציונלי של Dell כדי לארוז את המחשב ואת האביזרים שלו בבטחה.
- הימנע מלארוז את המחשב עם פריטים כגון משחת גילוח, בשמים, אפטר שייב או מוצרי מזון.
- **הודעה:** אם המחשב נחשף לטמפרטורות קיצוניות, לפני הפעלתו אפשר לו להגיע לטמפרטורת החדר במשך שעה אחת.

15

תכונות של Dell™ QuickSet

הערה: תכונה זו עשויה שלא להיות זמינה במחשב שברשותך. 

Dell QuickSet מספק גישה מהירה להגדרת התצורה או להצגה של סוגי ההגדרות הבאים:

- קישוריות רשת
- ניהול צריכת חשמל
- תצוגה
- מידע מערכת

בהתאם לפעולות שברצונך לבצע ב-Dell QuickSet, באפשרותך להפעילו על-ידי לחיצה, לחיצה פעמיים או לחיצה באמצעות לחצן העכבר הימני על סמל QuickSet בשורת המשימות של Microsoft® Windows®. אזור ההודעות נמצא בפינה הימנית התחתונה של המסך.

לקבלת מידע נוסף אודות QuickSet, לחץ באמצעות לחצן העכבר הימני על הסמל QuickSet ולאחר מכן בחר **Help** (עזרה).

4 נתק את כבל סוללת המטבע מלוח המערכת.

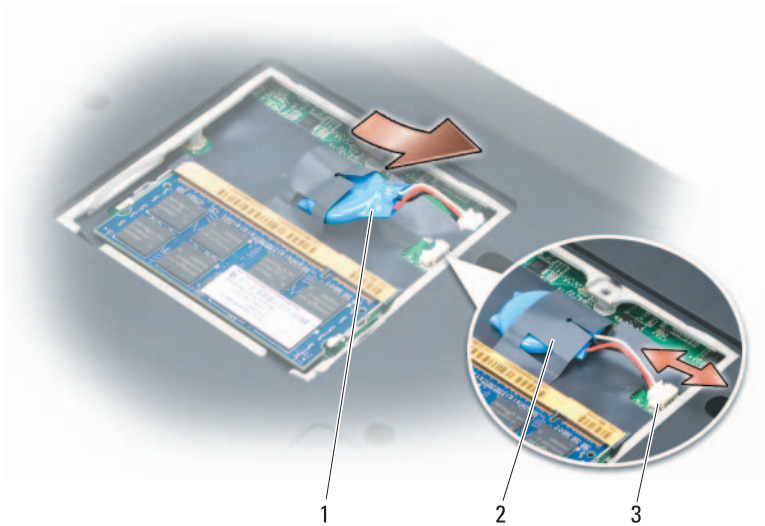

2 שרוול פלסטי (Mylar)

1 סוללת מטבע

3 מחבר כבל סוללה

5 החלק את הסוללה אל מחוץ לשרוול הפלסטי.

התקנה חזרה של סוללת המטבע

1 חבר את כבל סוללת המטבע אל לוח המערכת.

2 החלק את סוללת המטבע לתוך השרוול הפלסטי.

3 התקן חזרה את המכסה והדק את הבורג.

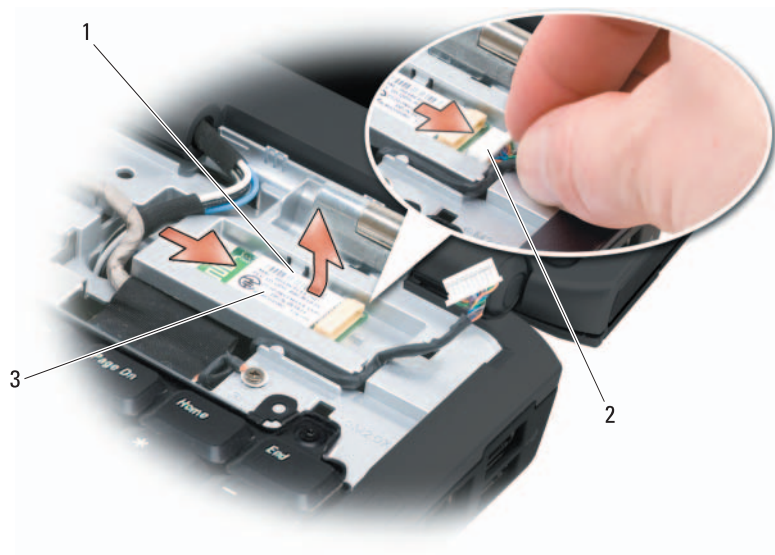

1 לשוניות אבטחה (2) 2 כבל
3 כרטיס

סוללת מטבע

⚠ התראה: לפני שתתחיל לבצע הליך כלשהו בסעיף זה, בצע את הוראות הבטיחות במדריך מידע המוצר.

⬅ הודעה: כדי למנוע פריקה אלקטרוסטטית, פרוק מעצמך חשמל סטטי באמצעות רצועת הארקה לפרק היד או נגיעה במשטח מתכת לא צבוע (כגון מחבר בגב המחשב).

⬅ הודעה: כדי לסייע במניעת פגיעה בלוח המערכת, עליך להסיר את הסוללה מתא הסוללות לפני שתתחיל לעבוד בתוך המחשב.

הסרת סוללת המטבע

1 בצע את ההליכים בסעיף "לפני שתתחיל" בעמוד 153.

2 הפוך את המחשב.

3 שחרר את הבורג שבמכסה מודול הזיכרון/סוללת המטבע (ראה "מבט מלמטה" בעמוד 33) והסר את המכסה.

כרטיס פנימי עם טכנולוגיית אלחוט Bluetooth®

 **התראה:** לפני שתתחיל לבצע הליך כלשהו בסעיף זה, בצע את הוראות הבטיחות במדריך מידע המוצר.

 **הודעה:** כדי למנוע פריקה אלקטרוסטטית, פרוק מעצמך חשמל סטטי באמצעות רצועת הארקה לפרק היד או נגיעה במשטח מתכת לא צבוע (כגון מחבר בגב המחשב).

 **הודעה:** כדי לסייע במניעת פגיעה בלוח המערכת, עליך להסיר את הסוללה מתא הסוללות לפני שתתחיל לעבוד בתוך המחשב.

אם הזמנת כרטיס פנימי עם טכנולוגיית אלחוט Bluetooth עם המחשב, הכרטיס מותקן כבר.

הסרת הכרטיס

- 1 בצע את ההליכים בסעיף "לפני שתתחיל" בעמוד 153.
- 2 הסר את כיסוי הצירים (ראה "כיסוי צירים" בעמוד 159).
- 3 נתק את הכבל מהכרטיס.
- 4 אחוז בקצה המחבר של הכרטיס והחלק אותו החוצה מתחת ללשוניות האבטחה.



1 לשוניות אבטחה ממתכת (2) 2 FCM

התקנה חזרה של ה- FCM

הודעה: התקן את ה- FCM בחריץ ה- WWAN או ה- WPAN. אל תתקין FCM בחריץ כרטיס WLAN. דבר זה עלול לגרום נזק למחשב.

- 1 הכנס את מחבר ה- FCM בזווית של 45 מעלות לתוך מחבר לוח המערכת המסומן ב- "FCM".
- 2 לחץ על הקצה השני של ה- FCM לתוך לשוניות האבטחה, עד שייכנס למקומו בנקישה.

התקנה חזרה של כרטיס WPAN

הודעה: המחברים מסומנים כדי להבטיח חיבור נכון. אם אתה חש בהתנגדות, בדוק את המחברים בכרטיס ובלוח המערכת, וישר מחדש את הכרטיס.

הודעה: כדי למנוע פגיעה בכרטיס ה-WPAN, אל תעביר לעולם כבלים מתחת לכרטיס.

- 1 הכנס את מחבר כרטיס ה-WPAN בזווית של 45 מעלות לתוך מחבר לוח המערכת המסומן ב-"WPAN".
- 2 לחץ על הקצה השני של כרטיס ה-WPAN לתוך לשוניות האבטחה, עד שהכרטיס ייכנס למקומו בנקישה.
- 3 חבר את כבל האנטנה הכחול לכרטיס ה-WPAN.
- 4 הסתר את כבלי האנטנה שלא בשימוש בתוך שרוול המגן הפלסטי.
- 5 התקן חזרה את מכסה ה-Mini-Card והדק את הברגים.

Flash Cache Module

Flash Cache Module (מודול מטמון הבזק - FCM) הוא כונן הבזק פנימי המסייע בשיפור הביצועים של המחשב. אם הזמנת FCM עם המחשב, הכרטיס מותקן כבר.

הסרת ה-FCM

- 1 בצע את ההליכים בסעיף "לפני שתתחיל" בעמוד 153.
- 2 הפוך את המחשב והסר את המכסה מתא ה-Mini-Card.
- 3 פרוק מגופך חשמל סטטי על-ידי נגיעה באחד ממחברי המתכת בגב המחשב.
- 4 **הערה:** אם התרחקת מאזור העבודה, פרוק מעצמך חשמל סטטי כשתחזור לטפל במחשב.
- 4 שחרר את ה-FCM על-ידי דחיפת לשוניות האבטחה ממתכת מהכרטיס, עד שהכרטיס ישתחרר ממקומו מעט.
- 5 הוצא את ה-FCM.

- 3 חבר את כבל האנטנה השחור עם הפס האפור למחבר המסומן "aux" (משולש שחור) וחבר את כבל האנטנה הלבן עם הפס האפור למחבר המסומן "main" (משולש לבן).
- 4 הסתר את כבלי האנטנה שלא בשימוש בתוך שרוול המגן הפלסטי.
- 5 התקן חזרה את המכסה והדק את הברגים.

הסרת כרטיס WPAN

- 1 בצע את ההליכים בסעיף "לפני שתתחיל" בעמוד 153.
- 2 הפוך את המחשב.
- 3 שחרר את הברגים שבמכסה ה-Mini-Card והסר את המכסה.



1 ברגים (2) 2 מכסה Mini-Card

- 4 נתק את כבל האנטנה הכחול מכרטיס ה-WPAN.
- 5 שחרר את כרטיס ה-WPAN על-ידי דחיפת לשוניות האבטחה ממתכת לכיוון גב המחשב, עד שהכרטיס ישתחרר ממקומו מעט.
- 6 הרם את כרטיס ה-WPAN והוצא אותו מהמחבר בלוח המערכת.



1 לשוניות אבטחה ממתכת (2) כרטיס WWAN
 2 כרטיס WWAN
 3 שרוול פלסטי (Mylar)

התקנת כרטיס רשת פס רחב ניידת או WWAN

הודעה: המחברים מסומנים כדי להבטיח חיבור נכון. אם אתה חש בהתנגדות, בדוק את המחברים בכרטיס ובלוח המערכת, וישר מחדש את הכרטיס.

הודעה: כדי למנוע פגיעה בכרטיס ה-WWAN, אל תעביר לעולם כבלים מתחת לכרטיס.

1 הכנס את מחבר כרטיס ה-WWAN בזווית של 45 מעלות לתוך מחבר לוח המערכת המסומן ב-"WWAN".

2 לחץ על הקצה השני של כרטיס ה-WWAN לתוך לשוניות האבטחה, עד שהכרטיס ייכנס למקומו בנקישה.

4 נתק את שני כבלי האנטנה מכרטיס ה-WWAN.



1 מחברי כבל אנטנה (2) 2 כרטיס WWAN

5 שחרר את כרטיס ה-WWAN על-ידי דחיפת לשוניות האבטחה ממתכת לכיוון גב המחשב, עד שהכרטיס ישתחרר ממקומו מעט.

6 הרם את כרטיס ה-WWAN והוצא אותו מהמחבר בלוח המערכת.



2 מכסה Mini-Card

1 ברגים (2)

3 חבר את כבלי האנטנה המתאימים לכרטיס ה-WLAN שאתה מתקין:

- אם כרטיס ה-WLAN כולל שני משולשים על התווית (לבן ושחור), חבר את כבל האנטנה הלבן למחבר המסומן "main" (משולש לבן) וחבר את כבל האנטנה השחור למחבר המסומן "aux" (משולש שחור).
- אם כרטיס ה-WLAN כולל שלושה משולשים על התווית (לבן, שחור ואפור), חבר את כבל האנטנה הלבן למשולש הלבן, חבר את כבל האנטנה השחור למשולש השחור וחבר את כבל האנטנה האפור למשולש האפור.

4 הסתר את כבלי האנטנה שלא בשימוש בתוך שרוול המגן הפלסטי.

5 התקן חזרה את מכסה ה-Mini-Card והדק את הברגים.

הסרת כרטיס רשת פס רחב ניידת או WWAN

 **הערה:** WWAN זמין גם על ExpressCard (ראה "שימוש בכרטיסי ExpressCard" בעמוד 85).

1 בצע את ההליכים בסעיף "לפני שתתחיל" בעמוד 153.

2 הפוך את המחשב.

3 שחרר את הברגים שבמכסה ה-Mini-Card והסר את המכסה.

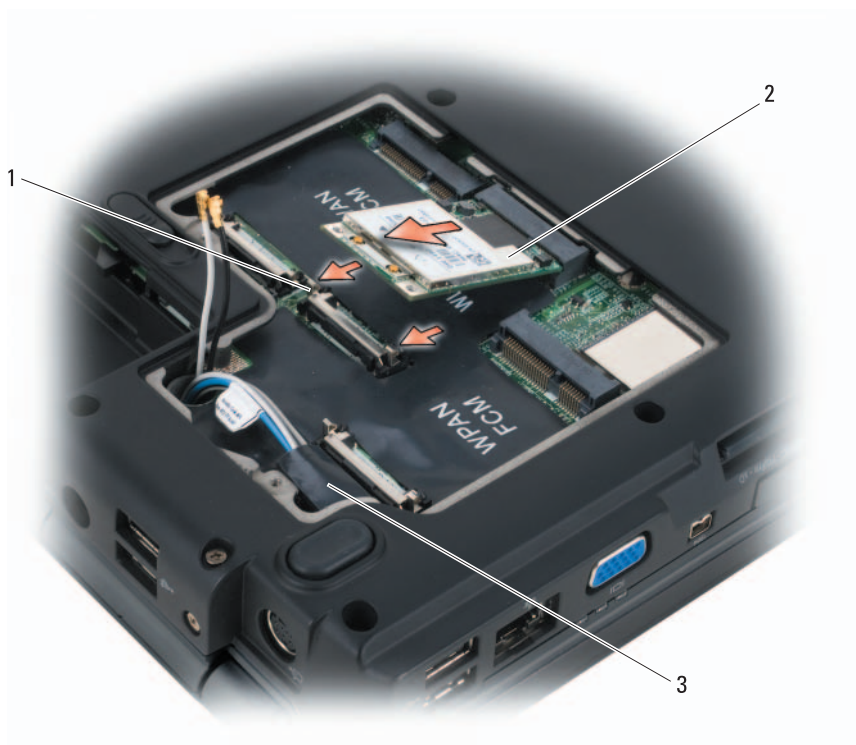

- 1 לשוניות אבטחה ממתכת (2) 2 כרטיס WLAN
 3 שרוול פלסטי (Mylar)

התקנה חזרה של כרטיס WLAN

הודעה: המחברים מסומנים כדי להבטיח חיבור נכון. אם אתה חש בהתנגדות, בדוק את המחברים בכרטיס ובלוח המערכת, וישר מחדש את הכרטיס.

הודעה: כדי למנוע פגיעה בכרטיס ה-WLAN, אל תעביר לעולם כבלים מתחת לכרטיס.

1 הכנס את מחבר כרטיס ה-WLAN בזווית של 45 מעלות לתוך מחבר לוח המערכת המסומן ב-"WLAN".

2 לחץ על הקצה השני של כרטיס ה-WLAN לתוך לשוניות האבטחה, עד שהכרטיס ייכנס למקומו בנקישה.

4 נתק את כבלי האנטנה מכרטיס ה-WLAN.



1 מחברי כבל אנטנה (2) 2 כרטיס WLAN

5 שחרר את כרטיס ה-WLAN על-ידי דחיפת לשוניות האבטחה ממתכת לכיוון גב המחשב, עד שהכרטיס ישתחרר ממקומו מעט.

6 הרם את כרטיס ה-WLAN והוצא אותו מהמחבר בלוח המערכת.

אם הזמנת Mini-Card אלחוטי עם המחשב, הכרטיס מותקן כבר. המחשב תומך בשלושה סוגים של כרטיסי Mini-Card אלחוטיים:

- רשת תקשורת מקומית אלחוטית (WLAN)
- רשת פס רחב ניידת או רשת תקשורת מרחבית אלחוטית (WWAN)
- רשת תקשורת אישית אלחוטית (WPAN)

הסרת כרטיס WLAN

- 1 בצע את ההליכים בסעיף "לפני שתתחיל" בעמוד 153.
- 2 הפוך את המחשב.
- 3 שחרר את הברגים שבמכסה ה-Mini-Card והסר את המכסה.



2 מכסה Mini-Card

1 ברגים (2)

הערה: רק כרטיסים מסוג GSM (HSDPA) זקוקים ל-SIM. כרטיסי EVDO אינם זקוקים ל-SIM.

- 1 בצע את ההליכים בסעיף "לפני שתתחיל" בעמוד 153.
- 2 בתא הסוללה, החלק את ה-SIM לתוך תא ה-SIM, כאשר הפינה הקטומה של ה-SIM פונה אל החלק החיצוני של התא.



1 תא סוללה 2 SIM

כרטיסי Mini-Card אלחוטיים

התראה: לפני שתתחיל לבצע הליך כלשהו בסעיף זה, בצע את הוראות הבטיחות במדריך מידע המוצר. 

הודעה: כדי לסייע במניעת פגיעה בלוח המערכת, עליך להסיר את הסוללה מתא הסוללות לפני שתתחיל לעבוד בתוך המחשב. 

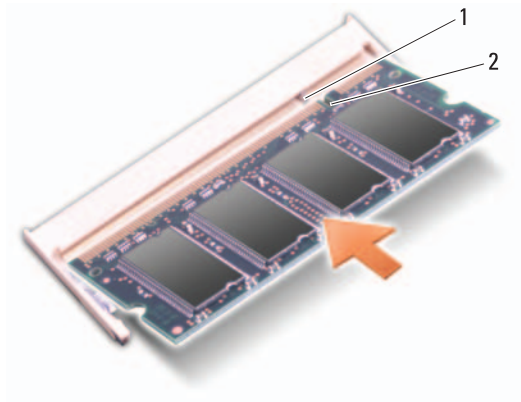

1 לשונית 2 חריץ

הודעה: אם קשה לסגור את מכסה מודול הזיכרון/סוללת המטבע, הסר את מודול הזיכרון והתקן אותו מחדש. סגירת המכסה בכוח עשויה לגרום נזק למחשב.

3 התקן חזרה את מכסה מודול הזיכרון/סוללת המטבע.

4 הכנס את הסוללה לתוך תא הסוללות. לחילופין, חבר את מתאם זרם החילופין למחשב ולשקע חשמל.

5 הפעל את המחשב.

בעת אתחול המחשב, הוא מזהה את הזיכרון הנוסף ומעדכן אוטומטית את מידע התצורה של המערכת.

כדי לאמת את כמות הזיכרון המותקן במחשב, לחץ על **Start** (התחל)  **Help** and **Support** (עזרה ותמיכה)  **Dell System Information**.

Subscriber Identity Module

Subscriber Identity Modules (מודל זיהוי למנוי - SIM) מזהה משתמשים בצורה ייחודית באמצעות International Mobile Subscriber Identity (זיהוי מנוי נייד בינלאומי).

התראה: לפני שתתחיל לבצע הליך כלשהו בסעיף זה, בצע את הוראות הבטיחות במדריך מידע המוצר. 

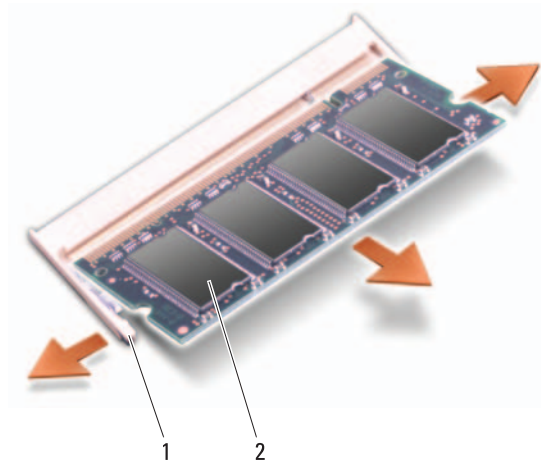

1 תפסי אבטחה (2) 2 מודול זיכרון

התקנה חזרה של מודול הזיכרון DIMM B

הודעה: כדי למנוע פריקה אלקטרוסטטית, פרוק מעצמך חשמל סטטי באמצעות רצועת הארקה לפרק היד או נגיעה במשטח מתכת לא צבוע (כגון מחבר בגב המחשב).

1 יישר את החרייץ שבמחבר קצה המודול עם הלשונית שבחרייץ המחבר.

2 הכנס את מודול הזיכרון בחוזקה ובזווית של 45 מעלות לתוך החרייץ וסובב את המודול כלפי מטה, עד שייכנס למקומו בנקישה. אם לא חשת בנקישה, הסר את המודול והתקן אותו מחדש.

הערה: התקנה שגויה של מודול הזיכרון עלולה לגרום למחשב לא לאתחל. אין הודעת שגיאה המצביעה על כשל זה.



1 מכסה מודול הזיכרון/סוללת מטבע 2 בורג

הודעה: כדי למנוע פגיעה במחבר מודול הזיכרון, אין להשתמש בכלים להזזת תפסי האבטחה של מודול הזיכרון.

הודעה: כדי למנוע פריקה אלקטרוסטטית, פרוק מעצמך חשמל סטטי באמצעות רצועת הארקה לפרק היד או נגיעה במשטח מתכת לא צבוע (כגון מחבר בגב המחשב).

3 היעזר בקצות האצבעות כדי להפריד בזהירות את תפסי האבטחה שבשני קצות מחבר מודול הזיכרון, עד שהמודול ישתחרר ממקומו.

4 הסר את מודול הזיכרון מהמחבר.

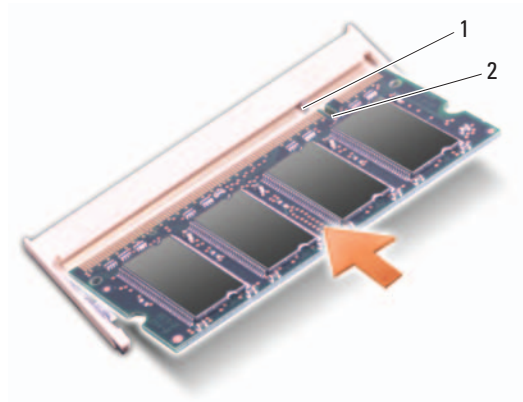

1 לשונית 2 חריץ

- 3 התקן חזרה את המקלדת וכיסוי הצירים.
 - 4 הכנס את הסוללה לתוך תא הסוללות. לחילופין, חבר את מתאם זרם החילופין למחשב ולשקע חשמל.
 - 5 הפעל את המחשב.
- בעת אתחול המחשב, הוא מזהה את הזיכרון הנוסף ומעדכן אוטומטית את מידע התצורה של המערכת.

כדי לאמת את כמות הזיכרון המותקן במחשב, לחץ על **Start** (התחל)  **Help** and **Support** (עזרה ותמיכה)  **Dell System Information**.

הוצאת מודול הזיכרון DIMM B

מודול הזיכרון DIMM B ממוקם מתחת למכסה מודול הזיכרון/סוללת המטבע שבתחתית המחשב.

- 1 בצע את ההליכים בסעיף "לפני שתתחיל" בעמוד 153.
- 2 הפוך את המחשב, שחרר את הבורג שבמכסה מודול הזיכרון/סוללת המטבע (ראה "מבט מלמטה" בעמוד 33) והסר את המכסה.

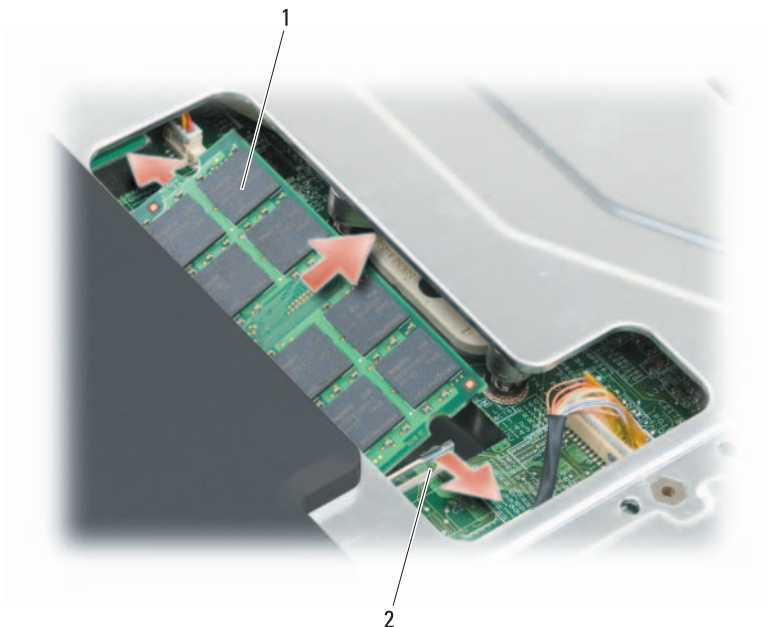

1 מודול זיכרון (DIMM A) 2 תפסי אבטחה של מודול זיכרון (2)

התקנה חזרה של מודול הזיכרון DIMM A

הודעה: כדי למנוע פריקה אלקטרוסטטית, פרוק מעצמך חשמל סטטי באמצעות רצועת הארקה לפרק היד או נגיעה במשטח מתכת לא צבוע (כגון מחבר בגב המחשב).

- 1 יישר את החריץ שבמחבר קצה המודול עם הלשונית שבחריץ המחבר.
- 2 הכנס את מודול הזיכרון בחוזקה ובזווית של 45 מעלות לתוך החריץ וסובב את המודול כלפי מטה, עד שייכנס למקומו בנקישה. אם לא חשת בנקישה, הסר את המודול והתקן אותו מחדש.

הערה: התקנה שגויה של מודול הזיכרון עלולה לגרום למחשב לא לאתחל. אין הודעת שגיאה המצביעה על כשל זה.

המחשב מצויד בשני חריצי SODIMM שנגישים למשתמש. לאחד ניתן לגשת מהחלק התחתון של המקלדת (DIMM A) ולאחר ניתן לגשת מהחלק התחתון של המחשב (DIMM B).

הודעה: אם המחשב שברשותך מצויד במודול זיכרון אחד בלבד, התקן את מודול הזיכרון במחבר המסומן DIMMA.

הודעה: אם עליך להתקין מודולי זיכרון בשני מחברים, התקן מודול זיכרון במחבר המסומן DIMMA לפני שתתקין מודול במחבר המסומן DIMMB.

הוצאת מודול הזיכרון DIMM A

הודעה: כדי למנוע פריקה אלקטרוסטטית, פרוק מעצמך חשמל סטטי באמצעות רצועת הארקה לפרק היד או נגיעה במשטח מתכת לא צבוע (כגון מחבר בגב המחשב).

מודול הזיכרון DIMM A ממוקם מתחת למקלדת.

1 בצע את ההליכים בסעיף "לפני שתחיל" בעמוד 153.

2 הסר את כיסוי הצירים (ראה "כיסוי צירים" בעמוד 159).

3 הסר את המקלדת (ראה "מקלדת" בעמוד 161).

הודעה: כדי למנוע פגיעה במחבר מודול הזיכרון, אין להשתמש בכלים להזזת תפסי האבטחה של מודול הזיכרון.

4 היעזר בקצות האצבעות כדי להזיז הצידה את תפסי האבטחה שבשני קצות מחבר מודול הזיכרון, עד שהמודול ישתחרר ממקומו.

5 הסר את מודול הזיכרון מהמחבר.



- | | |
|---|--------------------|
| 1 | לשוניות (7) |
| 2 | מחבר מקלדת |
| 3 | חריץ במקלדת |
| 4 | לשונית בבסיס המחשב |
| 5 | משענת כף היד |

3 הברג חזרה את ארבעת הברגים בחלקה העליון של המקלדת.

זיכרון

⚠ התראה: לפני שתתחיל לבצע הליך כלשהו בסעיף זה, בצע את הוראות הבטיחות במדריך מידע המוצר.

באפשרותך להרחיב את הזיכרון של המחשב על-ידי התקנת מודולי זיכרון בלוח המערכת. לקבלת מידע אודות הזיכרון הנתמך על-ידי המחשב, ראה "מפרט" בעמוד 197. התקן מודולי זיכרון שמיועדים למחשב שלך בלבד.

🔧 הערה: אחריות המחשב מכסה מודולי זיכרון שנרכשו מחברת Dell.

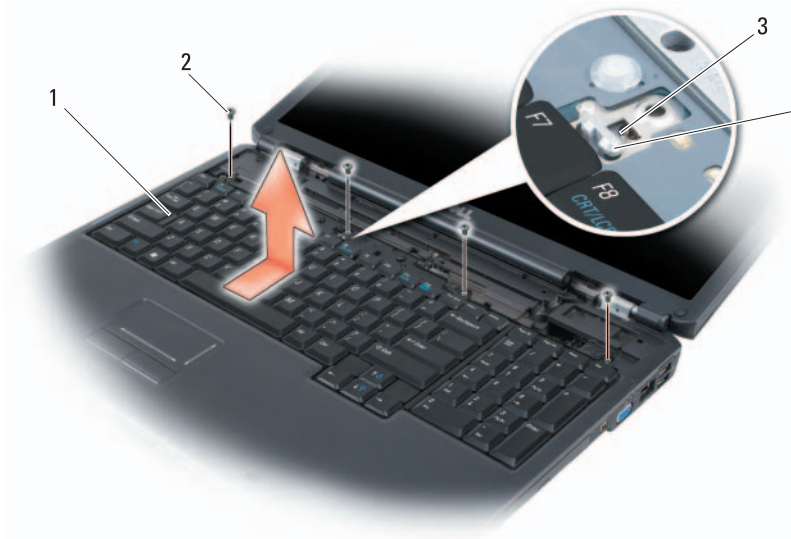

- | | |
|---|--------------------|
| 1 | מקלדת |
| 2 | בורגי מקלדת (4) |
| 3 | חריץ במקלדת |
| 4 | לשונית בבסיס המחשב |

התקנה חזרה של המקלדת

- 1 הכנס את הלשוניות ואת מחבר המקלדת שלאורך חזית המקלדת לתוך משענת כף היד, והצב את החריץ שבחלק העליון של המקלדת על הלשונית שעל בסיס המחשב.
- 2 תוך כדי שמירת המקלדת על בסיס המחשב, החלק את הלשוניות שבתחתית המקלדת מתחת למשענת כף היד, וודא שהלשונית שבבסיס המחשב מחליקה לתוך החריץ שבחלק העליון של המקלדת.

מקלדת

לקבלת מידע נוסף אודות המקלדת, ראה "שימוש במקלדת ובמשטח המגע" בעמוד 47.

⚠ התראה: לפני שתתחיל לבצע הליך כלשהו בסעיף זה, בצע את הוראות הבטיחות במדריך מידע המוצר.

⬅ הודעה: כדי למנוע פריקה אלקטרוסטטית, פרוק מעצמך חשמל סטטי באמצעות רצועת הארקה לפרק היד או נגיעה במשטח מתכת לא צבוע (כגון מחבר בגב המחשב).

⬅ הודעה: כדי לסייע במניעת פגיעה בלוח המערכת, עליך להסיר את הסוללה מתא הסוללות לפני שתתחיל לעבוד בתוך המחשב.

הסרת המקלדת

1 בצע את ההליכים בסעיף "לפני שתתחיל" בעמוד 153.

2 הסר את כיסוי הצירים (ראה "כיסוי צירים" בעמוד 159).

3 הסר את ארבעת הברגים שבחלקה העליון של המקלדת.

⬅ הודעה: מקשי המקלדת שבירים, משתחררים ממקומם בקלות ונדרש זמן רב כדי לחברם מחדש. היזהר בעת הסרת המקלדת והטיפול בה.

4 החלק את המקלדת לכיוון גב המחשב, כדי לנתק את החריץ שבמקלדת מהלשונית שבבסיס המחשב.

5 הרם את המקלדת והסר אותה.

הסרת כיסוי הציר

- 1 בצע את ההליכים בסעיף "לפני שתתחיל" בעמוד 153.
- 2 פתח את התצוגה עד כמה שניתן.
- 3 **הודעה:** כדי למנוע נזק לכיסוי הצירים, אין להרים את הכיסוי משני הצדדים בו-זמנית.
- 3 הכנס להב חיתוך מפלסטיק לתוך החריץ, כדי להרים את כיסוי הצירים בצד ימין.
- 4 הרם בעדינות את כיסוי הצירים, תוך תנועה מצדו הימני לצדו השמאלי, והסר אותו.

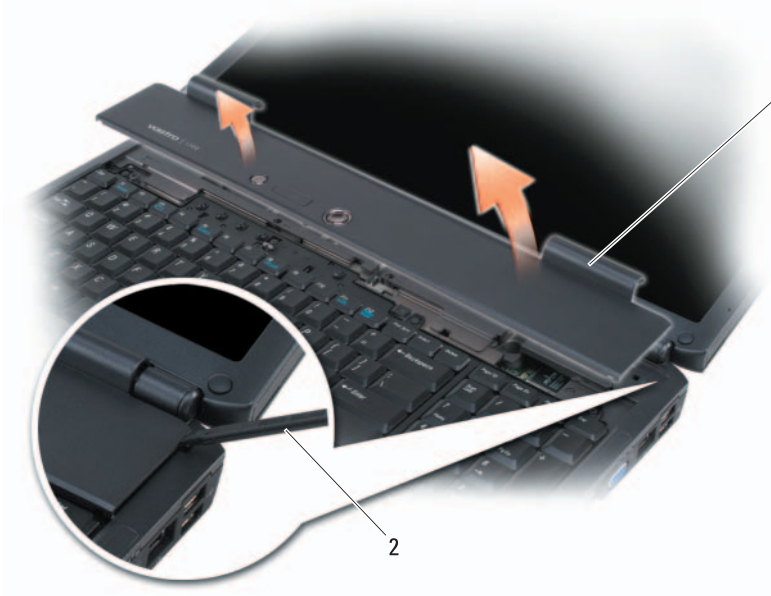

2 להב חיתוך

1 כיסוי צירים

התקנה חזרה של כיסוי הציר

- 1 הכנס את הקצה השמאלי של כיסוי הציר.
- 2 לחץ משמאל לימין עד שהכיסוי ייכנס למקומו בנקישה.

3 הסר את בורג הנעילה מהכונן האופטי.

4 באמצעות להב חיתוך מפלסטיק, דחף את החריץ כדי לשחרר את הכונן האופטי מהתא.

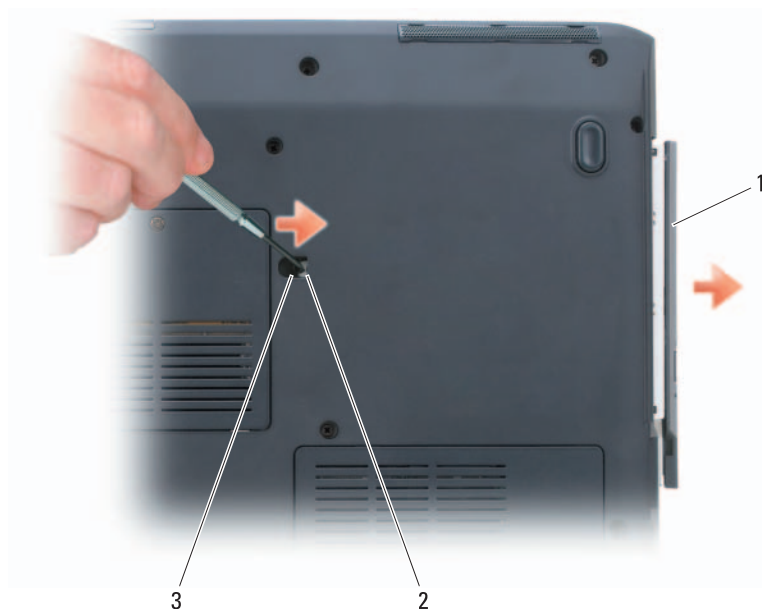

2 חריץ

1 כונן אופטי
3 בורג אבטחת התקן

כיסוי צירים

⚠ התראה: לפני שתתחיל לבצע הליך כלשהו בסעיף זה, בצע את הוראות הבטיחות במדריך מידע המוצר.

⬅ הודעה: כדי למנוע פריקה אלקטרוסטטית, פרוק מעצמך חשמל סטטי באמצעות רצועת הארקה לפרק היד או נגיעה במשטח מתכת לא צבוע (כגון מחבר בגב המחשב).

⬅ הודעה: כדי לסייע במניעת פגיעה בלוח המערכת, עליך להסיר את הסוללה מתא הסוללות לפני שתתחיל לעבוד בתוך המחשב.

- 3 הברג חזרה והדק את הברגים בכונן הקשיח.
- 4 התקן חזרה את מכסה הכונן הקשיח והדק את הברגים.
- 5 התקן את מערכת ההפעלה במחשב, כנדרש (ראה "שחזור מערכת ההפעלה Microsoft Windows" בעמוד 142).
- 6 התקן את מנהלי ההתקנים ותוכניות השירות עבור המחשב, כנדרש (ראה "התקנה מחדש של מנהלי התקנים ותוכניות שירות" בעמוד 138).

החזרת כונן קשיח ל- Dell

החזר את הכונן הקשיח הישן ל- Dell באריזת המגן המקורית שלו או באריזה דומה. אחרת, הוא עלול להיפגע במהלך ההעברה.

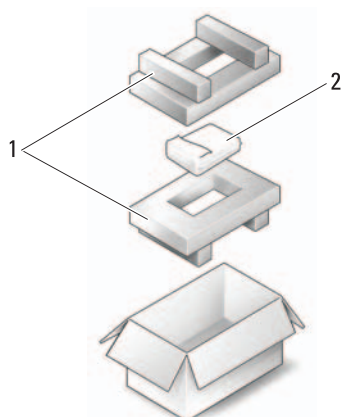

2 כונן קשיח

1 אריזת מגן

כונן אופטי

⚠ התראה: לפני שתתחיל לבצע הליך כלשהו בסעיף זה, בצע את הוראות הבטיחות במדריך מידע המוצר.

הסרת הכונן האופטי

- 1 בצע את ההליכים בסעיף "לפני שתתחיל" בעמוד 153.
- 2 הפוך את המחשב.

הודעה: כאשר הכונן הקשיח אינו נמצא במחשב, אחסן אותו באריזת מגן אנטי-סטטית (ראה "הגנה מפני פריקה אלקטרוסטטית" במדריך מידע המוצר).

4 באמצעות לשונית המשיכה בכונן הקשיח, משוך את הכונן הקשיח אל מחוץ לתא הכונן הקשיח.

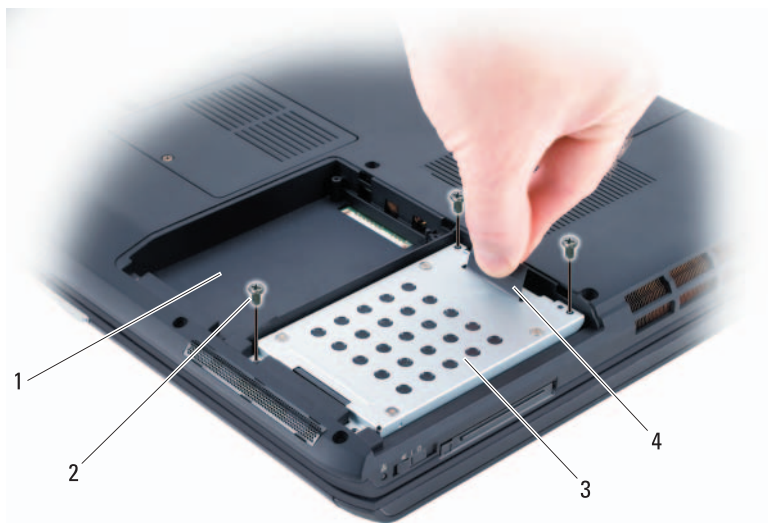

1	תא כונן קשיח משני
2	בורגי כונן קשיח (3)
3	כונן קשיח ראשי
4	לשונית משיכה

התקנת הכונן הקשיח

1 הוצא את הכונן החדש מהאריזה שלו.

שמור את האריזה המקורית לשם אחסון או שליחה של הכונן הקשיח.

הודעה: הפעל לחץ חזק ויציב כדי להחליק את הכונן למקומו. אם תשתמש בכוח מופרז, המחבר עלול להינזק.

הודעה: בעת התקנה של כונן קשיח אחד בלבד, הקפד להתקין את הכונן החדש בתא הכונן הקשיח הראשי.

הערה: הכונן הקשיח המשני הוא אופציונלי.

2 הנה את הכונן הקשיח בתוך התא ודחף כלפי מטה כדי להכניסו היטב.

התראה: לפני שתתחיל לבצע הליך כלשהו בסעיף זה, בצע את הוראות הבטיחות במדריך מידע המוצר.

הודעה: כדי למנוע אובדן נתונים, כבה את המחשב (ראה "כיבוי המחשב" בעמוד 153) לפני הסרת הכונן הקשיח. אל תסיר את הכונן הקשיח כאשר המחשב פועל או נמצא במצב שינה.

הודעה: כוננים קשיחים רגישים ביותר. נקוט משנה זהירות בעת טיפול בכונן הקשיח.

הערה: חברת Dell אינה יכולה לערוב לתאימות או לספק תמיכה לכוננים קשיחים שמקורם אינו מחברת Dell.

הערה: בעת התקנת כונן קשיח שמקורו אינו מ-Dell, יש להתקין מערכת הפעלה, מנהלי התקנים ותוכניות שירות בכונן הקשיח החדש (ראה "שחזור מערכת ההפעלה Microsoft Windows" בעמוד 142 וכן "התקנה מחדש של מנהלי התקנים ותוכניות שירות" בעמוד 138).

הסרת הכונן הקשיח

- 1 בצע את ההליכים בסעיף "לפני שתתחיל" בעמוד 153.
- 2 הפוך את המחשב.
- 3 שחרר את שני הברגים והסר את מכסה תא הכונן הקשיח.

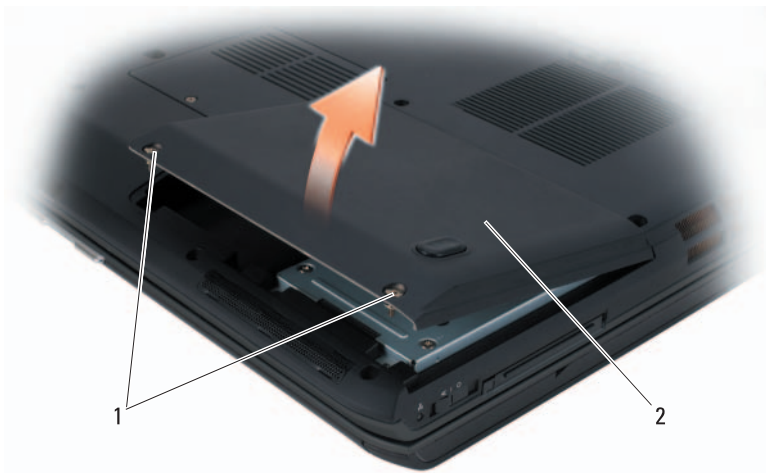

1 ברגים (2) 2 מכסה תא כונן קשיח

הודעה: כדי לסייע במניעת פגיעה בלוח המערכת, עליך להסיר את הסוללה מתא הסוללות לפני הטיפול במחשב.

הודעה: כדי למנוע פגיעה במחשב, השתמש רק בסוללה המיועדת למחשב Dell זה. אין להשתמש בסוללות המיועדות למחשבי Dell אחרים.

5 הפוך את המחשב.

6 הזז את תפסי שחרור הסוללה ולהזיז עליהם.

7 החלק את הסוללה והוצא אותה מתא הסוללות.

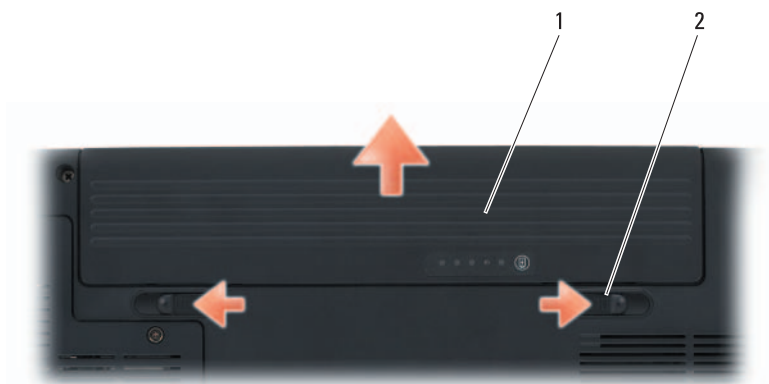

1 סוללה 2 תפסי שחרור תא סוללה (2)

8 הפוך את המחשב, פתח את התצוגה ולהזיז על לחצן ההפעלה כדי להאריק את לוח המערכת.

9 הסר כל כרטיס המותקן בהריץ ה- ExpressCard (ראה "הסרת ExpressCard או תותב" בעמוד 87) ואת קורא כרטיסי הזיכרון 8 ב- 1 (ראה "הסרת כרטיס זיכרון או תותב" בעמוד 90).

כונן קשיח

בהתאם לתצורה שהזמנת, המחשב שברשותך עשוי לכלול שני כוננים קשיחים: כונן קשיח ראשי וכונן קשיח משני אופציונלי.

⚠ התראה: אם בעת הסרת הכונן הקשיח מהמחשב הכונן חם, אל תיגע במעטפת המתכת שלו.

3 ודא שהמחשב וההתקנים המחוברים כבויים. אם המחשב וההתקנים המחוברים לא כבו אוטומטית בעת כיבוי מערכת ההפעלה, לחץ לחיצה ארוכה על לחצן ההפעלה למשך 8 עד 10 שניות לפחות עד לכיבוי המחשב.

לפני עבודה בתוך גוף המחשב

השתמש בהנחיות הבטיחות הבאות כדי לסייע בהגנה על המחשב מפני נזק אפשרי וכדי לסייע בהבטחת בטיחותך האישית.

התראה: לפני שתחיל לבצע הליך כלשהו בסעיף זה, בצע את הוראות הבטיחות במדריך מידע המוצר. 

התראה: טפל ברכיבים ובכרטיסים בזהירות. אל תיגע ברכיבים או במגעים בכרטיס. החזק כרטיס בשוליו או בכך ההרכבה ממתכת. יש לאחוז ברכיבים, כגון מעבד, בקצוות ולא בפינים. 

הודעה: תיקונים במחשב יבוצעו על-ידי טכנאי שירות מוסמך בלבד. האחריות אינה מכסה נזק שייגרם עקב טיפול שאינו מאושר על-ידי Dell. 

הודעה: בעת ניתוק כבל, יש למשוך את המחבר או את לולאת שחרור המתיחה שלו ולא את הכבל עצמו. כבלים מסוימים מצוידים במחברים עם לשוניות נעילה; בעת ניתוק כבל מסוג זה, לחץ על לשוניות הנעילה לפני ניתוק הכבל. בעת משיכת מחברים החוצה, החזק אותם ישר כדי למנוע כיפוף של הפינים שלהם. נוסף על כך, לפני חיבור כבל, ודא ששני המחברים מכוונים ומיושרים כהלכה. 

הודעה: כדי למנוע פריקה אלקטרוסטטית, פרוק מעצמך חשמל סטטי באמצעות רצועת הארקה לפרק היד או נגיעה במשטח מתכת לא צבוע (כגון מחבר בגב המחשב). 

הודעה: כדי לסייע במניעת נזק למחשב, בצע את השלבים הבאים לפני תחילת העבודה בתוך המחשב. 

1 ודא שמשטח העבודה שטוח ונקי, כדי למנוע שריטה של כיסוי המחשב.

2 כבה את המחשב (ראה "כיבוי המחשב" בעמוד 153).

הודעה: כדי לנתק כבל רשת, תחילה נתק את הכבל מהמחשב ולאחר מכן נתק אותו מהשקע בקיר. 

3 נתק מהמחשב כבלי טלפון או רשת כלשהם.

4 נתק את המחשב ואת כל ההתקנים המחוברים משקעי החשמל שלהם.

14

הוספה והחלפה של חלקים

לפני שתתחיל

פרק זה מספק הליכים להסרה ולהתקנה של הרכיבים במחשב. אלא אם מצוין אחרת, כל הליך יוצא מנקודת הנחה שמתקיימים התנאים הבאים:

- ביצעת את השלבים בסעיף "כיבוי המחשב" בעמוד 153 ובסעיף "לפני עבודה בתוך גוף המחשב" בעמוד 154.
- קראת את מידע הבטיחות במדריך מידע המוצר של Dell.
- ניתן להתקין חזרה — או אם נרכש בנפרד — להתקין רכיב על-ידי ביצוע הליך ההסרה בסדר הפוך.



כלים מומלצים

להליכים במסמך זה ייתכן שתזדקק לכלים הבאים:

- מברג שטוח קטן
- מפרג פיליפס
- להב חיתוך קטן מפלסטיק
- עדכון Flash BIOS (עיין באתר התמיכה של Dell בכתובת support.dell.com)

כיבוי המחשב

הודעה: כדי למנוע איבוד נתונים, לפני כיבוי המחשב שמור וסגור את כל הקבצים הפתוחים וצא מכל התוכניות הפתוחות.

- 1 שמור וסגור את כל הקבצים הפתוחים וצא מכל התוכניות הפתוחות.
 - 2 לחץ על **Start** (התחל) , לחץ על החץ  ולאחר מכן לחץ על **Shut Down** (כיבוי).
- המחשב כבה עם סיום תהליך הכיבוי של מערכת ההפעלה.

הערה: אם אתה ממתין זמן רב מדי והלוגו של מערכת ההפעלה מופיע, המשך להמתין עד אשר יופיע שולחן העבודה של Microsoft Windows; לאחר מכן, כבה את המחשב ונסה שוב.

הערה: השלבים הבאים משנים את רצף האתחול באופן חד פעמי בלבד. בהפעלה הבאה, המחשב יאתחל בהתאם להתקנים שצוינו בתוכנית הגדרת המערכת.

5 כאשר רשימת ההתקנים של האתחול מופיעה, בחר **CD/DVD/CD-RW Drive** ולאחר מכן הקש **<Enter>**.

6 לחץ על מקש כלשהו כדי **לאתחל מהתקליטור**.

7 בצע את ההוראות המופיעות על המסך כדי להשלים את תהליך ההתקנה.

הערה: אם תפרמט את הכונן הקשיח על דעת עצמך, לא תוכל להתקין מחדש את Dell MediaDirect. כדי להתקין מחדש את Dell MediaDirect, תזדקק לתוכנת ההתקנה. ראה "פנייה אל Dell" בעמוד 195.

שימוש במדיית מערכת ההפעלה

לפני שתתחיל

אם אתה שוקל להתקין מחדש את מערכת ההפעלה Windows כדי לתקן בעיה במנהל התקן שהותקן זה עתה, נסה תחילה להשתמש ב-Windows Device Driver Rollback (ראה "שימוש ב-Windows Device Driver Rollback" בעמוד 138). אם Device Driver Rollback אינו פותר את הבעיה, השתמש בשחזור המערכת כדי להחזיר את מערכת ההפעלה למצב ההפעלה שבו הייתה לפני התקנת מנהל התקן החדש (ראה "שימוש בשחזור המערכת של Microsoft Windows" בעמוד 147).

 **הודעה:** לפני ביצוע ההתקנה, גבה את כל קובצי הנתונים בכונן הקשיח הראשי. בתצורות כונן קשיח רגילות, הכונן הקשיח הראשי הוא הכונן המזוהה ראשון על-ידי המחשב.

כדי להתקין מחדש את Windows, תזדקק לפריטים הבאים:

- מדיית מערכת ההפעלה של Dell
 - המדיה *Drivers and Utilities* (מנהלי התקנים ותוכניות שירות) של Dell 
- הערה:** המדיה *Drivers and Utilities* (מנהלי התקנים ותוכניות שירות) מכילה מנהלי התקנים שהותקנו במהלך הרכבת המחשב. השתמש במדיה *Drivers and Utilities* כדי לטעון את מנהלי ההתקנים הדרושים, כולל מנהלי ההתקנים הדרושים אם המחשב מצויד בבקר RAID.

התקנה מחדש של Windows XP

השלמת תהליך ההתקנה עשויה לארוך בין שעה לשעתיים. לאחר התקנה מחדש של מערכת ההפעלה, עליך להתקין מחדש גם את מנהלי ההתקנים, תוכנית להגנה מפני וירוסים ותוכנות אחרות.

 **הודעה:** המדיה *Operating System* (מערכת הפעלה) מספקת אפשרויות להתקנה מחדש של Windows. האפשרויות עשויות להחליף קבצים ולהשפיע על תוכניות המותקנות בכונן הקשיח. לכן, אל תתקין מחדש את Windows, אלא אם כן נציג התמיכה הטכנית של Dell הורה לך לעשות זאת.

- 1 שמור וסגור את כל הקבצים הפתוחים וצא מכל התוכניות הפתוחות.
 - 2 הכנס את המדיה *Operating System* (מערכת הפעלה).
 - 3 לחץ על **Exit** (יציאה) אם מופיעה ההודעה *Install Windows*.
 - 4 הפעל מחדש את המחשב.
- כאשר מופיע הלוגו DELL, הקש מייד על <F12>.

המסך **System Restore** (שחזור מערכת) מופיע ולאחר מכן המחשב מופעל מחדש.

7 לאחר הפעלה מחדש של המחשב, לחץ על **OK** (אישור).

כדי להסיר את PC Restore מהכונן הקשיח:

 **הודעה:** הסרת Dell PC Restore מהכונן הקשיח לצמיתות מוחקת את תוכנית השירות PC Restore מהמחשב. לאחר הסרת Dell PC Restore, לא תוכל להשתמש בתוכנית כדי לשחזר את מערכת ההפעלה של המחשב.

Dell PC Restore מאפשר לשחזר את הכונן הקשיח למצב הפעולה שבו היה בעת רכישת המחשב. מומלץ לא להסיר את PC Restore מהמחשב, גם כדי לפנות מקום בכונן הקשיח. אם תסיר את PC Restore מהכונן הקשיח, לא תוכל לשחזרו ולא תוכל לעולם להשתמש ב- PC Restore כדי להחזיר את מערכת ההפעלה של המחשב למצב המקורי שלה.

1 היכנס למחשב כמנהל מערכת מקומי.

2 בסיוור Microsoft Windows, עבור אל `c:\dell\utilities\DSR`.

3 לחץ פעמיים על שם הקובץ `DSRIRRemv2.exe`.

 **הערה:** אם לא תיכנס כמנהל מערכת מקומי, תופיע הודעה האומרת שעליך להיכנס כמנהל מערכת. לחץ על **Quit** (יציאה) ולאחר מכן היכנס למחשב כמנהל מערכת מקומי.

 **הערה:** אם המחיצה של PC Restore אינה קיימת בכונן הקשיח של המחשב, תופיע הודעה האומרת שהמחיצה לא נמצאה. לחץ על **Quit** (יציאה), מכיוון שאין מחיצה למחיקה.

4 לחץ על **OK** (אישור) כדי להסיר את המחיצה של PC Restore מהכונן הקשיח.

5 לחץ על **Yes** (כן) כאשר הודעת אישור מופיעה.

המחיצה של PC Restore נמחקת ושטח דיסק פנוי מתווסף להקצאת מקום פנוי בכונן הקשיח.

6 בסיוור Windows לחץ באמצעות לחצן העכבר הימני על **Local Disk (C)**, לחץ על **Properties** (מאפיינים) וודא ששטח דיסק נוסף זמין, כמצוין על-ידי הערך המוגדל עבור **Free Space** (שטח פנוי).

7 לחץ על **Finish** (סיום) כדי לסגור את החלון **PC Restore Removal** והפעל מחדש את המחשב.

שימוש ב- Dell™ PC Restore

הודעה: שימוש ב- Dell PC Restore מוחק לצמיתות את כל הנתונים בכוון הקשיח ומסיר את כל התוכניות או מנהלי ההתקנים שהותקנו לאחר קבלת המחשב. במידת האפשר, בצע גיבוי של הנתונים לפני שימוש באפשרויות אלה. השתמש ב- PC Restore רק אם שימוש ב- System Restore לא פתר את הבעיה במערכת ההפעלה.

הערה: Dell PC Restore של Symantec עשוי שלא להיות זמין בארצות מסוימות או במחשבים מסוימים.

השתמש ב- Dell PC Restore רק כאמצעי אחרון לשחזור מערכת ההפעלה. אפשרויות אלה משחזרות את הכוון הקשיח למצב הפעולה שבו היה בעת רכישת המחשב. כל התוכניות והקבצים שהתווספו מאז קבלת המחשב — כולל קובצי נתונים — נמחקים לצמיתות מהכוון הקשיח. קובצי נתונים כוללים מסמכים, גיליונות אלקטרוניים, הודעות דואר אלקטרוני, תמונות דיגיטליות, קובצי מוסיקה וכדומה. במידת האפשר, בצע גיבוי של כל הנתונים לפני שימוש ב- PC Restore.

כדי להשתמש ב- PC Restore:

1 הפעל את המחשב.

בזמן תהליך האתחול, פס כחול שעליו הכיתוב **www.dell.com** מופיע בחלק העליון של המסך.

2 ברגע שתראה את הפס הכחול, הקש מייד <Ctrl><F11>.

אם לא תקיש <Ctrl><F11> בזמן, הנח למחשב לסיים את האתחול (הפעלה) ולאחר מכן הפעל מחדש את המחשב שוב.

הודעה: אם אין ברצונך להמשיך ב- PC Restore, לחץ על **Reboot** (אתחול מחדש).

3 לחץ על **Restore** (שחזור) ולאחר מכן לחץ על **Confirm** (אישור).

השלמת תהליך השחזור נמשכת 6 עד 10 דקות לערך.

4 כשתבקש, לחץ על **Finish** (סיום) כדי לאתחל את המחשב.

הערה: אל תכבה את המחשב ידנית. לחץ על **Finish** (סיום) והנח למחשב לבצע אתחול מלא.

5 כשתבקש, לחץ על **Yes** (כן).

המחשב מופעל מחדש. היות שהמחשב משוחזר למצב הפעולה המקורי שלי, המסכים המופיעים, כגון מסך הסכם הרשיון למשתמש הקצה, זהים לאלה שהופיעו בהפעלה הראשונה של המחשב.

6 לחץ על **Next** (הבא).

הודעה: גבה את קובצי הנתונים באופן קבוע. שחזור המערכת אינו מנטר קובצי נתונים ואינו משחזר אותם.

הערה: ההליכים במסמך זה נכתבו עבור תצוגת ברירת המחדל של Windows, כך שייטכן שלא יהיו ישימים אם הגדרת את מחשב Dell שברשותך לתצוגה הקלאסית של Windows.

הפעלת שחזור מערכת

הודעה: לפני שחזור המחשב למצב הפעלה קודם, שמור וסגור את כל הקבצים הפתוחים וצא מכל התוכניות הפתוחות. אין לשנות, לפתוח או למחוק קבצים או תוכניות כלשהם עד לאחר השלמת שחזור המערכת.

1 לחץ על **Start** (התחל) ← **All Programs** (כל התוכניות) ← **Accessories** (עוזרים) ← **System Tools** (כלי מערכת) ← **System Restore** (שחזור מערכת).

2 לחץ על **Restore my computer to an earlier time** (שחזר את המחשב שלי למועד מוקדם יותר) או על **Create a restore point** (צור נקודת שחזור).

3 לחץ על **Next** (הבא) ובצע את שאר ההנחיות המופיעות על המסך.

במקרה ששימוש ב- System Restore לא פתר את הבעיה, באפשרותך לבטל את שחזור המערכת האחרון.

ביטול שחזור המערכת האחרון

הודעה: לפני ביטול שחזור המערכת האחרון, שמור וסגור את כל הקבצים הפתוחים וצא מכל התוכניות הפתוחות. אין לשנות, לפתוח או למחוק קבצים או תוכניות כלשהם עד לאחר השלמת שחזור המערכת.

1 לחץ על **Start** (התחל) ← **All Programs** (כל התוכניות) ← **Accessories** (עוזרים) ← **System Tools** (כלי מערכת) ← **System Restore** (שחזור מערכת).

2 לחץ על **Undo my last restoration** (בטל את השחזור האחרון שלי) ולחץ על **Next** (הבא).

אפשר שחזור מערכת

הערה: אם Windows XP מותקן מחדש עם פחות מ- 200 MB של שטח פנוי בדיסק הקשיח, תכונת שחזור המערכת מנוטרלת באופן אוטומטי.

כדי לבדוק אם תכונת שחזור המערכת מופעלת:

1 לחץ על **Start** (התחל) ← **Control Panel** (לוח הבקרה) ← **Performance and Maintenance** (ביצועים ותחזוקה) ← **System** (מערכת).

2 לחץ על הכרטיסייה **System Restore** וודא שהאפשרות **Turn off System Restore** (בטל את שחזור המערכת) אינה מסומנת.

כאשר מופיע הלוגו DELL, הקש מייד על <F12>.

 **הערה:** אם אתה ממתין זמן רב מדי והלוגו של מערכת ההפעלה מופיע, המשך להמתין עד אשר יופיע שולחן העבודה של Microsoft Windows; לאחר מכן, כבה את המחשב ונסה שוב.

 **הערה:** השלבים הבאים משנים את רצף האתחול באופן חד פעמי בלבד. בהפעלה הבאה, המחשב יאתחל בהתאם להתקנים שצוינו בתוכנית הגדרת המערכת.

5 כאשר רשימת ההתקנים של האתחול מופיעה, בחר **CD/DVD/CD-RW Drive** ולאחר מכן הקש <Enter>.

6 לחץ על מקש כלשהו כדי **לאתחל מהתקליטור**.

7 בצע את ההוראות המופיעות על המסך כדי להשלים את תהליך ההתקנה.

 **הערה:** אם תפרמט את הכונן הקשיח על דעת עצמך, לא תוכל להתקין מחדש את Dell MediaDirect. כדי להתקין מחדש את Dell MediaDirect, תזדקק לתוכנת ההתקנה. ראה "פנייה אל Dell" בעמוד 195.

שחזור Windows XP

System Restore (שחזור מערכת) יחזיר את המחשב לשלב הפעלה מוקדם יותר, מבלי להשפיע על קובצי נתונים. השתמש ב- System Restore כפתרון הראשון לשחזור מערכת ההפעלה ולשימור קובצי הנתונים.

- Dell PC Restore של Symantec משחזר את הכונן הקשיח למצב הפעולה שבו היה בעת רכישת המחשב. התוכנית מוחקת לצמיתות את כל הנתונים בכונן הקשיח ומסירה את כל התוכניות שהותקנו לאחר קבלת המחשב. השתמש ב- Dell PC Restore רק אם שימוש ב- System Restore לא פתר את הבעיה במערכת ההפעלה.
- אם קיבלת תקליטור *Operating System* (מערכת הפעלה) יחד עם המחשב שברשותך, באפשרותך להשתמש בו לשחזור מערכת ההפעלה. עם זאת, גם השימוש בתקליטור *Operating System* גורם למחיקת כל הנתונים שבכונן הקשיח. השתמש בתקליטור רק אם שימוש ב- System Restore לא פתר את הבעיה במערכת ההפעלה.

שימוש בשחזור המערכת של Microsoft Windows

מערכת ההפעלה Windows מספקת תכונה של שחזור מערכת המאפשרת להחזיר את המחשב למצב פעולה קודם (מבלי להשפיע על קובצי נתונים), במידה ששינויים בחומרה, בתוכנה או בהגדרות מערכת אחרות הותירו את המחשב במצב פעולה בלתי רצוי. לקבלת מידע על השימוש בשחזור מערכת, עיין במרכז העזרה והתמיכה של Windows.

10 עם השלמת פעולת השחזור, לחץ על **Finish** (סיום) כדי להפעיל מחדש את המחשב.

שימוש במדיית מערכת ההפעלה

לפני שתתחיל

אם אתה שוקל להתקין מחדש את מערכת ההפעלה Windows כדי לתקן בעיה במנהל התקן שהותקן זה עתה, נסה תחילה להשתמש ב-Windows Device Driver Rollback (ראה "שימוש ב-Windows Device Driver Rollback" בעמוד 138). אם Device Driver Rollback אינו פותר את הבעיה, השתמש בשחזור המערכת כדי להחזיר את מערכת ההפעלה למצב ההפעלה שבו הייתה לפני התקנת מנהל התקן החדש (ראה "שימוש בשחזור המערכת של Microsoft Windows" בעמוד 147).

 **הודעה:** לפני ביצוע ההתקנה, גבה את כל קובצי הנתונים בכונן הקשיח הראשי. בתצורות כונן קשיח רגילות, הכונן הקשיח הראשי הוא הכונן המזוהה ראשון על-ידי המחשב.

כדי להתקין מחדש את Windows, תזדקק לפריטים הבאים:

- מדיית מערכת ההפעלה של Dell
- המדיה *Drivers and Utilities* (מנהלי התקנים ותוכניות שירות) של Dell
-  **הערה:** המדיה *Drivers and Utilities* (מנהלי התקנים ותוכניות שירות) מכילה מנהלי התקנים שהותקנו במהלך הרכבת המחשב. השתמש במדיה *Drivers and Utilities* כדי לטעון את מנהלי ההתקנים הדרושים, כולל מנהלי ההתקנים הדרושים אם המחשב מצויד בבקר RAID.

התקנה מחדש של Windows Vista

השלמת תהליך ההתקנה עשויה לארוך בין שעה לשעתיים. לאחר התקנה מחדש של מערכת ההפעלה, עליך להתקין מחדש גם את מנהלי ההתקנים, תוכנית להגנה מפני וירוסים ותוכנות אחרות.

 **הודעה:** המדיה *Operating System* (מערכת הפעלה) מספקת אפשרויות להתקנה מחדש של Windows. האפשרויות עשויות להחליף קבצים ולהשפיע על תוכניות המותקנות בכונן הקשיח. לכן, אל תתקין מחדש את Windows, אלא אם כן נציג התמיכה הטכנית של Dell הורה לך לעשות זאת.

- 1 שמור וסגור את כל הקבצים הפתוחים וצא מכל התוכניות הפתוחות.
- 2 הכנס את המדיה *Operating System* (מערכת הפעלה).
- 3 לחץ על **Exit** (יציאה) אם מופיעה ההודעה *Install Windows*.
- 4 הפעל מחדש את המחשב.

1 לחץ על הלחצן Start (התחל) של Windows Vista  ← **Help and Support** (עזרה ותמיכה).



2 הקלד System Restore (שחזור מערכת) בשדה החיפוש ולאחר מכן הקש **<Enter>**.

3 לחץ על **Undo my last restoration** (בטל את השחזור האחרון שלי) ולאחר מכן לחץ על **Next** (הבא).

שחזור המחשב לתצורת ברירת המחדל של היצרן

האפשרות **Dell Factory Image Restore** (שחזור תמונת יצרן) מאפשרת לשחזר את הכונן הקשיח חזרה לתצורה המקורית של היצרן, כפי שהיה כשרכשת אותו מ-Dell. אפשרות זו מופיעה במחשבי Dell שבמקור הותקנה בהם מראש מערכת ההפעלה Windows Vista ואינה כלולה במחשבים שנרכשו דרך קידום המכירות Dell Express Upgrade (שדרוג מהיר) או במחשבים ששודרגו ל-Windows Vista מגרסה קודמת של מערכות ההפעלה Windows.

 **הודעה:** בעת שחזור המחשב לתצורת ברירת המחדל של היצרן, כל הנתונים בכונן הקשיח נמחקים. לפני ביצוע הליך זה, גבה קבצים אישיים. אם לא תגבה קבצים אישיים, הנתונים יאבדו.

1 הפעל מחדש את המחשב. לשם כך, לחץ על הלחצן Start (התחל) של Windows  ←  **Restart** (הפעלה מחדש).

2 כאשר המחשב מופעל מחדש, הקש **<F8>** עד להופעת התפריט **Advanced Boot Options** (אפשרויות אתחול מתקדמות) על המסך.

 **הערה:** עליך להקיש על המקש **<F8>** לפני הופעת הלוגו של Windows על המסך. אם תקיש **<F8>** לאחר הופעת הלוגו של Windows על המסך, התפריט **Advanced Boot Options** לא יופיע על המסך. אם אינך רואה את התפריט **Advanced Boot Options**, הפעל מחדש את המחשב ולאחר מכן חזור על שלב זה עד שתראה את התפריט על המסך.

3 הקש על **<חץ למטה>** כדי לבחור **Repair Your Computer** (תקן את המחשב) בתפריט **Advanced Boot Options** ולאחר מכן הקש **<Enter>**.

4 ציין את הגדרות השפה הרצויות ולאחר מכן לחץ על **Next** (הבא).

5 היכנס למערכת כמשתמש עם הרשאות מנהל מערכת ולאחר מכן לחץ על **OK** (אישור).

6 לחץ על **Dell Factory Image Restore**.

7 בחלון **Dell Factory Image Restore**, לחץ על **Next** (הבא).

8 בחר את תיבת הסימון **Yes, reformat hard drive and restore system software to factory condition** (כן, פרמט מחדש את הכונן הקשיח ושחזר את תוכנת המערכת לתנאים המקוריים של היצרן).

9 לחץ על **Next** (הבא). המחשב משוחזר לתצורת ברירת המחדל של היצרן.

שחזור המחשב למצב הפעלה קודם

אם בעיות מתרחשות לאחר התקנת מנהל התקן, השתמש ב- Device Driver Rollback (ראה "שימוש ב- Windows Device Driver Rollback" בעמוד 138) כדי לפתור את הבעיה. אם שימוש ב- Device Driver Rollback אינו פותר את הבעיה, השתמש ב- System Restore (שחזור מערכת).

הודעה: לפני שחזור המחשב למצב הפעלה קודם, שמור וסגור את כל הקבצים הפתוחים וצא מכל התוכניות הפתוחות. אין לשנות, לפתוח או למחוק קבצים או תוכניות כלשהם עד לאחר השלמת שחזור המערכת.

- 1 לחץ על הלחצן Start (התחל) של Windows Vista  ← Control Panel (לוח הבקרה) ← System and Maintenance (מערכת ותחזוקה) ← Back (מרכז הגיבוי והשחזור) Up and Restore Center.
 - 2 ברשימה Tasks (משימות), לחץ על Repair Windows using System Restore (תקן את Windows באמצעות שחזור המערכת).
 - 3 בתיבת הדו-שיח (UAC) User Account Control (בקרת חשבון משתמש) המבקשת אישור להפעיל את היישום, לחץ על Continue (המשך).
 - 4 בחלון System Restore (שחזור מערכת), לחץ על Next (הבא) כדי להציג את נקודות השחזור האחרונות לפי סדר כרונולוגי.
 - 5 בחר את תיבת הסימון Show restore points older than 5 days (הצג נקודות שחזור שגילן עולה על 5 ימים) כדי להציג את הרשימה המלאה של נקודות שחזור.
 - 6 בחר נקודת שחזור. נסה לשחזר מנקודת השחזור האחרונה. אם נקודת שחזור זו אינה מתקנת את הבעיה, נסה את נקודת השחזור הבאה, עד לפתרון הבעיה. יהיה צורך להתקין כל תוכנה שהותקנה לאחר נקודת השחזור שנבחרה.
 - 7 לחץ על Next (הבא) ← Finish (סיום).
 - 8 כשבתקש, לחץ על Yes (כן).
 - 9 עם סיום איסוף הנתונים על-ידי System Restore, המחשב מופעל מחדש.
 - 10 לאחר הפעלה מחדש של המחשב, לחץ על OK (אישור).
- כדי לשנות את נקודת השחזור, באפשרותך לחזור על השלבים עם נקודת שחזור אחרת; לחלופין, באפשרותך לבטל את השחזור.
- אם נתקלת בהודעות שגיאה במהלך תהליך השחזור, בצע את ההוראות שעל המסך כדי לתקן את השגיאה.

ביטול שחזור המערכת האחרון

הודעה: לפני ביטול שחזור המערכת האחרון, שמור וסגור את כל הקבצים הפתוחים וצא מכל התוכניות הפתוחות. אין לשנות, לפתוח או למחוק קבצים או תוכניות כלשהם עד לאחר השלמת שחזור המערכת.

- אם קיבלת תקליטור *Operating System* (מערכת הפעלה) יחד עם המחשב שברשותך, באפשרותך להשתמש בו לשחזור מערכת ההפעלה. עם זאת, גם השימוש בתקליטור *Operating System* גורם למחיקת כל הנתונים שבכונן הקשיח. השתמש בתקליטור רק אם שימוש ב- System Restore לא פתר את הבעיה במערכת ההפעלה.

שימוש בשחזור המערכת של Windows Vista

מערכת ההפעלה Windows Vista מספקת תכונה של שחזור מערכת המאפשרת להחזיר את המחשב למצב פעולה קודם (מבלי להשפיע על קובצי נתונים), במידה ששינויים בחומרה, בתוכנה או בהגדרות מערכת אחרות הותירו את המחשב במצב פעולה בלתי רצוי. לקבלת מידע על השימוש בשחזור מערכת, עיין במרכז העזרה והתמיכה של Windows.

כדי לגשת למרכז העזרה והתמיכה של Windows, לחץ על הלחצן Start (התחל) של Windows Vista  **Help and Support** (עזרה ותמיכה).

 **הודעה:** גבה את קובצי הנתונים באופן קבוע. שחזור המערכת אינו מנטר קובצי נתונים ואינו משחזר אותם.

 **הערה:** ההליכים במסמך זה נכתבו עבור תצוגת ברירת המחדל של Windows, כך שייטכן שלא יהיו ישימים אם הגדרת את מחשב Dell שברשותך לתצוגה הקלאסית של Windows.

יצירת נקודת שחזור

באפשרותך ליצור אוטומטית או ידנית נקודת שחזור דרך ה- Back Up and Restore Center (מרכז הגיבוי והשחזור) של Windows Vista. כדי לגשת אל ה- Backup and Restore Center של Windows Vista:

- לחץ על הלחצן Start (התחל) של Windows Vista  **Welcome** **Center** (מסך פתיחה). במקטע **Get started with Windows** (התחלת עבודה עם Windows), לחץ על **Show all 14 items...** **Restore Center** (מרכז הגיבוי והשחזור). לחילופין

- לחץ על הלחצן Start (התחל) של Windows Vista  **All Programs** **Maintenance** (תחזוקה) **Back Up and Restore** **Center** (מרכז הגיבוי והשחזור). תחת **Tasks** (משימות), לחץ על **Create a restore point or change settings** (צור נקודת שחזור או שנה הגדרות).

לקבלת מידע נוסף:

1 לחץ על הלחצן Start (התחל) של Windows Vista  **Help and Support** (עזרה ותמיכה).

2 הקלד System Restore (שחזור מערכת) בשדה החיפוש ולאחר מכן הקש <Enter>.

3 במקטע **Fix a Problem** (תיקון בעיה) לחץ על **Hardware Troubleshooter**.

4 ברשימה **Hardware Troubleshooter**, בחר באפשרות המתארת בצורה הטובה ביותר את הבעיה ולחץ על **Next** (הבא) כדי לבצע את שלבי פתרון הבעיה הנותרים.

:*Windows Vista*

1 לחץ על הלחצן **Start** (התחל) של **Windows Vista**  ולאחר מכן לחץ על **Help and Support** (עזרה ותמיכה).

2 במקטע **Find an answer** (חיפוש תשובה), לחץ על **Troubleshooting** (פתרון בעיות).

או

הקלד **hardware troubleshooter** (פותר בעיות חומרה) בשדה החיפוש ולאחר מכן הקש **<Enter>**.

3 בתוצאות החיפוש, בחר באפשרות המתארת בצורה הטובה ביותר את הבעיה, ובצע את שלבי פתרון הבעיה הנותרים.

 **הערה:** אם לא מצאת את התשובה בפריטים המפורטים ב- **Troubleshooting** (פתרון בעיות), באפשרותך לקבל עזרה מקוונת על-ידי הקלדת שאלתך בשדה **Search Help** (חפש בעזרה) בחלק העליון של החלון.

שחזור מערכת ההפעלה Microsoft Windows

שחזור Windows Vista®

ניתן לשחזר את מערכת ההפעלה Windows Vista באחת הדרכים הבאות:

- מערכת Windows Vista כוללת את **Backup and Restore Center** (מרכז הגיבוי והשחזור) שנועד ליצור גיבויים של קבצים חשובים במחשב, או לגבות את כל הכונן הקשיח. לאחר מכן, באפשרותך לשחזר את מערכת ההפעלה או קבצים במקרה הצורך.
- **System Restore** (שחזור מערכת) של **Microsoft Windows** יחזיר את הכונן הקשיח לשלב הפעלה מוקדם יותר, מבלי להשפיע על קובצי נתונים. השתמש ב- **System Restore** כפתרון הראשון לשחזור מערכת ההפעלה ולשימור קובצי הנתונים. לקבלת הוראות, ראה "שימוש ב- **Microsoft Windows System Restore**" בעמוד 147.
- **Dell Factory Image Restore** משחזר את הכונן הקשיח למצב הפעולה שבו היה בעת רכישת המחשב. **Dell Factory Image Restore** מוחק לצמיתות את כל הנתונים בכונן הקשיח ומסיר את כל היישומים שהותקנו לאחר קבלת המחשב. השתמש ב- **Factory Image Restore** רק אם שימוש ב- **System Restore** לא פתר את הבעיה במערכת ההפעלה.

7 כאשר שם מנהל ההתקן המתאים מופיע, לחץ על **Next** (הבא).

8 לחץ על **Finish** (סיום) והפעל מחדש את המחשב.

Windows Vista:

1 לחץ על הלחצן **Start** (התחל) של **Windows Vista**  ולחץ באמצעות לחצן העכבר הימני על **Computer** (מחשב).

2 לחץ על **Properties** (מאפיינים) ← **Device Manager** (מנהל ההתקנים).

 **הערה:** החלון **User Account Control** (בקרת חשבון משתמש) עשוי להופיע. אם אתה מנהל מערכת במחשב, לחץ על **Continue** (המשך); אחרת, פנה אל מנהל המערכת כדי להיכנס למנהל ההתקנים.

3 לחץ פעמיים על סוג ההתקן שעבורו מותקן מנהל ההתקן (לדוגמה, **Audio** (שמע) או **Video** (וידיאו)).

4 לחץ פעמיים על שם ההתקן שעבורו מותקן מנהל ההתקן.

5 לחץ על הכרטיסייה **Driver** (מנהל התקן) ← **Update Driver** (עדכון מנהל התקן) ← **Browse my computer for driver software** (אתר במחשב שלי תוכנת מנהל התקן).

6 לחץ על **Browse** (עיון) ונווט למיקום שאליו העתקת את קובצי מנהל ההתקן.

7 כאשר שם מנהל ההתקן המתאים מופיע, לחץ על שם מנהל ההתקן ← **OK** (אישור) ← **Next** (הבא).

8 לחץ על **Finish** (סיום) והפעל מחדש את המחשב.

פתרון בעיות של תוכנה וחומרה

אם התקן אינו מזוהה במהלך הגדרת מערכת ההפעלה או מזהה אך תצורתו שגויה, באפשרותך להשתמש ב- **Hardware Troubleshooter** (פותר בעיות החומרה) כדי לפתור את בעיית אי התאימות.

 **הערה:** **Windows Vista®** היא מערכת הפעלה חדשה, לכן מנהלי התקנים או יישומים התומכים בהתקנים מסוימים עשויים שלא להיות זמינים. לקבלת מידע על התמיכה של **Windows Vista** בהתקן, פנה אל יצרן החומרה.

כדי להפעיל את ה- **Hardware Troubleshooter**:

Windows XP:

1 לחץ על **Start** (התחל) ← **Help and Support** (עזרה ותמיכה).

2 הקלד **hardware troubleshooter** (פותר בעיות החומרה) בשדה החיפוש והקש **<Enter>** כדי להפעיל את החיפוש.

5 במסך **Welcome Dell System Owner**, לחץ על **Next** (הבא).

 **הערה:** התוכנית **Drivers and Utilities** (מנהלי התקנים ותוכניות שירות) מציגה מנהלי התקנים רק עבור החומרה שהותקנה במקור במחשב. אם התקנת חומרה נוספת, מנהלי ההתקנים עבור החומרה החדשה עשויים שלא להיות מוצגים. אם מנהלי התקנים אלה אינם מוצגים, צא מהתוכנית **Drivers and Utilities**. לקבלת מידע על מנהלי התקנים, עיין בתיעוד המצורף להתקן.

תוצג הודעה האומרת שהתוכנית **Drivers and Utilities** מזהה חומרה במחשב.

מנהלי ההתקנים שבשימוש במחשב מוצגים אוטומטית בחלון **My Drivers** — **The ResourceCD has identified these components in your system** (מנהלי ההתקנים שלי - ResourceCD זיהה רכיבים אלה במערכת).

6 לחץ על מנהל ההתקן שברצונך להתקין מחדש ובצע את ההוראות המופיעות על המסך. אם מנהל התקן מסוים אינו מופיע ברשימה, מנהל התקן זה אינו נחוץ למערכת ההפעלה.

התקנה מחדש ידנית של מנהלי התקנים

 **הערה:** אם המחשב שברשותך מצויד ביציאת **Consumer IR** (אינפרא-אדום לצרכן) ואתה מתקין מחדש מנהל התקן של **Consumer IR**, עליך לאפשר תחילה את יציאת ה-**Consumer IR** בתוכנית הגדרת המערכת (ראה "שימוש בתוכנית הגדרת המערכת" בעמוד 205), לפני שתמשיך בהתקנת מנהל ההתקן (ראה "התקנה מחדש של מנהלי התקנים ותוכניות שירות" בעמוד 138). לקבלת מידע על רכיבים המותקנים במחשב, ראה "קביעת התצורה של המחשב" בעמוד 21.

לאחר חילוץ קובצי מנהל ההתקן לכוונן הקשיח, כמתואר בסעיף הקודם:

Windows XP

- 1 לחץ על **Start** (התחל) ← **My Computer** (המחשב שלי) ← **Properties** (מאפיינים) ← **Hardware** (חומרה) ← **Device Manager** (מנהל ההתקנים).
- 2 לחץ פעמיים על סוג ההתקן שעבורו מותקן מנהל ההתקן (לדוגמה, **Audio** (שמע) או **Video** (וידיאו)).
- 3 לחץ פעמיים על שם ההתקן שעבורו מותקן מנהל ההתקן.
- 4 לחץ על הכרטיסייה **Driver** (מנהל התקן) ← **Update Driver** (עדכון מנהל התקן).
- 5 לחץ על **Install from a list or specific location (Advanced)** (התקנה מתוך רשימה או ממיקום ספציפי (מתקדם)) ← **Next** (הבא).
- 6 לחץ על **Browse** (עיון) ונווט למיקום שאליו העתקת את קובצי מנהל ההתקן.

- 1 לחץ על הלחצן Start (התחל) של Windows Vista  ולחץ באמצעות לחצן העכבר הימני על **Computer** (מחשב).
- 2 לחץ על **Properties** (מאפיינים) ← **Device Manager** (מנהל ההתקנים).
- 3 לחץ באמצעות לחצן העכבר הימני על ההתקן שעבורו הותקן מנהל ההתקן החדש ולאחר מכן לחץ על **Properties** (מאפיינים).
- 4 לחץ על הכרטיסייה **Drivers** (מנהלי התקנים) ← **Roll Back Driver** (חזור למנהל התקן קודם).

אם Device Driver Rollback אינו פותר את הבעיה, השתמש ב- System Restore (שחזור מערכת) (ראה "שחזור מערכת ההפעלה Microsoft Windows" בעמוד 142) כדי להחזיר את המחשב למצב ההפעלה שבו היה לפני התקנת מנהל ההתקן החדש.

שימוש במדיה **Drivers and Utilities**



אם השימוש ב- Device Driver Rollback או System Restore (ראה "שחזור מערכת ההפעלה Microsoft Windows" בעמוד 142) אינו פותר את הבעיה, התקן מחדש את מנהל ההתקן מהמדיה **Drivers and Utilities** (מנהלי התקנים ותוכניות שירות).

- 1 כאשר שולחן העבודה של Windows מוצג, הכנס את המדיה **Drivers and Utilities**. אם זו הפעם הראשונה שבה אתה משתמש במדיה **Drivers and Utilities**, המשך לשלב 2. אם לא, המשך לשלב 5.
- 2 כאשר תוכנית ההתקנה **Drivers and Utilities** מופעלת, בצע את ההוראות שעל המסך.
- 3 **הערה:**  ברוב המקרים, התוכנית **Drivers and Utilities** מתחילה לפעול אוטומטית. אם התוכנית אינה מופעלת אוטומטית, הפעל את סייר Windows, לחץ על ספריית כונן התקליטורים כדי להציג את תוכן המדיה ולאחר מכן לחץ פעמיים על הקובץ **autorcd.exe**.
- 3 כאשר החלון **InstallShield Wizard Complete** מופיע, הסר את התקליטור **Drivers and Utilities** ולחץ על **Finish** (סיום) כדי להפעיל מחדש את המחשב.
- 4 כאשר שולחן העבודה של Windows מופיע, הכנס שוב את התקליטור **Drivers and Utilities**.

: Windows XP

- 1 לחץ על **Start** (התחל) ← **Control Panel** (לוח הבקרה).
- 2 תחת **Pick a category** (בחר קטגוריה), לחץ על **Performance and Maintenance** (ביצועים ותחזוקה) ולאחר מכן לחץ על **System** (מערכת).
- 3 בחלון **System Properties** (מאפייני מערכת), לחץ על הכרטיסייה **Hardware** (חומרה) ולאחר מכן לחץ על **Device Manager** (מנהל ההתקנים).

: Windows Vista

- 1 לחץ על הלחצן **Start** (התחל) של Windows Vista  ולחץ באמצעות לחצן העכבר הימני על **Computer** (מחשבים).
 - 2 לחץ על **Properties** (מאפיינים) ← **Device Manager** (מנהל ההתקנים).
- הערה:**  החלון **User Account Control** (בקרת חשבון משתמש) עשוי להופיע. אם אתה מנהל מערכת במחשב, לחץ על **Continue** (המשך); אחרת, פנה אל מנהל המערכת כדי להמשיך.

גלול ברשימה ובדוק אם מופיע סימן קריאה (עיגול צהוב עם [!]) על סמל אחד מהתקנים.

אם ליד שם ההתקן מופיע סימן קריאה, ייתכן שיהיה עליך להתקין מחדש את מנהל ההתקן או להתקין מנהל התקן חדש (ראה "התקנה מחדש של מנהלי התקנים ותוכניות שירות" בעמוד 138).

התקנה מחדש של מנהלי התקנים ותוכניות שירות

➔ **הודעה:** אתר התמיכה של Dell בכתובת support.dell.com והמדיה **Drivers and Utilities** (מנהלי התקנים ותוכניות שירות) שברשותך מספקים מנהלי התקנים מאושרים עבור מחשבי Dell. אם תתקין מנהלי התקנים ממקורות אחרים, המחשב עלול שלא לפעול כהלכה.

שימוש ב- Windows Device Driver Rollback

אם מתרחשת בעיה במחשב לאחר התקנה או שדרוג של מנהל התקן, השתמש ב- Windows Device Driver Rollback כדי להחליף את מנהל ההתקן בגרסה הקודמת שלו שהייתה מותקנת.

: Windows XP

- 1 לחץ על **Start** (התחל) ← **My Computer** (המחשב שלי) ← **Properties** (מאפיינים) ← **Hardware** (חומרה) ← **Device Manager** (מנהל ההתקנים).
- 2 לחץ באמצעות לחצן העכבר הימני על ההתקן שעבורו הותקן מנהל ההתקן החדש ולאחר מכן לחץ על **Properties** (מאפיינים).
- 3 לחץ על הכרטיסייה **Drivers** (מנהלי התקנים) ← **Roll Back Driver** (חזור למנהל התקן קודם).

במקרה שרק חלק מן הצג קריא

חבר צג חיצוני —

- 1 כבה את המחשב וחבר אליו צג חיצוני.
- 2 הפעל את המחשב ואת הצג ולאחר מכן כוון את פקדי הבהירות והניגודיות של הצג. אם הצג החיצוני פועל, ייתכן שצג המחשב או בקר הווידאו פגומים. פנה אל Dell (ראה "פנייה אל Dell" בעמוד 195).

מנהלי התקנים

מהו מנהל התקן?

מנהל התקן הוא תוכנית השולטת בהתקן, כגון מדפסת, עכבר או מקלדת. לכל ההתקנים דרושה תוכנית מנהל התקן.

מנהל התקן פועל כמעין מתרגם בין ההתקן ותוכניות אחרות המשתמשות בהתקן. לכל התקן יש מערך פקודות ייעודיות משלו, שמזוהות על-ידי מנהל ההתקן שלו בלבד.

Dell מספקת לך את המחשב כאשר מנהלי ההתקנים הדרושים מותקנים כבר — אין צורך לבצע התקנות או הגדרות תצורה נוספות.

הודעה: המדיה *Drivers and Utilities* (מנהלי התקנים ותוכניות שירות) עשויה להכיל מנהלי התקנים עבור מערכות הפעלה שאינן מותקנות במחשב. ודא שאתה מתקין תוכנות המתאימות למערכת ההפעלה שברשותך.

מנהלי התקנים רבים, כגון מנהל ההתקן של המקלדת, מצורפים למערכת ההפעלה Microsoft Windows שברשותך. ייתכן שיהיה עליך להתקין מנהלי התקנים בעת:

- שדרוג מערכת ההפעלה.
- התקנה מחדש של מערכת ההפעלה.
- חיבור או התקנה של התקן חדש.

זיהוי מנהלי התקנים

אם תיתקל בבעיה בהתקן כלשהו, בדוק אם מקור הבעיה במנהל ההתקן, ובמקרה הצורך עדכן את מנהל ההתקן.

בדוק את מתאם זרם החילופין — בדוק את חיבורי הכבל של מתאם זרם החילופין. אם קיימת נורית במתאם זרם החילופין, ודא שהיא דולקת.

חבר את המחשב ישירות לשקע חשמל — עקוף התקנים לשמירת מתח, מפצלי שקעים וכבלים מאריכים, כדי לוודא שהמחשב יפעל.

התאם את מאפייני צריכת החשמל — חפש את מילת המפתח *sleep* (שינה) בעזרה והתמיכה של Windows.

החלף את תמונת המסך — אם המחשב מחובר לצג חיצוני, הקש **<Fn><F8>** כדי להעביר את תמונת המסך לתצוגה.

אם קשה לקרוא את התצוגה

כוון את הבהירות — הקש **<Fn>** ולחץ על לחצני החצים למעלה או למטה.

הרחק את הסאב-וואפר החיצוני מהמחשב או מהצג — אם מערכת הרמקולים החיצונית שברשותך כוללת סאב-וואפר, ודא שהוא מרוחק 60 ס"מ לפחות מהמחשב או מהצג החיצוני.

מנע הפרעות אפשריות — כבה מאווררים, מגורות פלואורסנט, מגורות הלוגן או מכשירי חשמל אחרים הנמצאים בקרבת מקום.

סובב את המחשב כך שיפנה לכיוון אחר — מנע סנוור מאור שמש, שעלול לגרום לאיכות תמונה ירודה.

התאם את הגדרות התצוגה של Windows

:*Windows XP*

- 1 לחץ על **Start** (התחל) ← **Control Panel** (לוח הבקרה) ← **Appearance and Themes** (מראה וערכות נושא).
- 2 לחץ על האזור שברצונך לשנות או לחץ על הסמל **Display** (תצוגה).
- 3 נסה הגדרות שונות עבור **Color quality** (איכות צבע) ו- **Screen resolution** (רזולוציית מסך).

:*Windows Vista*

- 1 לחץ על הלחצן **Start** (התחל) של Windows Vista ←  ← **Control Panel** (לוח הבקרה) ← **Hardware and Sound** (חומרה וקול) ← **Personalization** (התאמה אישית) ← **Display Settings** (הגדרות תצוגה).
- 2 כוון את ההגדרות של **Resolution** (רזולוציה) ו- **Colors** (צבע) כנדרש.

הפעל את בדיקות אבחון של הווידיאו — אם לא מופיעה הודעת שגיאה והבעיות בתצוגה נמשכות, אך התצוגה אינה ריקה לחלוטין, הפעל את קבוצת התקני ה- **Video** (וידאו) בתוכנית האבחון של Dell (ראה "תוכנית האבחון של Dell" בעמוד 105) ולאחר מכן פנה אל Dell (ראה "פנייה אל Dell" בעמוד 195).

ראה "הודעות שגיאה" — אם מופיעה הודעת שגיאה, ראה "הודעות שגיאה" בעמוד 117.

אם העכבר מחוברת לכלל מאריך, נתק אותו וחבר את העכבר ישירות למחשב.

כדי לוודא שהבעיה נובעת מהעכבר, בדוק את משטח המגע —

- 1 כבה את המחשב.
- 2 נתק את העכבר.
- 3 הפעל את המחשב.
- 4 בשולחן העבודה של Windows, השתמש במשטח המגע כדי להזיז את הסמן, בחר סמל כלשהו ופתח אותו.
אם משטח המגע פועל כהלכה, ייתכן שהעכבר פגום.

בדוק את ההגדרות בתוכנית הגדרת המערכת — ודא שבתוכנית הגדרת המערכת מופיע ההתקן הנכון עבור אפשרות התקן ההצבעה (המחשב מזהה אוטומטית עכבר USB ללא צורך בשינוי כלשהו בהגדרות).

בדוק את בקר העכבר — כדי לבדוק את בקר העכבר (המשפיע על תנועת הסמן) ואת פעולת משטח המגע או לחצני העכבר, הפעל את בדיקת העכבר בקבוצת הבדיקות **Pointing Devices** (התקני הצבעה) ב"תוכנית האבחון של Dell" בעמוד 105.

התקן מחדש את מנהל ההתקן של משטח המגע — ראה "התקנה מחדש של מנהלי התקנים ותוכניות שירות" בעמוד 138.

בעיות וידיאו ותצוגה

⚠ התראה: לפני שתתחיל לבצע הליך כלשהו בסעיף זה, בצע את הוראות הבטיחות במדריך מידע המוצר.

אם הצג ריק

הערה: אם עליך להפעיל תוכנית המחייבת רזולוציה גבוהה מזו הנתמכת על-ידי המחשב, מומלץ לחבר למחשב צג חיצוני.

בדוק את הסוללה — אם המחשב מופעל באמצעות סוללה, ייתכן שהסוללה התרוקנה. חבר את המחשב לשקע חשמל באמצעות מתאם זרם החילופין ולאחר מכן הפעל את המחשב.

בדוק את שקע החשמל — ודא ששקע החשמל פועל על-ידי בדיקתו באמצעות התקן אחר, כגון מנורה.

אין צליל באוזניות

בדוק את חיבורי כבל האוזניות — ודא שכבל האוזניות מוכנס היטב למחבר האוזניות (ראה "שימוש בכרטיסי ExpressCard" בעמוד 85).

כונן את עוצמת הקול של Windows — לחץ פעם או פעמיים על סמל הרמקול בפינה הימנית התחתונה של המסך. ודא שעוצמת הקול הוגברה כנדרש ושהצליל לא הושקע.

בעיות בשלט רחוק

יישום אינו מגיב לשלט רחוק במסגרת הטווח המרבי המצוין

- בדוק שהסוללה הוכנסה כהלכה, כאשר הצד המסומן "+" פונה כלפי מעלה. כמו כן, בדוק שהסוללה אינה חלשה.
- כוון את השלט הרחוק למקלט. המקלט נמצא מתחת למשטח המגע של המחשב.
- קרב את השלט רחוק אל המחשב.

השלט רחוק תקוע בחריץ

בדוק שלא אחסנת בצורה שגויה את השלט רחוק בחריץ שאינו של Express Card. כדי להסירו, פנה לתמיכה הטכנית של Dell.

בעיות במשטח המגע או בעכבר

בדוק את הגדרות משטח המגע —

Windows XP

- 1 לחץ על **Start** (התחל) ← **Control Panel** (לוח הבקרה) ← **Mouse** (עכבר).
- 2 התאם את ההגדרות, כנדרש.

Windows Vista

- 1 לחץ על הלחצן **Start** (התחל) של **Windows Vista** ← **Control Panel** (לוח הבקרה) ← **Hardware and Sound** (חומרה וקול) ← **Mouse** (עכבר).
- 2 התאם את ההגדרות, כנדרש.

בדוק את כבל העכבר — כבה את המחשב, נתק את כבל העכבר ובדוק אם הוא נפגם. לאחר מכן, חבר אותו שוב היטב.

בעיות קול ורמקולים

⚠ התראה: לפני שתתחיל לבצע הליך כלשהו בסעיף זה, בצע את הוראות הבטיחות במדריך מידע המוצר.

אין צליל ברמקולים המשולבים

כוון את עוצמת הקול של Windows — לחץ פעמיים על סמל הרמקול בפינה השמאלית התחתונה של המסך. ודא שעוצמת הקול הוגברה כנדרש ושהצליל לא הושקט. כוון את פקדי עוצמת הקול, הבס או הטרבל כדי למנוע את עיוותי צליל.

כוון את עוצמת הקול באמצעות קיצורי מקשים — הקש <Fn><End> כדי לנטרל (להשתיק) או לאפשר מחדש את הרמקולים המשולבים.

התקן מחדש את מנהל התקן הקול (שמע) — ראה "התקנה מחדש של מנהלי התקנים ותוכניות שירות" בעמוד 138.

אין צליל מהרמקולים החיצוניים

ודא שהסאב-וופר והרמקולים מופעלים — עיין בתרשים החיבור המצורף לרמקולים. אם הרמקולים מצוידים בפקדי עוצמת קול, כוון את עוצמת הקול, הבס או הטרבל כדי למנוע עיוותי צליל.

כוון את עוצמת הקול של Windows — לחץ פעם או פעמיים על סמל הרמקול בפינה הימנית התחתונה של המסך. ודא שעוצמת הקול הוגברה כנדרש ושהצליל לא הושקט.

נתק אוזניות ממחבר האוזניות — קול מהרמקולים מנוטרל אוטומטית בעת חיבור אוזניות למחבר האוזניות.

בדוק את שקע החשמל — ודא ששקע החשמל פועל על-ידי בדיקתו באמצעות התקן אחר, כגון מנורה.

מנע הפרעות אפשריות — כבה מאוררים, מנורות פלואורסנט, מנורות הלוגן או מכשירים אחרים הנמצאים בקרבת מקום כדי לבדוק אם קיימת הפרעה.

התקן מחדש את מנהל התקן השמע — ראה "התקנה מחדש של מנהלי התקנים ותוכניות שירות" בעמוד 138.

הפעל את תוכנית האבחון של Dell — ראה "תוכנית האבחון של Dell" בעמוד 105.

הערה: בקרת עוצמת הקול בנגני MP3 מסוימים עוקפת את הגדרת עוצמת הקול של Windows. אם האזנת לאחרונה למוסיקה ב-MP3, ודא שלא הורדת או השתקת את עוצמת הקול בנגן.

3 לחץ על **Properties** (מאפיינים) ולאחר מכן לחץ על **Ports** (יציאות).

4 התאם את ההגדרות, כנדרש.

התקן מחדש את מנהל ההתקן של המדפסת — לקבלת הוראות, עיין בתיעוד המצורף למדפסת.

בעיות סורק

⚠ התראה: לפני שתתחיל לבצע הליך כלשהו בסעיף זה, בצע את הוראות הבטיחות במדריך מידע המוצר.

📄 הערה: אם דרושה לך תמיכה טכנית לסורק, פנה אל יצרן הסורק.

עיין בתיעוד המצורף לסורק — לקבלת מידע על התקנה ופתרון בעיות, עיין בתיעוד המצורף לסורק.

שחרר את נעילת הסורק — ודא שהסורק אינו נעול.

הפעל מחדש את המחשב ונסה שוב להשתמש בסורק

בדוק את חיבורי הכבלים —

- למידע על חיבורי הכבלים, עיין בתיעוד הסורק.
- ודא שכבלי הסורק מחוברים היטב לסורק ולמחשב.

ודא שהסורק מזוהה על-ידי **Microsoft Windows** —

Windows XP

1 לחץ על **Start** (התחל) ← **Control Panel** (לוח הבקרה) ← **Printers and Scanners and Other Hardware** (מדפסות והתקני חומרה אחרים) ← **Cameras** (סורקים ומצלמות).

2 אם הסורק מופיע ברשימה, הוא מזוהה על-ידי *Windows*.

Windows Vista

1 לחץ על הלחצן **Start** (התחל) של *Windows Vista* ← **Control Panel** (לוח הבקרה) ← **Hardware and Sound** (חומרה וקול) ← **Cameras** (סורקים ומצלמות).

2 אם הסורק מופיע ברשימה, הוא מזוהה על-ידי *Windows*.

התקן מחדש את מנהל ההתקן של הסורק — לקבלת הוראות, עיין בתיעוד המצורף לסורק.

התאם את מאפייני צריכת החשמל — ראה "קביעת תצורה של הגדרות ניהול צריכת חשמל" בעמוד 54.

הכנס היטב את מודולי הזיכרון — אם נורית ההפעלה של המחשב נדלקת, אך הצג נשאר ריק, התקן מחדש את מודולי הזיכרון (ראה "זיכרון" בעמוד 163).

בעיות מדפסת

 **התראה:** לפני שתתחיל לבצע הליך כלשהו בסעיף זה, בצע את הוראות הבטיחות במדריך מידע המוצר.

 **הערה:** אם תזדקק לתמיכה טכנית למדפסת, פנה אל יצרן המדפסת.

עיין בתיעוד המדפסת — לקבלת מידע על התקנה ופתרון בעיות, עיין בתיעוד המצורף למדפסת. **ודא שהמדפסת מופעלת**

בדוק את החיבורים של כבלי המדפסת —

- לקבלת מידע על חיבורי הכבלים, עיין בתיעוד המדפסת.
- ודא שכבלי המדפסת מחוברים היטב למדפסת ולמחשב.

בדוק את שקע החשמל — ודא ששקע החשמל פועל על-ידי בדיקתו באמצעות התקן אחר, כגון מנורה.

ודא שהמדפסת מזוהה על-ידי Windows —

Windows XP

1 לחץ על **Start** (התחל) ← **Control Panel** (לוח הבקרה) ← **Printers and Other Hardware** (מדפסות והתקני חומרה אחרים) ← **View installed printers or fax printers** (הצג את המדפסות הרגילות ואת מדפסות הפקס המותקנות).

2 אם המדפסת מופיעה ברשימה, לחץ באמצעות לחצן העכבר הימני על סמל המדפסת.

3 לחץ על **Properties** (מאפיינים) ← **Ports** (יציאות). עבור מדפסת מקבילית, ודא שהאפשרות: **Print to the following port(s)** (הדפס ליציאות הבאות) מוגדרת **LPT1 (Printer Port)**. עבור מדפסת USB, ודא שהאפשרות **Print to the following port(s)** מוגדרת **USB**.

Windows Vista

1 לחץ על הלחצן **Start** (התחל) של **Windows Vista** ←  ← **Control Panel** (לוח הבקרה) ← **Hardware and Sound** (חומרה וקול) ← **Printer** (מדפסת).

2 אם המדפסת מופיעה ברשימה, לחץ באמצעות לחצן העכבר הימני על סמל המדפסת.

בדוק את נורית ההפעלה — כאשר נורית ההפעלה מאירה או מהבהבת, המחשב מקבל חשמל. אם נורית ההפעלה מהבהבת, המחשב נמצא במצב שינה — לחץ על לחצן ההפעלה כדי לצאת ממצב שינה. אם הנורית כבויה, לחץ על לחצן ההפעלה כדי להפעיל את המחשב.

 **הערה:** לקבלת מידע נוסף על מצב שינה, ראה "קביעת תצורה של הגדרות ניהול צריכת חשמל" בעמוד 54.

טען את הסוללה — ייתכן שהסוללה מרוקנת.

1 התקן מחדש את הסוללה.

2 השתמש במתאם זרם החילופין כדי לחבר את המחשב לשקע חשמל.

3 הפעל את המחשב.

 **הערה:** משך הפעולה של הסוללה (הזמן שסוללה יכולה להחזיק טעינה) יורד במשך הזמן. בהתאם לתדירות השימוש בסוללה ולתנאים שבהם היא פועלת, ייתכן שתצטרך לרכוש סוללה חדשה במהלך חי" המחשב שברשותך.

בדוק את נורית מצב הסוללה — אם נורית מצב הסוללה מהבהבת בכתום או דולקת באופן קבוע בכתום, פירוש הדבר שטעינת הסוללה נמוכה או שהסוללה מרוקנת. חבר את המחשב לשקע חשמל.

אם נורית מצב הסוללה מהבהבת בכול ובכתום, פירוש הדבר שהסוללה חמה מדי לטעינה. כבה את המחשב, נתק אותו משקע החשמל והנח למחשב ולסוללה להתקרר ולהגיע לטמפרטורת החדר.

אם נורית מצב הסוללה מהבהבת במהירות בכתום, ייתכן שהסוללה פגומה. ראה "פנייה אל Dell" בעמוד 195.

בדוק את טמפרטורת הסוללה — אם טמפרטורת הסוללה נמוכה מ- 0°C (32°F), המחשב לא יתחיל לפעול.

בדוק את שקע החשמל — ודא ששקע החשמל פועל על-ידי בדיקתו באמצעות התקן אחר, כגון מנורה.

בדוק את מתאם זרם החילופין — בדוק את חיבורי הכבל של מתאם זרם החילופין. אם קיימת נורית במתאם זרם החילופין, ודא שהיא דולקת.

חבר את המחשב ישירות לשקע חשמל — עקוף התקנים לשמירת מתח, מפצלי שקעים וכבלים מאריכים, כדי לוודא שהמחשב יפעל.

מנע הפרעות אפשריות — כבה מאוררים, מנורות פלואורסנט, מנורות הלוגן או מכשירי חשמל אחרים הנמצאים בקרבת מקום.

בדוק את נוריות הרשת במחבר הרשת — נורית כבויה מציינת שלא מתקיימת תקשורת רשת. החלף את כבל הרשת.

הפעל מחדש את המחשב והיכנס שוב לרשת

בדוק את הגדרות הרשת — פנה אל מנהל הרשת או אל מי שהתקין את הרשת שלך כדי לבדוק אם הגדרות הרשת נכונות ושהרשת פועלת כהלכה.

רשת פס רחב ניידת (רשת תקשורת מרחבית אלחוטית [WWAN])

 **הערה:** המדריך למשתמש של תוכנית השירות Dell Mobile Broadband Card והמדריך למשתמש של Mobile Broadband ExpressCard זמינים דרך העזרה והתמיכה של Windows (לחץ על **Start** (התחל) < **Help and Support** (עזרה ותמיכה)). נוסף על כך, באפשרותך להוריד את המדריך למשתמש של תוכנית השירות Dell Mobile Broadband Card מהאתר support.dell.com.

 **הערה:** הסמל  מופיע באזור ההודעות כאשר במחשב מותקן התקן WWAN של Dell. להפעלת תוכנית השירות, לחץ פעמיים על הסמל.

הפעל את ה- ExpressCard של רשת הפס הרחב הניידת — כדי שתוכל להתחבר לרשת, עליך להפעיל את ה- ExpressCard של רשת הפס הרחב הניידת. הצב את סמך העכבר מעל הסמל  באזור ההודעות, כדי לבדוק את מצב החיבור. אם הכרטיס אינו מופעל, בצע את הוראות הפעלת הכרטיס הנמצאות בתוכנית השירות Dell Mobile Broadband Card. כדי לגשת לתוכנית השירות, לחץ פעמיים על הסמל  שנמצא בשורת המשימות, בפינה הימנית התחתונה של המסך. אם ה- ExpressCard שברשותך אינו של Dell, עיין בהוראות היצרן עבור הכרטיס.

בדוק את מצב חיבור הרשת בתוכנית השירות Dell Mobile Broadband Card — להפעלת תוכנית השירות Dell Mobile Broadband Card, לחץ פעמיים על הסמל  בדוק את המצב בחלון הראשי:

- **No card detected** (לא זוהה כרטיס) — הפעל מחדש את המחשב והפעל שוב את תוכנית השירות Dell Mobile Broadband Card.
- **Check your WWAN service** (בדוק את שירות WWAN) — פנה אל ספק השירותים הסלולריים כדי לקבל פרטים על כיסוי התוכנית ושירותים נתמכים.

בעיות חשמל

 **התראה:** לפני שתתחיל לבצע הליך כלשהו בסעיף זה, בצע את הוראות הבטיחות במדריך מידע המוצר.

הפעל את תוכנית האבחון של Dell — אם כל הבדיקות עוברות בהצלחה, מצב השגיאה קשור לבעיה בתוכנה (ראה "תוכנית האבחון של Dell" בעמוד 105).

בעיות זיכרון

התראה: לפני שתחיל לבצע הליך כלשהו בסעיף זה, בצע את הוראות הבטיחות במדריך מידע המוצר. 

אם מופיעה הודעה על כך שאין מספיק זיכרון —

- שמור וסגור את כל הקבצים הפתוחים וצא מכל התוכניות שאינך משתמש בהן כדי לבדוק אם פעולה זו פותרת את הבעיה.
- עיין בתיעוד התוכנה ובדוק את דרישות המינימום לזיכרון. במקרה הצורך, התקן זיכרון נוסף (ראה "זיכרון" בעמוד 163).
- הכנס היטב את מודולי הזיכרון כדי לוודא שהמחשב מתקשר בהצלחה עם הזיכרון (ראה "זיכרון" בעמוד 163).
- הפעל את תוכנית האבחון של Dell (ראה "תוכנית האבחון של Dell" בעמוד 105).

אם נתקלת בבעיות זיכרון אחרות —

- הכנס היטב את מודולי הזיכרון כדי לוודא שהמחשב מתקשר בהצלחה עם הזיכרון (ראה "זיכרון" בעמוד 163).
- הקפד לבצע את ההנחיות להתקנת זיכרון (ראה "זיכרון" בעמוד 163).
- ודא שהזיכרון שבשימוש נתמך על-ידי המחשב. לקבלת מידע נוסף אודות סוג הזיכרון הנתמך על-ידי המחשב, ראה "זיכרון" בעמוד 163.
- הפעל את תוכנית האבחון של Dell (ראה "תוכנית האבחון של Dell" בעמוד 105).

בעיות רשת

התראה: לפני שתחיל לבצע הליך כלשהו בסעיף זה, בצע את הוראות הבטיחות במדריך מידע המוצר. 

בדוק את מחבר כבל הרשת — ודא שכבל הרשת מחובר היטב הן למחבר הרשת בגג המחשב והן לשקע הרשת.

לא ניתן להפעיל קובצי מדיה מסוימים — היות ש-Dell MediaDirect מספק גישה לקובצי מדיה מחוץ לסביבת מערכת ההפעלה Windows, הגישה לתוכן המוגן ברשיון מוגבלת. תוכן המוגן ברשיון הוא תוכן שהוחל עליו ניהול זכויות דיגיטלי (DRM). אין באפשרות סביבת ה-Dell MediaDirect לאמת את הגבלות ה-DRM, לכן לא ניתן להפעיל קבצים המוגנים ברשיון. לצד קובצי מוסיקה ווידאו המוגנים ברשיון מופיע סמל של מנעול. באפשרותך לגשת לקבצים המוגנים ברשיון בסביבת מערכת ההפעלה Windows.

התאמת הגדרות הצבע עבור סרטים המכילים סצנות כהות או בהירות מדי — לחץ על **EagleVision** כדי להשתמש בטכנולוגיית שיפור וידאו, המזהה תוכן וידאו ומתאימה בצורה פעילה את יחסי הבהירות/ניגודיות/רוויה.

הודעה: אם תפרמט את הכונן הקשיח על דעת עצמך, לא תוכל להתקין מחדש את התכונה Dell MediaDirect. פנה אל Dell לקבלת סיוע (ראה "פנייה אל Dell" בעמוד 195).

בעיות תוכנה אחרות

עיין בתיעוד התוכנה או פנה ליצרן התוכנה לקבלת מידע לפתרון בעיות —

- ודא שהתוכנית תואמת למערכת ההפעלה המותקנת במחשב.
- ודא שהמחשב עונה על דרישות החומרה המינימליות הדרושות להפעלת התוכנה. לקבלת מידע, עיין בתיעוד התוכנה.
- ודא שהתוכנה הותקנה והוגדרה כהלכה.
- ודא שמנהלי ההתקנים אינם מתנגשים עם התוכנית.
- במידת הצורך, הסר ולאחר מכן התקן מחדש את התוכנית.

גבה את הקבצים שלך מיד

השתמש בתוכנית לסריקת וירוסים כדי לבדוק את הדיסק הקשיח, התקליטונים או התקליטורים

שמור וסגור את כל הקבצים הפתוחים, צא מכל התוכניות הפתוחות וכבה את המחשב דרך התפריט Start (התחל)

סרוק את המחשב לחיפוש תוכנות ריגול (spyware) — אם ביצועי המחשב איטיים, פרסומות מוקפצות מתקבלות לעתים קרובות, או שיש בעיות בהתחברות לאינטרנט, ייתכן שהמחשב נגוע בתוכנת ריגול. השתמש בתוכנת אנטי-וירוס הכוללת הגנה מפני תוכנות ריגול (ייתכן שיהיה עליך לשדרג את התוכנית) כדי לסרוק את המחשב ולהסיר תוכנות ריגול. לקבלת מידע נוסף, עבור אל support.dell.com וחפש את מילת המפתח *spyware* (תוכנת ריגול).

תוכנית מיועדת לגרסה קודמת של מערכת ההפעלה Microsoft® Windows®

הפעל את Program Compatibility Wizard (אשף תאימות התוכניות) —
:Windows XP

ה- Program Compatibility Wizard מגדיר את התצורה של תוכנית כך שתופעל בסביבה דומה לסביבות שאינן של מערכת ההפעלה XP.

1 לחץ על **Start** (התחל) ← **All Programs** (כל התוכניות) ← **Accessories** (עזרים) ← **Program Compatibility Wizard** (אשף תאימות התוכנה) ← **Next** (הבא).

2 בצע את ההוראות המופיעות על המסך.

:Windows Vista

ה- Program Compatibility Wizard מגדיר את התצורה של תוכנית כך שתופעל בסביבה דומה לסביבות שאינן של מערכת ההפעלה Windows Vista.

1 לחץ על **Start** (התחל) ←  **Control Panel** (לוח הבקרה) ← **Programs** (תוכניות) ← **Use an older program with this version of Windows** (השתמש בתוכנית ישנה יותר עם גרסה זו של Windows).

2 במסך הפתיחה, לחץ על **Next** (הבא).

3 בצע את ההוראות המופיעות על המסך.

מופיע מסך בצבע כחול מלא

כבה את המחשב — אם אינך מצליח לקבל תגובה בלחיצה על מקש במקלדת או בהזזה של העכבר, לחץ לחיצה ארוכה על לחצן ההפעלה למשך 8 עד 10 שניות לפחות עד לכיבוי המחשב ולאחר מכן הפעל מחדש את המחשב.

בעיות עם Dell MediaDirect

לקבלת מידע, עיין בקובץ העזרה של Dell MediaDirect — השתמש בתפריט **Help** (עזרה) כדי לגשת לעזרה של Dell MediaDirect.

כדי לנגן סרטים ב-Dell MediaDirect, במחשב צריך להיות כונן DVD והנגן Dell DVD Player — אם רכשת כונן DVD עם המחשב, התוכנה אמורה להיות מותקנת כבר.

בעיות באיכות וידאו — בטל את האפשרות **Use Hardware Acceleration** (השתמש בהאצת חומרה). תכונה זו מנצלת את העיבוד המיוחד בכרטיסי מסך מסוימים, כדי לצמצם את העומס המוטל על המעבד בעת הצגה של תקליטוני DVD וסוגים מסוימים של קובצי וידאו.

נעילות ובעיות תוכנה

⚠ התראה: לפני שתתחיל לבצע הליך כלשהו בסעיף זה, בצע את הוראות הבטיחות במדריך מידע המוצר.

המחשב אינו מתחיל לפעול

בדוק את מתאם זרם החילופין — ודא שמתאם זרם החילופין מחובר היטב למחשב ולשקע החשמל.

מתאם זרם החילופין כבה כאשר ישנה תקלה. במקרה זה, הנורית הירוקה כבה. כדי להפעילו חזרה, נתק את מתאם זרם החילופין ממקור החשמל למשך 10 שניות ולאחר מכן חבר אותו חזרה.

המחשב מפסיק להגיב

⏪ הודעה: נתונים עלולים לאבד אם אינך מצליח לבצע כיבוי של מערכת ההפעלה.

כבה את המחשב — אם אינך מצליח לקבל תגובה בלחיצה על מקש במקלדת או בהזזה של העכבר, לחץ לחיצה ארוכה על לחצן ההפעלה למשך 8 עד 10 שניות לפחות עד לכיבוי המחשב ולאחר מכן הפעל מחדש את המחשב.

תוכנית מפסיקה להגיב או קורסת פעם אחר פעם

— סיים את פעולת התוכנית

1 הקש **<Ctrl><Shift><Esc>** בו-זמנית כדי לגשת ל-Task Manager (מנהל המשימות).

2 לחץ על הכרטיסייה **Applications** (יישומים).

3 לחץ על התוכנית שאינה מגיבה כדי לבהור בה.

4 לחץ על **End Task** (סיים משימה).

🔧 הערה: התוכנית **chkdsk** עשויה לפעול בעת ההפעלה מחדש של המחשב. בצע את ההוראות המופיעות על המסך.

עיין בתיעוד התוכנה — במידת הצורך, הסר ולאחר מכן התקן מחדש את התוכנית. בדרך כלל, תוכנות כוללות הוראות התקנה בתיעוד או בתקליטון או תקליטור המצורפים אליהן.

— בדוק את המקלדת החיצונית —

- 1 כבה את המחשב, המתן דקה ולאחר מכן הפעל אותו מחדש.
 - 2 ודא שנווריות נעילת המספרים (Num Lock), נעילת האותיות הרישיות (Caps Lock) ונעילת הגלילה (Scroll Lock) במקלדת מהבהבות במהלך שגרת האתחול.
 - 3 בשולחן העבודה של Windows, לחץ על **Start** (התחל) ← **All Programs** (כל התוכניות) ← **Accessories** (עזרים) ← **Notepad** (פנקס רשימות).
 - 4 הקלד תווים אחדים במקלדת החיצונית וודא שהם מופיעים על הצג. אם אין באפשרותך לאמת שלבים אלה, ייתכן שהמקלדת החיצונית פגומה.
- כדי לוודא שהבעיה נובעת מהמקלדת החיצונית, בדוק את המקלדת המשולבת —**

- 1 כבה את המחשב.
- 2 נתק את המקלדת החיצונית.
- 3 הפעל את המחשב.
- 4 בשולחן העבודה של Windows, לחץ על **Start** (התחל) ← **All Programs** (כל התוכניות) ← **Accessories** (עזרים) ← **Notepad** (פנקס רשימות).
- 5 הקלד תווים אחדים במקלדת הפנימית וודא שהם מופיעים על הצג. אם התווים מופיעים כעת, אך לא הופיעו בעת ההקלדה במקלדת החיצונית, ייתכן שהמקלדת החיצונית פגומה. פנה אל Dell (ראה "פנייה אל Dell" בעמוד 195).

הפעל את בדיקות אבחון המקלדת — הפעל את בדיקות PC-AT Compatible Keyboards (מקלדות תואמות PC-AT) בתוכנית האבחון של Dell (ראה "תוכנית האבחון של Dell" בעמוד 105). אם הבדיקות מצביעות על מקלדת חיצונית פגומה, פנה אל Dell (ראה "פנייה אל Dell" בעמוד 195).

תווים לא צפויים

נטרל את לוח המקשים המספרי — אם מופיעים מספרים במקום אותיות, הקש <Num Lock> כדי לנטרל את לוח המקשים המספרי. ודא שנווריות נעילת המספרים כבויה.

בעיות בהתקן IEEE 1394

⚠ התראה: לפני שתתחיל לבצע הליך כלשהו בסעיף זה, בצע את הוראות הבטיחות במדריך מידע המוצר.

ודא שהתקן ה- IEEE 1394 מזוהה על-ידי Windows —

- 1 לחץ על **Start** (התחל) ← **Control Panel** (לוח הבקרה) ← **System and Maintenance** (מערכת ותחזוקה) ← **Device Manager** (מנהל ההתקנים).
- הערה:** החלון **User Account Control** (בקרת חשבון משתמש) עשוי להופיע. אם אתה מנהל מערכת במחשב, לחץ על **Continue** (המשך); אחרת, פנה אל מנהל המערכת כדי להמשיך בפעולה הרצויה.
- אם התקן ה- IEEE 1394 מופיע ברשימה, Windows מזוהה את ההתקן.

אם נתקלת בבעיות עם התקן IEEE 1394 שסופק על-ידי Dell — פנה אל Dell או אל יצרן התקן ה- IEEE 1394 (ראה "פנייה אל Dell" בעמוד 195).

אם נתקלת בבעיות עם התקן IEEE 1394 שלא סופק על-ידי Dell — פנה אל Dell או אל יצרן התקן ה- IEEE 1394 (ראה "פנייה אל Dell" בעמוד 195).

ודא שהתקן ה- IEEE 1394 הוכנס כהלכה לתוך המחבר שלו.

בעיות מקלדת

⚠ התראה: לפני שתתחיל לבצע הליך כלשהו בסעיף זה, בצע את הוראות הבטיחות במדריך מידע המוצר.

הערה: השתמש במקלדת המשולבת בעת הפעלת תוכנית האבחון של Dell או תוכנית הגדרת המערכת. בעת חיבור מקלדת חיצונית, המקלדת המשולבת ממשיכה לפעול כרגיל.

בעיות במקלדות חיצוניות

הערה: בעת חיבור מקלדת חיצונית, המקלדת המשולבת ממשיכה לפעול בצורה מלאה.

בדוק את כבל המקלדת — כבה את המחשב, נתק את כבל המקלדת ובדוק אם הוא נפגם. לאחר מכן, חבר אותו שוב היטב.

אם המקלדת מחוברת לכבל מאריך, נתק אותו וחבר את המקלדת ישירות למחשב.

Unexpected interrupt in protected mode (פסיקה לא צפויה במצב מוגן) — ייתכן שאירעה תקלה בבקר המקלדת או שאחד ממודולי הזיכרון רופף. הפעל את בדיקות זיכרון המערכת ובדיקת בקר המקלדת בתוכנית האבחון של Dell (ראה "תוכנית האבחון של Dell" בעמוד 105).

is not accessible. The device is not ready (לא ניתן לגשת אל \:x.
ההתקן אינו מוכן) — הכנס דיסק לכונן ונסה שוב.

Warning: Battery is critically low (אזהרה: הסוללה ריקה כמעט לגמרי) — הסוללה עומדת להתרוקן. החלף את הסוללה או חבר את המחשב לשקע חשמל. אחרת, הפעל מצב שינה או כבה את המחשב.

בעיות ב- ExpressCard

⚠ התראה: לפני שתתחיל לבצע הליך כלשהו בסעיף זה, בצע את הוראות הבטיחות במדריך מידע המוצר.

בדוק את ה- ExpressCard — ודא שה- ExpressCard הוכנס כהלכה לתוך המחבר.

בדוק שהכרטיס מזוהה על-ידי Windows — לחץ פעמיים על הסמל **Safely Remove Hardware** (הוצאת חומרה באופן בטוח) בשורת המשימות של Windows. כרטיסים מסוימים אינם תומכים בתכונה זו. אם הכרטיס תומך בתכונה זו של Windows, הוא יהיה רשום.

אם נתקלת בבעיות עם ExpressCard שופק על-ידי Dell — פנה אל Dell (ראה "פנייה אל Dell" בעמוד 195). נוסף על כך, עבור כרטיסי ExpressCard של רשת פס רחב ניידת (WWAN), ראה "רשת פס רחב ניידת (רשת תקשורת מרחבית אלוטית [WWAN])" בעמוד 129.

אם נתקלת בבעיות עם ExpressCard שלא שופק על-ידי Dell — פנה אל יצרן ה- ExpressCard.

1 לחץ על הלחצן Start (התחל) של Windows Vista  ← Control Panel (לוח הבקרה) ← Programs (תוכניות) ← Programs and Features (תוכניות ותכונות).

2 בחר את התוכנית שברצונך להסיר.

3 לחץ על Uninstall (הסרת התקנה).

4 לקבלת הוראות התקנה, עיין בתיעוד התוכנית.

Sector not found (סקטור לא נמצא) — מערכת ההפעלה אינה מצליחה לאתר סקטור מסוים בכונן הקשיח. ייתכן שבכונן הקשיח ישנו סקטור פגום או טבלת FAT שנפגמה. הפעל את תוכנית השירות של Windows לבדיקת שגיאות, כדי לבדוק את מבנה הקבצים בכונן הקשיח. לקבלת הוראות, עיין בעזרה והתמיכה של Windows (לחץ על Start (התחל) ← Help and Support (עזרה ותמיכה)). אם ישנו מספר גדול של סקטורים פגומים, בצע גיבוי של הנתונים (במידת האפשר) ולאחר מכן פרמט מחדש את הכונן הקשיח.

Seek error (שגיאת חיפוש) — מערכת ההפעלה אינה מצליחה למצוא רצועה מסוימת על הכונן הקשיח.

Shutdown failure (כשל בכיבוי) — ייתכן שישנה תקלה באחד השבבים בלוח המערכת. הפעל את בדיקות הגדרת המערכת בתוכנית האבחון של Dell (ראה "תוכנית האבחון של Dell" בעמוד 105).

Time-of-day clock lost power (השעון אינו מקבל אספקת חשמל) — הגדרות תצורת המערכת נפגמו. חבר את המחשב לשקע חשמל כדי לטעון את הסוללה. אם הבעיה נמשכת, נסה לשחזר את הנתונים על-ידי כניסה לתוכנית הגדרת המערכת ולאחר מכן צא מייד מהתוכנית (ראה "שימוש בתוכנית הגדרת המערכת" בעמוד 205). אם ההודעה מופיעה שוב, פנה אל Dell (ראה "פנייה אל Dell" בעמוד 195).

Time-of-day clock stopped (שעון נעצר) — ייתכן שהסוללה הרזרבית שתומכת בהגדרות תצורת המערכת זקוקה לטעינה מחדש. חבר את המחשב לשקע חשמל כדי לטעון את הסוללה. אם הבעיה נמשכת, פנה אל Dell (ראה "פנייה אל Dell" בעמוד 195).

Time-of-day not set-please run the System Setup program (השעה לא מוגדרת - נא להפעיל את תוכנית הגדרת המערכת) — השעה או התאריך השמורים בתוכנית הגדרת המערכת אינם תואמים לשעון המערכת. תקן את הגדרות עבור האפשרויות Date (תאריך) ו-Time (שעה) (ראה "שימוש בתוכנית הגדרת המערכת" בעמוד 205).

Timer chip counter 2 failed (כשל בשבב קוצב זמן של מונה 2) — ייתכן שישנה תקלה באחד השבבים בלוח המערכת. הפעל את בדיקות הגדרת המערכת בתוכנית האבחון של Dell (ראה "תוכנית האבחון של Dell" בעמוד 105).

Memory double word logic failure at address, read value expecting value (כשל בלוגיקת מילה כפולה של הזיכרון בכתובת, קריאת ערך מצפה

לערך) — ייתכן שאחד ממודולי הזיכרון פגום או שלא הותקן כהלכה. התקן מחדש את מודולי הזיכרון, ובמידת הצורך, החלף אותם (ראה "זיכרון" בעמוד 163).

Memory odd/even logic failure at address, read value expecting value (כשל בלוגיקת אי-זוגי/זוגי של הזיכרון בכתובת, קריאת ערך מצפה

לערך) — ייתכן שאחד ממודולי הזיכרון פגום או שלא הותקן כהלכה. התקן מחדש את מודולי הזיכרון, ובמידת הצורך, החלף אותם (ראה "זיכרון" בעמוד 163).

Memory write/read failure at address, read value expecting value (כשל כתיבה/קריאה של זיכרון בכתובת, קריאת ערך מצפה לערך) — ייתכן שאחד

ממודולי הזיכרון פגום או שלא הותקן כהלכה. התקן מחדש את מודולי הזיכרון, ובמידת הצורך, החלף אותם (ראה "זיכרון" בעמוד 163).

No boot device available (לא נמצא התקן אתחול זמין) — המחשב אינו מצליח למצוא את הכונן הקשיח. אם הכונן הקשיח הוא התקן האתחול, ודא שהכונן מותקן כהלכה ומחולק למחיצות כהתקן אתחול.

No boot sector on hard drive (אין סקטור אתחול בכונן הקשיח) — ייתכן שמערכת ההפעלה נפגמה. פנה אל Dell (ראה "פנייה אל Dell" בעמוד 195).

No timer tick interrupt (אין פסיקת סימון שעון) — ייתכן שישנה תקלה באחד השבבים בלוח המערכת. הפעל את בדיקות הגדרת המערכת בתוכנית האבחון של Dell (ראה "תוכנית האבחון של Dell" בעמוד 105).

Not enough memory or resources. Exit some programs and try again (אין די זיכרון או משאבים. סגור תוכניות אחדות ונסה שוב) — תוכניות רבות מדי פתוחות במחשב. סגור את כל החלונות ופתח את התוכנית שבה ברצונך להשתמש.

Operating system not found (לא נמצאה מערכת הפעלה) — התקן מחדש את הכונן הקשיח (ראה "כונן קשיח" בעמוד 155). אם הבעיה נמשכת, פנה אל Dell (ראה "תוכנית האבחון של Dell" בעמוד 105).

Optional ROM bad checksum (שגיאת סכום ביקורת של ROM אופציונלי) — אירע כשל ב-ROM האופציונלי. פנה אל Dell (ראה "תוכנית האבחון של Dell" בעמוד 105).

A required .DLL file was not found (קובץ DLL נדרש לא נמצא) — בתוכנית שאתה מנסה לפתוח חסר קובץ חיוני. הסר את התוכנית ולאחר מכן התקן אותה מחדש.

:Windows XP

1 לחץ על **Start** (התחל) **Control Panel** (לוח הבקרה) **← Add or Remove Programs** (הוספה או הסרה של תוכניות) **← Programs and Features** (תוכניות ותכונות).

2 בחר את התוכנית שברצונך להסיר.

3 לחץ על **Uninstall** (הסרת התקנה).

4 לקבלת הוראות התקנה, עיין בתיעוד התוכנית.

Insert bootable media (הכנס מדיה שניתן לאתחל ממנה) — מערכת ההפעלה מנסה לאתחל ממדיה שלא ניתן לאתחל ממנה, כגון תקליטון או תקליטור. הכנס מדיה שניתן לאתחל ממנה.

Invalid configuration information-please run System Setup Program (מידע תצורה לא חוקי - נא לפעיל את תוכנית הגדרת המערכת) —

פרטי תצורת המערכת אינם תואמים לתצורת החומרה. ההודעה עשויה להופיע לאחר התקנה של מודול זיכרון. תקן את האפשרויות המתאימות בתוכנית הגדרת המערכת (ראה "שימוש בתוכנית הגדרת המערכת" בעמוד 205).

Keyboard clock line failure (כשל בקו השעון של המקלדת) — במקרה של מקלדת חיצונית, בדוק את חיבור הכבל. הפעל את בדיקת בקר המקלדת בתוכנית האבחון של Dell (ראה "תוכנית האבחון של Dell" בעמוד 105).

Keyboard controller failure (כשל בבקר המקלדת) — במקרה של מקלדת חיצונית, בדוק את חיבור הכבל. הפעל מחדש את המחשב והימנע מלגעת במקלדת או בעכבר במהלך תהליך האתחול. הפעל את בדיקת בקר המקלדת בתוכנית האבחון של Dell (ראה "תוכנית האבחון של Dell" בעמוד 105).

Keyboard data line failure (כשל בקו הנתונים של המקלדת) — במקרה של מקלדת חיצונית, בדוק את חיבור הכבל. הפעל את בדיקת בקר המקלדת בתוכנית האבחון של Dell (ראה "תוכנית האבחון של Dell" בעמוד 105).

Keyboard stuck key failure (כשל עקב מקש תקוע במקלדת) — במקרה של מקלדת חיצונית או לוח מקשים חיצוני, בדוק את חיבור הכבל. הפעל מחדש את המחשב והימנע מלגעת במקלדת או במקשים במהלך תהליך האתחול. הפעל את בדיקת המקש התקוע בתוכנית האבחון של Dell (ראה "תוכנית האבחון של Dell" בעמוד 105).

Licensed content is not accessible in MediaDirect (תוכן מורשה אינו נגיש ב-MediaDirect) — אין באפשרות Dell MediaDirect™ לאמת את מגבלות ניהול הזכויות הדיגיטלי (DRM) בקובץ, ולכן לא ניתן להפעיל את הקובץ (ראה "בעיות ב-Dell MediaDirect" בעמוד 126).

Memory address line failure at address, read value expecting value (כשל בקו כתובת הזיכרון בכתובת, קריאת ערך מצפה לערך) — ייתכן שאחד ממודולי הזיכרון פגום או שלא הותקן כהלכה. התקן מחדש את מודולי הזיכרון, ובמידת הצורך, החלף אותם (ראה "זיכרון" בעמוד 163).

Memory allocation error (שגיאה בהקצאת זיכרון) — התוכנה שאתה מנסה להפעיל מתנגשת עם מערכת ההפעלה, עם תוכנית אחרת או עם תוכנית שירות. כבה את המחשב, המתן 30 שניות והפעל אותו מחדש. נסה להפעיל את התוכנית שוב. אם הודעת השגיאה ממשיכה להופיע, עיין בתיעוד התוכנה.

Memory data line failure at address, read value expecting value (כשל בקו נתוני הזיכרון בכתובת, קריאת ערך מצפה לערך) — ייתכן שאחד ממודולי הזיכרון פגום או שלא הותקן כהלכה. התקן מחדש את מודולי הזיכרון, ובמידת הצורך, החלף אותם (ראה "זיכרון" בעמוד 163).

Extended memory size has changed (גודל הזיכרון המורחב השתנה) — כמות הזיכרון הרשומה בזיכרון לא נדיף (NVRAM) אינה תואמת את הזיכרון המותקן במחשב. הפעל מחדש את המחשב. אם השגיאה מופיעה שוב, פנה אל Dell (ראה "פנייה אל Dell" בעמוד 195).

The file being copied is too large for the destination drive (הקובץ המועתק גדול מדי עבור כונן היעד) — הקובץ שאתה מנסה להעתיק גדול מדי ואין די מקום עבורו בדיסק, או שהדיסק מלא. נסה להעתיק את הקובץ לדיסק אחר או השתמש בדיסק בעל קיבולת גבוהה יותר.

A filename cannot contain any of the following characters: (שם קובץ אינו יכול להכיל את התווים הבאים) — אין להשתמש בתווים אלה עבור שמות של קבצים.

Gate A20 failure (כשל בשער A20) — ייתכן שאחד ממודולי הזיכרון רופף. התקן מחדש את מודולי הזיכרון, ובמידת הצורך, החלף אותם (ראה "זיכרון" בעמוד 163).

General failure (כשל כללי) — מערכת ההפעלה אינה יכולה לבצע את הפקודה. לאחר ההודעה מופיע בדרך כלל מידע ייחודי — לדוגמה, Printer out of paper (הנייר במדפסת אזל). נקוט בפעולה המתאימה.

Hard-disk drive configuration error (שגיאת תצורה בכונן הקשיח) — המחשב אינו יכול לזהות את סוג הכונן. כבה את המחשב, הסר את הכונן הקשיח (ראה "כונן קשיח" בעמוד 155), ואתחל את המחשב מתקליטור. לאחר מכן, כבה את המחשב, התקן מחדש את הכונן הקשיח והפעל מחדש את המחשב. הפעל את בדיקות הכונן הקשיח בתוכנית האבחון של Dell (ראה "תוכנית האבחון של Dell" בעמוד 105).

Hard-disk drive controller failure 0 (כשל בבקר הכונן הקשיח 0)

הכונן הקשיח אינו מגיב לפקודות מהמחשב. כבה את המחשב, הסר את הכונן הקשיח (ראה "כונן קשיח" בעמוד 155), ואתחל את המחשב מתקליטור. לאחר מכן, כבה את המחשב, התקן מחדש את הכונן הקשיח והפעל מחדש את המחשב. אם הבעיה נמשכת, נסה להשתמש בכונן אחר. הפעל את בדיקות הכונן הקשיח בתוכנית האבחון של Dell (ראה "תוכנית האבחון של Dell" בעמוד 105).

Hard-disk drive failure (כשל בכונן הקשיח) — הכונן הקשיח אינו מגיב לפקודות מהמחשב. כבה את המחשב, הסר את הכונן הקשיח (ראה "כונן קשיח" בעמוד 155), ואתחל את המחשב מתקליטור. לאחר מכן, כבה את המחשב, התקן מחדש את הכונן הקשיח והפעל מחדש את המחשב. אם הבעיה נמשכת, נסה להשתמש בכונן אחר. הפעל את בדיקות הכונן הקשיח בתוכנית האבחון של Dell (ראה "תוכנית האבחון של Dell" בעמוד 105).

Hard-disk drive read failure (כשל בקריאת כונן קשיח) — ייתכן שהכונן הקשיח פגום. כבה את המחשב, הסר את הכונן הקשיח (ראה "כונן קשיח" בעמוד 155), ואתחל את המחשב מתקליטור. לאחר מכן, כבה את המחשב, התקן מחדש את הכונן הקשיח והפעל מחדש את המחשב. אם הבעיה נמשכת, נסה להשתמש בכונן אחר. הפעל את בדיקות הכונן הקשיח בתוכנית האבחון של Dell (ראה "תוכנית האבחון של Dell" בעמוד 105).

הודעות שגיאה

⚠ התראה: לפני שתתחיל לבצע הליך כלשהו בסעיף זה, בצע את הוראות הבטיחות במדריך מידע המוצר.

אם ההודעה אינה מופיעה ברשימה, עיין בתיעוד של מערכת ההפעלה או של התוכנית שפעלה בזמן הופעת ההודעה.

Auxiliary device failure (כשל בהתקן עזר) — ייתכן שאירעה תקלה במשטח המגע או בעכבר החיצוני. במקרה של עכבר חיצוני, בדוק את חיבור הכבל. אפשר את האפשרות **Pointing Device** (התקן הצבעה) בתוכנית הגדרת המערכת (ראה "שימוש בתוכנית הגדרת המערכת" בעמוד 205). אם הבעיה נמשכת, פנה אל Dell (ראה "פנייה אל Dell" בעמוד 195).

Bad command or file name (פקודה שגויה או שם קובץ שגוי) — ודא שהפקודה מאויתת כהלכה, הכנסת רווחים במקומות הנכונים והזנת את שם הנתים הנכון.

Cache disabled due to failure (המטמון מנטרל עקב כשל) — אירע כשל בזיכרון המטמון הראשי של המעבד. פנה אל Dell (ראה "פנייה אל Dell" בעמוד 195).

CD drive controller failure (כשל בבקר כונן התקליטורים) — כונן התקליטורים אינו מגיב לפקודות מהמחשב (ראה "בעיות בכונן" בעמוד 113).

Data error (שגיאת נתונים) — הכונן הקשיח אינו יכול לקרוא את הנתונים (ראה "בעיות בכונן" בעמוד 113).

Decreasing available memory (ירידה בזיכרון הזמין) — ייתכן שמודול זיכרון אחד או יותר פגום או מותקן שלא כהלכה. התקן מחדש את מודולי הזיכרון, ובמידת הצורך, החלף אותם (ראה "זיכרון" בעמוד 163).

Disk C: failed initialization (אתחול כונן C נכשל) — אתחול הכונן הקשיח נכשל. הפעל את בדיקות הכונן הקשיח בתוכנית האבחון של Dell (ראה "תוכנית האבחון של Dell" בעמוד 105).

Drive not ready (כונן לא מוכן) — המשך הפעולה מחייב התקנה של כונן קשיח בתא. התקן כונן קשיח בתא הכונן הקשיח (ראה "כונן קשיח" בעמוד 155).

Error reading PCMCIA card (שגיאה בקריאת כרטיס PCMCIA) — המחשב אינו יכול לזהות את ה- ExpressCard. הכנס מחדש את הכרטיס או נסה להשתמש בכרטיס אחר (ראה "שימוש בכרטיס ExpressCard" בעמוד 85).

הפעל את תוכנית האבחון Modem Helper (מסייע למודם) —

:Windows XP

- 1 לחץ על Start (התחל) ← All Programs (כל התוכניות) ← Modem Helper (מסייע למודם).
- 2 בצע את ההוראות המופיעות על המסך כדי לזהות ולפתור בעיות במודם. Modem Helper אינו זמין במחשבים מסוימים.

:Windows Vista

- 1 לחץ על הלחצן Start (התחל) של Windows Vista  ← All Programs (כל התוכניות) ← Modem Diagnostic Tool (כלי אבחון מודם).
- 2 בצע את ההוראות המופיעות על המסך כדי לזהות ולפתור בעיות במודם. Modem diagnostics אינו זמין בכל המחשבים.

— ודא שהמודם מתקשר עם Windows

:Windows XP

- 1 לחץ על Start (התחל) ← Control Panel (לוח הבקרה) ← Printers and Other Hardware (מדפסות והתקני חומרה אחרים) ← Modem Options (אפשרויות טלפון ומודם) (מודמים).
- 2 לחץ על יציאת ה-COM של המודם ← Properties (מאפיינים) ← Diagnostics (אבחון) ← Query Modem (תשאול מודם) כדי לוודא שהמודם מתקשר עם Windows. אם כל הפקודות מקבלות תגובות, המודם פועל באופן תקין.

:Windows Vista

- 1 לחץ על הלחצן Start (התחל) של Windows Vista  ← Control Panel (לוח הבקרה) ← Hardware and Sound (חומרה וקול) ← Modem Options (אפשרויות טלפון ומודם) (מודמים).
- 2 לחץ על יציאת ה-COM של המודם ← Properties (מאפיינים) ← Diagnostics (אבחון) ← Query Modem (תשאול מודם) כדי לוודא שהמודם מתקשר עם Windows. אם כל הפקודות מקבלות תגובות, המודם פועל באופן תקין.

ודא שהמחשב מחובר לאינטרנט — ודא שיש לך מגוי תקף לספק שירותי אינטרנט. בתוכנית הדואר האלקטרוני Outlook Express, לחץ על File (קובץ). אם לצד האפשרות Work Offline (עבוד במצב לא מקוון) מופיע סימן ביקורת, לחץ עליו כדי להסירו ולהתחבר לאינטרנט. לקבלת עזרה, פנה אל ספק האינטרנט שלך.

סרוק את המחשב לחיפוש תוכנות ריגול (spyware) — אם ביצועי המחשב איטיים, פרסומות מוקפצות מתקבלות לעתים קרובות, או שיש בעיות בהתחברות לאינטרנט, ייתכן שהמחשב נגוע בתוכנת ריגול. השתמש בתוכנת אנטי-וירוס הכוללת הגנה מפני תוכנות ריגול (ייתכן שיהיה עליך לשדרג את התוכנית) כדי לסרוק את המחשב ולהסיר תוכנות ריגול. לקבלת מידע נוסף, עבור אל support.dell.com וחפש את מילת המפתח *spyware* (תוכנת ריגול).

3 לחץ על **Properties** (מאפיינים) ← **Tools** (כלים) ← **Check Now** (בדיקה כעת).

החלון **User Account Control** (בקרת חשבון משתמש) עשוי להופיע. אם אתה מנהל מערכת במחשב, לחץ על **Continue** (המשך); אחרת, פנה אל מנהל המערכת כדי להמשיך בפעולה הרצויה.

4 בצע את ההוראות המופיעות על המסך.

בעיות דואר אלקטרוני, מודם ואינטרנט

 **התראה:** לפני שתתחיל לבצע הליך כלשהו בסעיף זה, בצע את הוראות הבטיחות במדריך מידע המוצר.

 **הערה:** חבר את המודם לשקע טלפון אנלוגי בלבד. המודם לא יפעל כשהוא מחובר לרשת טלפונים דיגיטלית.

בדוק את הגדרות האבטחה של Microsoft Outlook® Express — אם אינך יכול לפתוח קבצים המצורפים להודעות דואר אלקטרוני:

1 ב-Outlook Express, לחץ על **Tools** (כלים) ← **Options** (אפשרויות) ← **Security** (אבטחה).

2 לחץ על **Do not allow attachments** (אל תאפשר קבצים מצורפים) כדי להסיר את סימן הביקורת, כנדרש.

בדוק את חיבור קו הטלפון

בדוק את שקע הטלפון

חבר את המודם ישירות לשקע הטלפון בקיר

השתמש בקו טלפון אחר

- ודא שקו הטלפון מחובר לשקע במודם (השקע מסומן בתווית ירוקה או בסמל בצורת מחבר לידו).
- ודא שנשמעת נקישה בעת הכנסת מחבר כבל קו הטלפון למודם.
- נתק את כבל קו הטלפון מהמודם, חבר אותו למכשיר טלפון והקשב אם יש צליל חיוג.
- אם התקנים טלפוניים אחרים חולקים באותו קו, כגון משיכון, מכשיר פקס, מייצב מתח או מפצל קו, עקוף אותם וחבר את המודם ישירות לשקע הטלפון בקיר. אם אתה משתמש בחוט טלפון באורך 3 מטר או יותר, נסה להשתמש בחוט קצר יותר.

בעיות בצריבה לכונן CD-RW או DVD+/-RW

סגור תוכניות אחרות — כונני CD-RW ו-DVD+/-RW חייבים לקבל זרם קבוע של נתונים בעת הצריבה. אם ישנה הפרעה לזרם הנתונים, מתרחשת שגיאה. נסה לסגור את כל התוכניות לפני התחלת הצריבה לכונן.

כבה את מצב השינה ב-Windows לפני צריבה של תקליטור/DVD — לקבלת מידע על מצבי שינה, ראה "קביעת תצורה של הגדרות ניהול צריכת חשמל" בעמוד 54.

שנה את מהירות הצריבה לקצב איטי יותר — עיין בקובצי העזרה המצורפים לתוכנה לצריכת תקליטורים או DVD.

הכונן אינו מוציא את התקליטור

- 1 ודא שהמחשב כבוי.
- 2 יישר מהדק נייר והכנס את קצה אחד שלו לתוך חריר ההוצאה שבחזית הכונן. לאחר מכן, דחף בחוזקה עד לפתיחה חלקית של המגש.
- 3 משוך את המגש החוצה בעדינות עד שייעצר.

הכונן משמיע קול ניסור או שפשוף

- ודא שהקול אינו נגרם מהתוכנית שפועלת.
- ודא שהתקליטור הוכנס כהלכה.

בעיות בכונן הקשיח

הנח למחשב להתקור לפני הפעלתו — כונן קשיח חם עלול לגרום למניעת אתחול מערכת ההפעלה. נסה לאפשר למחשב לחזור לטמפרטורת החדר לפני הפעלתו.

Windows XP:

- 1 לחץ על **Start** (התחל) ולאחר מכן לחץ על **My Computer** (המחשב שלי).
- 2 לחץ באמצעות לחצן העכבר הימני על **Local Disk C**.
- 3 לחץ על **Properties** (מאפיינים) ← **Tools** (כלים) ← **Check Now** (בדיקה כעת).
- 4 לחץ על **Scan for and attempt recovery of bad sectors** (אתר ונסה לשחזר סקטורים פגומים) ולאחר מכן לחץ על **Start** (התחל).

Windows Vista:

- 1 לחץ על הלחצן **Start** (התחל) של **Windows Vista**  ולחץ על **Computer** (מחשב).
- 2 לחץ באמצעות לחצן העכבר הימני על **Local Disk C**.

כדי להתחיל בפעילות בזמן אמת עם שותף Dell:

- 1 לחץ על הסמל של *Dell Support Center*  בשולחן העבודה של המחשב.
- 2 לחץ על **Assistance From Dell** (סיוע מ-Dell) **← Technical Support** (תמיכה טכנית) **← DellConnect** **← Phone** (טלפון) ובצע את ההוראות.

בעיות בכונן

 **התראה:** לפני שתתחיל לבצע הליך כלשהו בסעיף זה, בצע את הוראות הבטיחות במדריך *מידע המוצר*.

דא ש- **Microsoft Windows** מזהה את הכונן —
Windows XP:

- לחץ על **Start** (התחל) ולחץ על **My Computer** (המחשב שלי).
Windows Vista®:

- לחץ על הלחצן **Start** (התחל) של *Windows Vista*, , ולאחר מכן לחץ על **Computer** (מחשב).

אם הכונן אינו מופיע ברשימה, בצע סריקה מלאה באמצעות תוכנת האנטי-וירוס שברשותך כדי לחפש וירוסים ולהסירם. לעתים, וירוסים עשויים למנוע מ- *Windows* לזהות את הכונן.

בדוק את הכונן —



- הכנס תקליטון, תקליטור או תקליטור DVD אחר כדי לפסול את האפשרות שהמדיה המקורית פגומה.
- הכנס תקליטון אתחול והפעל מחדש את המחשב.

נקה את הכונן או הדיסק — ראה "ניקוי המחשב" בעמוד 208.

דא שהתקליטור או ה- **DVD** מוכנס בצורה נכונה על ציר הכונן
בדוק את חיבורי הכבלים

בדוק אם ישנן בעיות אי-תאימות של חומרה — ראה "פתרון בעיות תוכנה וחומרה" בעמוד 141.
הפעל את תוכנית האבחון של **Dell** — ראה "תוכנית האבחון של Dell" בעמוד 105.

בעיות בכונן האופטי

-  **הערה:** רעידות של כוננים אופטיים מהירים הן תופעה רגילה שעלולה לגרום לרעש, אך הדבר אינו מצביע על תקלה בכונן או במדיה.
-  **הערה:** כיוון שישנם אזורים עולמיים שונים ותבניות שונות של תקליטורים, ייתכן שלא כל כותרי ה- **DVD** יפעלו בכל כונני ה- **DVD**.

Dell PC Checkup

Dell PC Checkup, כלי פתרון בעיות ואבחון, מספק סריקה ובדיקות מותאמים אישית של מחשב Dell שברשותך. PC Checkup בודק אם החומרה פועלת כהלכה ומספק תיקונים אוטומטיים עבור בעיות תצורה נפוצות. מומלץ להפעיל את PC Checkup באופן קבוע, או לפני פנייה אל Dell לקבלת סיוע. היישום יוצר דוח מפורט שיכול לשמש את טכנאי Dell כדי לפתור את הבעיה במהירות.

Dell Network Assistant

Dell Network Assistant, המיועד במיוחד למשתמשים של מחשב Dell™, מסייע בהגדרה, ניטור, פתרון בעיות ותיקון של הרשת.

Dell Network Assistant מספק את התכונות הבאות:

- איחוד של הגדרה, התראה ומצב ההתקן
- מעקב פשוט אחר התקנים ברשת באמצעות תצוגה חזותית של מצב רשת
- איתור ותיקון בעיות ברשת בצורה יזומה
- ערכות לימוד, אשפי הגדרה ושאלות נפוצות (FAQ) לשיפור ההבנה של עקרונות העבודה ברשת

כדי לגשת אל Dell Network Assistant:

- 1 לחץ על הסמל של  *Dell Support Center* בשולחן העבודה של המחשב.
- 2 לחץ על **Self Help** (עזרה עצמית) ← **Network /Internet** (רשת) / אינטרנט) ← **Network Management** (ניהול רשת).



DellConnect

DellConnect, כלי פשוט לגישה מקוונת, מאפשר לשותף השירות והתמיכה של Dell לגשת למחשב שלך דרך חיבור אינטרנט, לאבחן את הבעיה ולתקנה. השותף עובד באישורך ותחת פיקוח שלך. כמו כן, באפשרותך לעבוד עם השותף של Dell במהלך פעילות פתרון הבעיות.

כדי להשתמש בשירות זה, תזדקק לחיבור אינטרנט ומחשב Dell שברשותך צריך להיות באחריות. DellConnect זמין גם בתשלום דרך "Dell On Call".

- הצגת שאלות נפוצות.
 - קבלת פרטים נוספים על *Dell Support*.
 - כיבוי של *Dell Support*.
- לקבלת מידע נוסף אודות *Dell Support*, לחץ על סימן השאלה (?) בחלק העליון של החלון *Dell Support*.

כדי לגשת אל *Dell Support*:

- לחץ על הסמל  באזור ההודעות של שולחן העבודה של Windows.
- **הערה:** פונקציות הסמל  משתנות בהתאם לסוג הלחיצה על הסמל - לחיצה פעמיים או לחיצה באמצעות לחצן העכבר הימני.

או

- לחץ על הלחצן Start (התחל)  ← **All Programs** (כל התוכניות) ← **Dell Support Settings** ← **Support**. ודא שהאפשרות **Show icon on the taskbar** (הצג סמל בסרגל המשימות) מסומנת.
- **הערה:** אם תוכנית השירות *Dell Support* אינה זמינה בתפריט Start (התחל), עבור אל **support.dell.com** והורד את התוכנה.

Dell PC TuneUp

הגרסה האוטומטית או החודשית של *Dell PC TuneUp* מאפשרת לבחור את היום והשעה בחודש שברצונך לבצע "כוונון" של המחשב. כוונון טיפוסי כולל איחוי של הכונן הקשיח, הסרה של קבצים לא רצויים וזמניים, הגדרות אבטחה מעודכנות, אימות של נקודות שחזור "טובות" ופעילויות תחזוקה אחרות שנועדו לשפר את הביצועים והאבטחה של המחשב. הגרסה החודשית זמינה כמנוי שנתי ומהווה תכונה של *Dell Support*, יישום משלים המספק סריקות תקינות בזמן אמת ומידע על אופן תחזוקת המחשב (ראה "Dell Support" בעמוד 110).

שתי הגרסאות של PC TuneUP זמינות ללקוחות בארה"ב ובקנדה. לקבלת העדכונים האחרונים וכדי ללמוד כיצד לשמור על ביצועי מחשב מיטביים, חפש את מילת המפתח *PC TuneUp* באתר **support.dell.com**.

Dell Support Center

Dell Support Center (מרכז התמיכה) מספק שירות, תמיכה ומידע ספציפי למערכת. לקבלת מידע נוסף אודות Dell Support Center וכלי תמיכה זמינים, לחץ על הכרטיסייה **Services** (שירותים) באתר האינטרנט **support.dell.com**.

במחשבים שנרכשו מתאריך 26 ביולי 2007, Dell Support Center מותקן מראש.

עבור מחשבים שנרכשו לפני 26 ביוני 2007, באפשרותך להוריד את Dell Support Center מהדף **Services** (שירותים) באתר האינטרנט **support.dell.com**.

לחץ על הסמל של Dell Support Center  בשולחן העבודה של המחשב, כדי להפעיל את היישום ולגשת לתכונות הבאות:

- כלים לעזרה עצמית, כגון *Dell PC*, *Dell PC TuneUp*, *Dell Support Checkup* ו-*Network Assistant*
- DellConnect לתמיכה טכנית מרחוק בזמן אמת
- מידע ליצירת קשר עם התמיכה של Dell, כולל דואר אלקטרוני וכתובות לצ'אט מקוון, כמו גם מספרי טלפון
- משאבים ספציפיים למחשב שברשותך זמינים תחת **Drivers & Downloads** (מידע מערכת) **Upgrades** (שדרוגים למנהלי התקנים והורדות) ו- **System Information**

בחלק העליון של דף הבית של Dell Support Center מוצג מספר הדגם של המחשב שברשותך, יחד עם פרטי תג השירות, קוד השירות המהיר ותפוגת האחריות שלו. אם ניתנת הרשאה ל-Dell להשתמש בתג השירות שלך, ניתנים פרטים נוספים אודות המחשב, כגון זיכרון זמין, שטח דיסק, חומרה מותקנת, כתובות רשת, מפרט מודם, תוכנת אבטחה מותקנת ופרטים רבים נוספים. נוסף על כך, באמצעות תג השירות חברת Dell יכולה לחבר אותך לדפי האינטרנט הרלבנטיים ביותר באתר **www.dell.com**, לשם קבלת מידע על האחריות שלך, הזמנת אביזרים ופרטים אודות התקנת מנהלי התקנים והורדות מומלצים.

Dell Support

התוכנית *Dell Support* מותאמת לסביבת המחשב שלך. תוכנית שירות זו מספקת מידע לתמיכה עצמית, עדכוני תוכנה וסריקות תקינות של המחשב שלך. השתמש בתוכנית שירות זו לפעולות הבאות:

- בדיקה של סביבת המחשב שלך.
- הצגת ההגדרות של *Dell Support*.
- גישה אל קובץ העזרה של *Dell Support*.

עבור כל בעיה המתגלה במהלך בדיקה, מופיעה הודעה עם קוד השגיאה ותיאור הבעיה. העתק את קוד השגיאה ואת תיאור הבעיה בדיוק כפי שהם מופיעים ופעל לפי ההוראות המופיעות על המסך. אם אין באפשרותך לפתור את הבעיה, פנה אל Dell (ראה "פנייה אל Dell" בעמוד 195).

הערה: תג השירות של המחשב מוצג בחלק העליון של כל מסך בדיקה. בעת פנייה לתמיכה של Dell, הכן את תג השירות בהישג יד.

הכרטיסיות הבאות מספקות מידע נוסף עבור בדיקות המופעלות באפשרות **Custom Test** (בדיקה מותאמת אישית) או **Symptom Tree** (עץ תסמינים):

כרטיסייה	פעולה
Results (תוצאות)	הצגת תוצאות הבדיקה ומצבי שגיאה שבהם נתקלה המערכת.
Errors (שגיאות)	הצגת מצבי שגיאה שבהם נתקלה המערכת, קודי שגיאה ותיאורי הבעיות.
Help (עזרה)	תיאור הבדיקה וציון דרישות כלשהן לביצוע הבדיקה.
Configuration (קביעת תצורה)	הצגת הגדרת התצורה של המערכת עבור ההתקן שנבחר. תוכנית האבחון של Dell מקבלת את מידע התצורה עבור כל ההתקנים מתוכנית הגדרת המערכת, מהזיכרון וממספר בדיקות פנימיות, ומציגה את המידע ברשימת ההתקנים בחלונית השמאלית במסך. ייתכן שברשימת ההתקנים לא יוצגו שמותיהם של כל הרכיבים המותקנים במחשב או של כל ההתקנים המחוברים למחשב.
Parameters (פרמטרים)	בכרטיסייה זו ניתן להתאים אישית את הבדיקה על-ידי שינוי הגדרות הבדיקה.

מסך Main Menu של תוכנית האבחון של Dell

לאחר טעינת תוכנית האבחון של Dell והופעת המסך Main Menu (תפריט ראשי), לחץ על הלחצן של האפשרות הרצויה.

הערה: מומלץ לבחור באפשרות Test System (בדיקת מערכת) כדי לבצע בדיקה מלאה של המחשב. 

אפשרות	פעולה
Test Memory (בדיקת זיכרון)	הפעלה של בדיקת הזיכרון העצמאי
Test System (בדיקת מערכת)	הפעלת אבחון המערכת
Exit (יציאה)	יציאה מהאבחון

לאחר בחירת האפשרות Test System (בדיקת מערכת) מהתפריט הראשי, מופיע התפריט הבא.

הערה: מומלץ לבחור באפשרות Extended Test (בדיקה מורחבת) מהתפריט, כדי להפעיל בדיקה מקיפה יותר של ההתקנים במחשב. 

אפשרות	פעולה
Express Test (בדיקה מהירה)	ביצוע בדיקה מהירה של התקני מערכת. הבדיקה נמשכת בדרך כלל בין 10 ל- 20 דקות ואינה דורשת את התערבותך. הפעל את Express Test תחילה כדי לאתר את הבעיה במהירות.
Extended Test (בדיקה מורחבת)	ביצוע בדיקה מקיפה של התקני מערכת. הבדיקה נמשכת בדרך כלל שעה או יותר ומחייבת אותך לענות על שאלות ספציפיות מדי פעם.
Custom Test (בדיקה מותאמת אישית)	בדיקת התקן מסוים במערכת. ניתן להשתמש כדי להתאים אישית את הבדיקות שברצונך לבצע.
Symptom Tree (עץ תסמינים)	אפשרות זו מפרטת מספר תסמינים נפוצים ומאפשרת לבחור בדיקה בהתאם לתסמין של הבעיה שבה נתקלת.

הפעלת תוכנית האבחון של Dell מהמדיה Drivers and Utilities

- 1 הכנס את המדיה *Drivers and Utilities* (מגהלי התקנים ותוכניות שירות).
2 כבה והפעל מחדש את המחשב.
כאשר מופיע הלוגו DELL, הקש מייד על <F12>.
-  **הערה:** אם אתה ממתין זמן רב מדי והלוגו של מערכת ההפעלה מופיע, המשך להמתין עד אשר יופיע שולחן העבודה של Microsoft Windows; לאחר מכן, כבה את המחשב ונסה שוב.
-  **הערה:** השלבים הבאים משנים את רצף האתחול באופן חד פעמי בלבד. בהפעלה הבאה, המחשב יאתחל בהתאם להתקנים שצוינו בתוכנית הגדרת המערכת.
-  **הערה:** לחיצה ארוכה מדי על מקש במקלדת עלולה לגרום לכשל מקלדת. כדי למנוע כשל אפשרי במקלדת, הקש <F12> ושחרר במרווחי זמן שווים עד להופעת תפריט התקני האתחול.
- 3 בתפריט התקני האתחול, השתמש במקשי החצים למעלה ולמטה כדי להאיר את האפשרויות **CD/DVD/CD-RW** ולאחר מכן הקש <Enter>.
-  **הערה:** התכונה Quickboot (אתחול מהיר) משנה את רצף האתחול עבור האתחול הנוכחי בלבד. בהפעלה מחדש, המחשב יאתחל בהתאם לרצף האתחול שצוין בתוכנית הגדרת המערכת.
- 4 בתפריט שמופיע, בחר באפשרויות **Boot from CD-ROM** (אתחול מכונן תקליטורים) ולאחר מכן הקש <Enter>.
- 5 הקש 1 כדי להפעיל את התפריט של *Drivers and Utilities* ולאחר מכן הקש <Enter>.
- 6 בחר **Run the 32 Bit Dell Diagnostics** מהרשימה הממוספרת. אם רשומות מספר גרסאות, בחר את הגרסה המתאימה למחשב שברשותך.
- 7 במסך **Main Menu** (תפריט ראשי) של תוכנית האבחון של Dell, בחר את הבדיקה שברצונך להפעיל.
-  **הערה:** רשום קודי שגיאה ותיאורי בעיות בדיוק כפי שהם מופיעים ובצע את ההוראות על המסך.
- 8 לאחר השלמת כל הבדיקות, סגור את חלון הבדיקה כדי לחזור ל- **Main Menu** (תפריט ראשי) של תוכנית האבחון של Dell.
- 9 הסר את המדיה *Drivers and Utilities*. לאחר מכן, סגור את החלון **Main Menu** כדי לצאת מתוכנית האבחון של Dell והפעל מחדש את המחשב.

הערה: אם המחשב אינו מציג תמונת מסך, ראה "פנייה אל Dell" בעמוד 195.

1 ודא שהמחשב מחובר לשקע חשמל שידוע לך שהוא תקין.

2 הפעל (או הפעל מחדש) את המחשב.

3 הפעל את תוכנית האבחון של Dell באחת משתי הדרכים הבאות.

הערה: אם אתה ממתין זמן רב מדי והלוגו של מערכת ההפעלה מופיע, המשך להמתין עד אשר יופיע שולחן העבודה של Microsoft® Windows®; לאחר מכן, כבה את המחשב ונסה שוב.

• כאשר מופיע הלוגו DELL™, הקש מייד על <F12>. בחר **Diagnostics** (אבחון) מתפריט האתחול והקש <Enter>.

הערה: לפני שתנסה את האפשרות הבאה, המחשב חייב להיות כבוי לגמרי.

• בזמן הפעלת המחשב, החזק את המקש <Fn> לחוץ.

הערה: אם מוצגת הודעה שהמחיצה של תוכנית האבחון לא נמצאה, הפעל את תוכנית האבחון של Dell מהמדיה *Drivers and Utilities* (מנהלי התקנים ותוכניות שירות).

המחשב מפעיל את Pre-boot System Assessment (PSA) - תוכנית לבדיקת המערכת לפני האתחול) - סדרה של בדיקות ראשוניות של לוח המערכת, המקלדת, התצוגה, הזיכרון והדיסק הקשיח.

• במהלך הבדיקה, ענה על השאלות שמופיעות על המסך.

• אם מזהות תקלות, המחשב עוצר ומשמיע צפצוף. כדי להפסיק את תהליך הבדיקה ולהפעיל מחדש את המחשב, הקש <n>; כדי להמשיך לבדיקה הבאה, הקש <y>; כדי לבדוק שוב את הרכיב שהתגלתה בו תקלה, הקש <r>.

• אם מזהות תקלות במהלך ה- Pre-boot System Assessment, רשום את קודי השגיאה ופנה אל Dell (ראה "פנייה אל Dell" בעמוד 195).

אם בדיקת ה- Pre-boot System Assessment מסתיימת בהצלחה, תקבל ההודעה: Booting Dell Diagnostic Utility: Partition. Press any key to continue (מאתחל את מחיצת תוכנית האבחון של Dell. הקש על מקש כלשהו כדי להמשיך).

4 הקש על מקש כלשהו כדי להפעיל את תוכנית האבחון של Dell ממחיצת תוכנית האבחון בדיסק הקשיח.

פתרון בעיות

שירות העדכון הטכני של Dell

שירות העדכון הטכני של Dell מספק דיווחי דואר אלקטרוני יזומים אודות עדכוני תוכנה וחומרה עבור המחשב שברשותך. השירות ניתן ללא תשלום וניתן להתאים את התוכן והעיצוב, ואת תדירות קבלת הדיווחים.

כדי להירשם לשירות העדכון הטכני של Dell, עבור אל support.dell.com/technicalupdate.

תוכנית האבחון של Dell

⚠ התראה: לפני שתתחיל לבצע הליך כלשהו בסעיף זה, בצע את הוראות הבטיחות במדריך מידע המוצר.

מתי להשתמש בתוכנית האבחון של Dell

אם נתקלת בבעיה במחשב, בצע את הבדיקות שבסעיף "נעילות ובעיות תוכנה" בעמוד 125 והפעל את תוכנית האבחון של Dell, לפני שתפנה אל Dell בבקשה לסיוע טכני.

מומלץ להדפיס הליכים אלה לפני שתתחיל.

✍ הערה: תוכנית האבחון של Dell פועלת רק במחשבי Dell.

היכנס לתוכנית הגדרת המערכת, עיין במידע התצורה של המחשב וודא שההתקן שברצונך לבדוק מוצג בתוכנית הגדרת המערכת ופעיל (ראה "שימוש בתוכנית הגדרת המערכת" בעמוד 205).

הפעל את תוכנית האבחון של Dell מהכונן הקשיח או מהמדיה *Drivers and Utilities* (ראה "המדיה Drivers and Utilities" בעמוד 15).

הפעלת תוכנית האבחון של Dell מהכונן הקשיח

תוכנית האבחון של Dell ממוקמת במחיצה נסגרת בכונן הקשיח, המיועדת לתוכנית השירות.

- פנה לשירות הלקוחות של Dell ודווח שהמחשב אינו נמצא ברשותך. מסור לנציג השירות את תג השירות של המחשב, את מספר התיק, ואת השם, הכתובת ומספר הטלפון של הרשות לאכיפת החוק לה דיווחת על המקרה. אם הדבר אפשרי, ציין את שמו של השוטר החוקר.

נציג שירות הלקוחות של Dell ירשום את הדיווח תחת תג השירות של המחשב, וירשום את המחשב כאבוד או גנוב. אם מישהו יתקשר לחברת Dell לקבלת סיוע טכני וימסור את תג השירות שלך, המחשב יזוהה אוטומטית כאבוד או גנוב. נציג השירות ינסה לבקש מהמתקשר למסור את מספר הטלפון שלו ואת כתובתו. לאחר מכן, תפנה חברת Dell לרשות לאכיפת החוק לה דיווחת על מקרה האובדן או הגניבה.

בעת שימוש בסיסמאות, פעל לפי ההנחיות הבאות:

- בחר סיסמה שתוכל לזכור, אך לא אחת שקל לנחש. לדוגמה, אל תשתמש בשמות של חברי משפחה או חיות מחמד עבור סיסמאות.
- מומלץ שלא תרשום בכתב את הסיסמה שלך. עם זאת, אם אתה רושם את הסיסמה, הקפד לאחסן אותה במקום בטוח.
- אל תגלה את הסיסמה לאנשים אחרים.
- ודא שאנשים לא צופים בך בזמן הקלדת הסיסמה.

הודעה:  סיסמאות מספקות רמת אבטחה גבוהה לנתונים השמורים במחשב או בכונן הקשיח. עם זאת, הן אינן חסינות כשל. אם דרושה אבטחה גבוהה יותר, רכוש צורות הגנה נוספות והשתמש בהן, כגון תוכניות להצפנת נתונים.

השתמש באפשרות **User Accounts** (חשבונות משתמשים) בלוח הבקרה של מערכת ההפעלה **Microsoft® Windows®** כדי ליצור חשבונות משתמשים או כדי לשנות סיסמאות. לאחר יצירה של סיסמת משתמש, יש להזין אותה בכל הפעלה או ביטול נעילה של המחשב. אם לא תזין סיסמה תוך 2 דקות, המחשב יחזור למצב ההפעלה הקודם שלו. לקבלת מידע נוסף, עיין בתיעוד של Windows.

אם תשכח אחת מהסיסמאות שלך, פנה אל Dell (ראה "פנייה אל Dell" בעמוד 195). להגנתך, נציג התמיכה הטכנית של Dell יבקש הוכחה לזהותך, זאת כדי לוודא שרק אנשים מורשים יוכלו להשתמש במחשב.

במקרה של אובדן או גניבה של המחשב

- דווח לרשויות החוק על האובדן או הגניבה של המחשב. מסור תיאור של המחשב, כולל תג השירות שלו. בקש שיינתן לתיק מספר, ורשום את מספר התיק ואת השם, הכתובת ומספר הטלפון של הרשות לאכיפת החוק שפנית אליה. אם הדבר אפשרי, ברר את שמו של השוטר החוקר.

הערה:  אם ידוע לך היכן המחשב אבד או נגנב, פנה לרשות לאכיפת החוק באותו אזור. אם הדבר אינו ידוע לך, פנה לרשות לאכיפת החוק באזור מגוריך.

- אם המחשב שייך לחברה, דווח למשרד האבטחה של החברה.

אבטחת המחשב

מנעול כבל אבטחה

הערה: המחשב משווק ללא מנעול כבל אבטחה. 

מנעול כבל אבטחה הוא התקן למניעת גניבות, אותו ניתן לרכוש בנפרד. כדי להשתמש במנעול, חבר אותו לחריץ כבל האבטחה במחשב Dell שברשותך. למידע נוסף, עיין בהוראות המצורפות להתקן.

הודעה: לפני רכישת התקן למניעת גניבה, ודא שהוא מתאים לחריץ כבל האבטחה במחשב. 



סיסמאות

סיסמאות מונעות גישה לא מאושרת למחשב. בהפעלה הראשונה של המחשב, עליך להקצות סיסמה ראשונית כשתתבקש. אם לא תזין סיסמה תוך 2 דקות, המחשב יחזור למצב ההפעלה הקודם שלו.

אפשר/נטרול של ה- Dell Mobile Broadband Card

הערה: אם אינך מצליח להתחבר לרשת פס רחב ניידת, ודא שברשותך כל הרכיבים הדרושים ליצירת חיבור לרשת פס רחב ניידת (ראה "מה דרוש כדי ליצור חיבור לרשת פס רחב ניידת" בעמוד 97) ולאחר מכן ודא שכרטיס רשת הפס הרחב הניידת מאפשר על-ידי בדיקת המצב של מתג האלחוט.

באפשרותך לכבות ולהפעיל את כרטיס רשת הפס הרחב הניידת באמצעות מתג האלחוט במחשב.

באפשרותך להפעיל ולכבות את ההתקנים האלחוטיים במחשב באמצעות מתג האלחוט שבצד שמאל של המחשב (ראה "מבט משמאל" בעמוד 27).

אם המתג נמצא במצב מופעל, העבר את המתג למצב כבוי כדי לנטרל את המתג ואת כרטיס רשת הפס הרחב הניידת. אם המתג נמצא במצב כבוי, העבר את המתג למצב מופעל כדי לאפשר את המתג ואת Dell Mobile Broadband Card. לקבלת מידע אודות מצבי מתג האלחוט, ראה "מתג אלחוט" בעמוד 27.

כדי לעקוב אחר מצב ההתקן האלחוטי, ראה "ניטור המצב של כרטיס הרשת האלחוטי באמצעות Dell QuickSet" בעמוד 96.

מאתר רשתות™ Dell Wi-Fi Catcher

מתג האלחוט במחשב Dell שברשותך משתמש במאתר הרשתות Dell Wi-Fi Catcher כדי לסרוק ולאתר רשתות אלחוטיות בסביבה.

כדי לסרוק ולאתר רשת אלחוטית, הסט והחזק את המתג במצב הרגעי (ראה "מתג אלחוט" בעמוד 27) למשך מספר שניות. מאתר הרשתות Wi-Fi Catcher פועל בין אם המחשב מופעל או כבוי, או במצב שינה, כל עוד המתג מוגדר באמצעות Dell QuickSet או ה- BIOS (תוכנית הגדרת המערכת) לשליטה בחיבורי רשתות WiFi.

מכיוון שמאתר הרשתות Wi-Fi Catcher מנוטרל ואינו מוגדר לשימוש כאשר המחשב נשלח אליך, עליך להשתמש תחילה ב- Dell QuickSet כדי לאפשר ולהגדיר את המתג לשליטה על חיבורי רשתות WiFi. לקבלת מידע נוסף על מאתר הרשתות Wi-Fi Catcher ולאפשר התכונה באמצעות Dell QuickSet, לחץ באמצעות לחצן העכבר הימני על סמל QuickSet באזור ההודעות ולאחר מכן בחר **Help** (עזרה).

הערה: נורית מאתר הרשתות Wi-Fi Catcher מופיעה רק בעת כיבוי המחשב ואם מתג האלחוט מוגדר בתוכנית הגדרת המערכת (BIOS) לשלוט בחיבורי רשת מסוג WiFi.

לבדיקת הכרטיס לרשת פס רחב ניידת בעזרה והתמיכה של Windows:

- 1 לחץ על **Start** (התחל)  ← **Help and Support** (עזרה ותמיכה) ← **Use Tools to view your computer information and diagnose problems** (השתמש בכלים כדי להציג את מידע המחשב ולאבחן בעיות).
 - 2 תחת **Tools** (כלים), לחץ על **My Computer Information** (מידע המחשב **Find information about the hardware installed on this computer** (שלי) ← (חפש מידע אודות החומרה המותקנת במחשב זה).
- במסך **My Computer Information - Hardware** (מידע המחשב שלי - חומרה), באפשרותך להציג את סוג הכרטיס לרשת פס רחב ניידת המותקן במחשב, בנוסף לרכיבי חומרה אחרים.
- הערה:** הכרטיס לרשת פס רחב ניידת רשום תחת **Modems** (מודמים).

התחברות לרשת פס רחב ניידת

- הערה:** הוראות אלה חלות רק על כרטיסי Mobile Broadband ExpressCard או כרטיסי Mini-Card. הן אינן חלות על כרטיסים פנימיים עם תמיכה בטכנולוגיית אלחוט.
- הערה:** לפני שתתחבר לאינטרנט, עליך להפעיל את שירות רשת הפס הרחב הניידת דרך ספק שירות הסלולר. לקבל הוראות ומידע נוסף אודות השימוש בתוכנית השירות Dell Mobile Broadband Card, עיין במדריך למשתמש הזמין דרך העזרה והתמיכה של Windows (לחץ על **Start** (התחל)  ולאחר מכן לחץ על **Help and Support** (עזרה ותמיכה)). המדריך למשתמש זמין גם באתר התמיכה של Dell בכתובת support.dell.com וכן במדיה המצורפת לכרטיס רשת הפס הרחב הניידת, אם רכשת את הכרטיס בנפרד מהמחשב.
- השתמש בתוכנית השירות Dell Mobile Broadband Card כדי ליצור ולנהל חיבור רשת פס רחב ניידת לאינטרנט:

- 1 להפעלת תוכנית השירות, לחץ על סמל תוכנית השירות Dell Mobile Broadband Card  באזור ההודעות של Windows.
 - 2 לחץ על **Connect** (התחבר).
 - 3 **הערה:** הלחצן **Connect** (התחבר) משתנה ללחצן **Disconnect** (התנתק).
- בצע את ההוראות על המסך לניהול חיבור הרשת באמצעות תוכנית השירות. או
- 1 לחץ על **Start** (התחל)  ← **All Programs** (כל התוכניות) ← **Dell Wireless**.
 - 2 לחץ על **Dell Wireless Broadband** ובצע את ההוראות המופיעות על המסך.

 **הערה:** גם אם באפשרותך להתקשר מהטלפון הסלולרי במקום גיאוגרפי מסוים, אותו מקום לא יהיה בהכרח בתוך אזור כיסוי של נתונים סלולריים.

מה דרוש כדי ליצור חיבור לרשת פס רחב ניידת

 **הערה:** בהתאם למחשב שברשותך, באפשרותך להשתמש ב- ExpressCard או Mini-Card לרשת פס רחב ניידת, אך לא בשניהם, כדי ליצור חיבור לרשת פס רחב ניידת.

להגדרת רשת פס רחב ניידת, תזדקק לפריטים הבאים:

- כרטיס ExpressCard או Mini-Card לרשת פס רחב ניידת (בהתאם לתצורת המחשב שברשותך)

 **הערה:** לקבלת הוראות על שימוש בכרטיסי ExpressCard, ראה "שימוש בכרטיסי ExpressCard" בעמוד 85.

- ExpressCard לרשת פס רחב ניידת או (SIM) Subscriber Identity Module (SIM) שמופעל עבור ספק השירות שלך
- תוכנית השירות Dell Mobile Broadband Card (המותקנת כבר במחשב אם רכשת את הכרטיס בעת רכישת המחשב, או נמצאת במדיה המצורפת לכרטיס אם רכשת אותו בנפרד)
- אם תוכנית השירות נפגמה או נמחקה מהמחשב, עיין במדריך למשתמש של תוכנית השירות Dell Mobile Broadband Card הנמצאת בעזרה והתמיכה של Windows (לחץ על **Start** (התחל)  ולאחר מכן לחץ על **Help and Support** (עזרה ותמיכה)) או במדיה המצורפת לכרטיס אם רכשת אותו בנפרד מהמחשב.

בדיקת ה- Dell™ Mobile Broadband Card

בהתאם לבחירה שלך בעת רכישת המחשב, למחשב מגוון תצורות. כדי לקבוע את תצורת המחשב שברשותך, עיין באחת מהאפשרויות הבאות:

- אישור ההזמנה שלך
- עזרה ותמיכה של Microsoft Windows

כדי להתחבר לרשת:

- 1 לחץ על **Start** (התחל)  ולאחר מכן לחץ על **Network** (רשת).
 - 2 בסרגל הניווט בחלק העליון של התיקייה **Network and Sharing** (רשת ושיתוף).
 - 3 תחת **Tasks** (משימות), לחץ על **Connect to a network** (התחבר לרשת).
 - 4 בחר את הרשת מהרשימה ולחץ על **Connect** (התחבר).
- לאחר הגדרת התצורה של המחשב לרשת אלחוטית, חלון מוקפץ נוסף מודיע שהמחשב מחובר לאותה רשת.
- לאחר מכן, בכל כניסה למחשב בטווח של הרשת האלחוטית שבחרת, אותו חלון מוקפץ יודיע על החיבור לרשת האלחוטית.
- הערה:** אם תבחר רשת מאובטחת, עליך להזין מפתח WEP או WPA כשתבקש לעשות זאת. הגדרות האבטחה של הרשת הן ייחודיות לרשת שלך. חברת Dell אינה יכולה לספק מידע זה.
- הערה:** המחשב עשוי להשתהות עד דקה אחת להתחברות לרשת.

ניטור המצב של כרטיס הרשת האלחוטי באמצעות Dell QuickSet

מחונן פעילות הרשת מספק דרך קלה לניטור מצב ההתקנים האלחוטיים במחשב. כדי להפעיל או לכבות את מחונן הפעילות האלחוטית, לחץ על הסמל QuickSet בשורת המשימות ובחר **Hotkey Popups** (חלונות מוקפצים של מקשים חמים). אם האפשרות **Wireless Activity Indicator Off** (מחונן פעילות אלחוטית כבוי) אינה מסומנת, המחונן מופעל. אם האפשרות **Wireless Activity Indicator Off** (מחונן פעילות אלחוטית כבוי) מסומנת, המחונן כבוי.

מחונן הפעילות האלחוטית מציג אם ההתקנים האלחוטיים המשולבים של המחשב מאפשרים או מנוטרלים. בעת הפעלה או כיבוי של פונקציית הרשת האלחוטית, מחונן הפעילות האלחוטית משתנה כדי להציג את המצב.

לקבלת מידע נוסף אודות מחונן הפעילות האלחוטית Dell QuickSet, לחץ באמצעות לחצן העכבר הימני על הסמל QuickSet בשורת המשימות ולאחר מכן בחר **Help** (עזרה).

רשת פס רחב ניידת (או רשת תקשורת מרחבית אלחוטית)

רשת פס רחב ניידת, המוכרת גם כרשת תקשורת מרחבית אלחוטית (WWAN), היא רשת סלולרית דיגיטלית מהירה אשר מספקת גישה לאינטרנט באזור גיאוגרפי רחב הרבה יותר מאשר WLAN, אשר בדרך כלל מכסה 30 עד 300 מטר. המחשב יכול לשמור על גישה לרשת פס רחב ניידת כל עוד הוא נמצא באזור כיסוי של נתונים סלולריים. לקבלת מידע על כיסוי של רשת סלולרית דיגיטלית מהירה, פנה לספק השירות.

- 13** הפעל מחדש את המחשב והמתן עד לתום תהליך האתחול.
- 14** להגדרת הנתב האלחוטי, עיין בתיעוד המצורף לנתב האלחוטי לשם ביצוע הפעולות הבאות:
- צור תקשורת בין המחשב לבין הנתב האלחוטי.
 - קבע את תצורת הנתב האלחוטי ליצירת תקשורת עם נתב הפס הרחב.
 - מצא את שם השידור של הנתב האלחוטי. המונח הטכני לשם השידור של הנתב הוא Service Set Identifier (SSID) או שם רשת.
- 15** במקרה הצורך, קבע את תצורת כרטיס הרשת האלחוטי כך שיתחבר לרשת האלחוטית (ראה "התחברות ל-WLAN" בעמוד 95).

התחברות ל-WLAN

הערה: לפני שתתחבר ל-WLAN, הקפד לבצע את ההוראות בסעיף "רשת תקשורת מקומית אלחוטית" בעמוד 92.

הערה: ההוראות הבאות להגדרת רשת אינן חלות על כרטיסים פנימיים עם תמיכה בטכנולוגיה אלחוטית Bluetooth® או מוצרים סולריים.



סעיף זה מציג צעדים כלליים להתחברות לרשת באמצעות טכנולוגיה אלחוטית. שמות הרשתות ופרטי הגדרות התצורה משתנים מרשת לרשת. לקבלת מידע נוסף על ההכנות הדרושות לשם חיבור המחשב לרשת תקשורת אלחוטית (WLAN), ראה "רשת תקשורת מקומית אלחוטית" בעמוד 92.

לכרטיס הרשת האלחוטי נדרשים תוכנה ומנהלי התקנים מיוחדים לצורך חיבור לרשת. התוכנה מותקנת כבר.

הערה: אם התוכנה הוסרה או נפגמה, בצע את ההוראות בתיעוד למשתמש של כרטיס הרשת האלחוטי. בדוק את סוג הכרטיס האלחוטי המותקן במחשב ולאחר מכן חפש שם זה באתר התמיכה של Dell™ בכתובת support.dell.com. לקבלת מידע נוסף על סוג כרטיס הרשת האלחוטי המותקן במחשב, ראה "בדיקת כרטיס הרשת האלחוטי שברשותך" בעמוד 93.

בעת הפעלת המחשב, אם מזוהה באזור רשת (שתצורת המחשב לא הוגדרה עברה), הודעה מוקפצת מופיעה ליד סמל הרשת באזור ההודעות של Windows.

התקנת רשת WLAN חדשה באמצעות נתב ומודם פס רחב

- 1 פנה אל ספק שירותי האינטרנט (ISP) שלך כדי לקבל מידע מפורט על דרישות החיבור למודם הפס הרחב שברשותך.
- 2 ודא שחיברת את נקודת הגישה לאינטרנט דרך מודם פס רחב, לפני שתנסה להגדיר חיבור אינטרנט אלחוטי (ראה "חיבור כבל של רשת או מודם פס רחב" בעמוד 91).
- 3 התקן את התוכנות הדרושות לנתב האלחוטי שברשותך. ייתכן שלנתב האלחוטי מצורפת מדיית התקנה. בדרך כלל, מדיית התקנה כוללת מידע בנושאי התקנה ופתרון בעיות. התקן את התוכנות הדרושות, בהתאם להוראות המצורפות על-ידי יצרן הנתב.
- 4 כבה את המחשב וכל מחשב אחר עם תמיכה אלחוטית בקרבת מקום באמצעות הלחצן Start (התחל) .
- 5 נתק את כבל החשמל של מודם הפס הרחב משקע החשמל.
- 6 נתק את כבל הרשת מהמחשב ומהמודם.
- 7 נתק את כבל מתאם זרם החילופין מהנתב האלחוטי, כדי להבטיח שהנתב אינו מקבל אספקת חשמל.
-  **הערה:** המתן 5 דקות לפחות לאחר ניתוק מודם הפס הרחב, לפני שתמשיך בהגדרת הרשת.
- 8 הכנס כבל רשת למחבר הרשת (RJ-45) של מודם הפס הרחב, שמנותק מהחשמל.
- 9 חבר את הקצה השני של כבל הרשת למחבר רשת האינטרנט (RJ-45) בנתב האלחוטי, שאינו מחובר לחשמל.
- 10 ודא שאף כבל רשת או כבל USB, פרט לכבל הרשת המחבר את המודם לנתב האלחוטי, אינו מחובר למודם הפס הרחב.
-  **הערה:** הפעל מחדש את הציוד האלחוטי לפי הסדר המתואר למטה, כדי למנוע כשל אפשרי בחיבור.
- 11 הפעל רק את מודם הפס הרחב והמתן 2 דקות לפחות עד שהוא יתייצב. אחרי 2 דקות, המשיך לשלב 12.
- 12 הפעל את הנתב האלחוטי והמתן 2 דקות לפחות עד שיתייצב. אחרי 2 דקות, המשיך לשלב 13.

- נתב אלחוטי או נקודת גישה
- כרטיס רשת אלחוטי לכל מחשב שברצונך לחבר ל- WLAN
- כבל רשת עם מחבר רשת (RJ-45)

בדיקת כרטיס הרשת האלחוטי שברשותך

בהתאם לבחירה שלך בעת רכישת המחשב, למחשב מגוון תצורות. כדי לאשר שהמחשב מצויד בכרטיס רשת אלחוטי ולקבוע את סוג הכרטיס:

- השתמש ב- Device Manager (מנהל ההתקנים)
- בדוק באישור הזמנת המחשב

מנהל ההתקנים

1 לחץ על **Start** (התחל)  ולאחר מכן לחץ על **Control Panel** (לוח הבקרה).

2 לחץ על **Classic View** (תצוגה קלאסית) בתפריט בצד שמאל של ה- **Control Panel** (לוח הבקרה).

3 לחץ פעמיים על **Device Manager** (מנהל ההתקנים).

 **הערה:** החלון **User Account Control** (בקרת חשבון משתמש) עשוי להיפתח.

4 אם החלון **User Account Control** (בקרת חשבון משתמש) נפתח, לחץ על **Continue** (המשך).

5 לחץ על סימן הפלוס (+) שליד **Network adapters** (מתאמי רשת), כדי להציג את תוכנית השירות שמנהלת את כרטיס הרשת האלחוטי.

אם לא רשום מתאם רשת, ייתכן שלא מותקן במחשב כרטיס רשת אלחוטי.

אם רשום מתאם רשת, במחשב מותקן כרטיס רשת אלחוטי. להצגת מידע מפורט על כרטיס הרשת האלחוטי:

1 לחץ באמצעות לחצן העכבר הימני על השם של מתאם הרשת.

2 לחץ על **Properties** (מאפיינים).

אישור הזמנת המחשב

אישור ההזמנה שקיבלת כשהזמנת את המחשב מפרט את רכיבי החומרה והתוכנה הנכללים במחשב.



הגדרת רשת

- 1 לחץ על **Start** (התחל)  ולאחר מכן לחץ על **Connect To** (התחבר אל).
- 2 לחץ על **Set up a connection or network** (הגדר חיבור או רשת).
- 3 בחר אפשרות תחת **Choose a connection option** (בחר באפשרות חיבור).
- 4 לחץ על **Next** (הבא) ולאחר מכן בצע את ההוראות באשף.

רשת תקשורת מקומית אלחוטית

רשת תקשורת מקומית אלחוטית (WLAN) היא סדרה של מחשבים המחוברים ביניהם והמתקשרים זה עם זה דרך האוויר, במקום דרך כבל רשת המחובר לכל אחד מהמחשבים. ב-WLAN, התקן תקשורת רדיו הנקרא נקודת גישה או נתב אלחוטי מחבר את המחשבים ברשת ומספק גישה לאינטרנט או לרשת. נקודת הגישה או הנתב האלחוטי וכרטיס הרשת האלחוטי במחשב מתקשרים על-ידי שידור נתונים מהאנטנות שלהם דרך האוויר.

מה דרוש ליצירת חיבור WLAN

כדי שתוכל להגדיר WLAN, תזדקק לפריטים הבאים:

- גישה מהירה (פס רחב) לאינטרנט (כגון דרך כבלים או DSL)
- מודם פס רחב תקין ומחובר

10

הגדרת רשתות ושימוש בהן

התקנת רשת מחשבים מספקת קישוריות בין המחשב שלך לבין האינטרנט, מחשב אחר או רשת. לדוגמה, באמצעות רשת המותקנת בבית או משרד קטן באפשרותך להדפיס למדפסת משותפת, לגשת לכווננים ולקבצים במחשב אחר, לעיין ברשתות אחרות או לגשת לאינטרנט. באפשרותך להתקין רשת תקשורת מקומית (LAN) באמצעות כבל רשת או מודם פס רחב, או להתקין רשת LAN אלחוטית (WLAN).

מערכת ההפעלה מספקת אשף המסייע ומדריך אותך בתהליך חיבור מחשבים ברשת. לקבלת מידע נוסף אודות עבודה ברשת, גש לעזרה והתמיכה של Windows® (להחץ על Start (התחל)  ולאחר מכן להחץ על **Help and Support** (עזרה ותמיכה)).

חיבור כבל של רשת או מודם פס רחב

לפני חיבור המחשב לרשת, יש להתקין במחשב מתאם רשת ולחבר אליו כבל רשת.

1 חבר את כבל הרשת למחבר מתאם הרשת שבגב המחשב.

 **הערה:** הכנס את מחבר הכבל עד שייכנס למקומו בנקישה ולאחר מכן משוך בעדינות את הכבל כדי לוודא שהוא מחובר כהלכה.

2 חבר את הקצה השני של כבל הרשת להתקן חיבור רשת או למחבר רשת בקיר.

 **הערה:** אין לחבר כבל רשת למחבר טלפון בקיר.

⚠ התראה: לפני שתחיל לבצע הליך כלשהו בסעיף זה, בצע את הוראות הבטיחות במדריך מידע המוצר.

כדי להתקין כרטיס זיכרון:

- 1 אחוז בכרטיס כאשר החלק העליון שלו פונה כלפי מעלה.
- 2 החלק את הכרטיס לתוך החריץ, עד שייכנס לתוך המהבר עד הסוף. אם תחוש בהתנגדות רבה מדי, אל תכניס את הכרטיס פנימה בכוח. בדוק את כיוון הכנסת הכרטיס ונסה שוב.



המחשב מזהה את כרטיס הזיכרון וטוען אוטומטית את מנהל ההתקן המתאים. אם תוכנית הגדרת התצורה מציינת שיש לטעון את מנהלי ההתקנים של היצרן, השתמש במדיה המצורפת לכרטיס הזיכרון, אם ישים.

הסרת כרטיס זיכרון או תותב

⚠ התראה: לפני שתחיל לבצע הליך כלשהו בסעיף זה, בצע את הוראות הבטיחות במדריך מידע המוצר.

🔄 הודעה: השתמש בתוכנית השירות להגדרת התצורה של כרטיס הזיכרון (לחץ על הסמל  באזור ההודעות) כדי לבחור כרטיס ולהפסיק את פעולתו, לפני הסרתו מהמחשב. אם לא תפסיק את פעולת הכרטיס בתוכנית השירות להגדרת התצורה, אתה עלול לאבד נתונים.

לחץ על הכרטיס לתוך החריץ, כדי לשחררו מקורא הכרטיסים. כאשר הכרטיס יוצא חלקית, הסר אותו.

9

שימוש בקורא כרטיסי הזיכרון

קורא כרטיסי הזיכרון מספק דרך מהירה ונוחה להצגה ושיתוף של תמונות, מוסיקה וסרטוני וידאו דיגיטליים המאוחסנים בכרטיס זיכרון.

הערה: כרטיס זיכרון אינו התקן שניתן לאתחל ממנו. 

קורא כרטיסי הזיכרון 8 ב-1 קורא את כרטיסי הזיכרון הדיגיטליים הבאים:

- (SD) Secure Digital
- SDIO
- (MMC) MultiMediaCard
- Memory Stick
- Memory Stick PRO
- כרטיס xD-Picture
- SD מהיר
- SD בצפיפות גבוהה

תותבי כרטיסי זיכרון

המחשב משווק עם תותב פלסטיק המותקן בקורא כרטיסי הזיכרון 8 ב-1. תותבים מגנים על החריצים מפני אבק וחלקיקים אחרים. שמור את התותב למקרה שכרטיס זיכרון לא יהיה מותקן בהריץ. תותבים ממחשבים אחרים עשויים שלא להתאים למחשב שברשותך.

הסר את התותב לפני התקנת כרטיס זיכרון. כדי להסיר תותב, ראה "הסרת כרטיס זיכרון או תותב" בעמוד 90.

התקנת כרטיסי זיכרון

באפשרותך להתקין כרטיס זיכרון במחשב, כאשר המחשב פועל. המחשב מזהה את הכרטיס אוטומטית.

בדרך כלל, כרטיסי זיכרון מסומנים בסמל (כגון משולש או חץ) או בתווית כדי לציין את הקצה שיש להכניס לחריץ. הכרטיסים מסומנים כדי למנוע הכנסה לא נכונה. אם כיוון הכנסת הכרטיס אינו ברור, עיין בתיעוד המצורף לכרטיס.

המחשב מזהה את ה- ExpressCard וטוען אוטומטית את מנהל ההתקן המתאים. אם תוכנית הגדרת התצורה מציינת שיש לטעון את מנהלי ההתקנים של היצרן, השתמש במדיה המצורפת ל- ExpressCard.

הסרת ExpressCard או תותב

⚠ התראה: לפני שתחיל לבצע הליך כלשהו בסעיף זה, בצע את הוראות הבטיחות במדריך מידע המוצר.

לחץ על תפס השחרור והסר את הכרטיס או התותב. בתפסי שחרור מסוימים, עליך ללחוץ פעמיים על התפס, פעם אחת לשחרור התפס ופעם שנייה לשליפת הכרטיס החוצה.

שמור את התותב לשימוש כאשר כרטיס ExpressCard לא יהיה מותקן בחריץ. תותבים מגנים על החריצים מפני אבק וחלקיקים אחרים.



1 תפס שחרור

הסר את התותב לפני התקנת ExpressCard. כדי להסיר תותב, ראה "הסרת ExpressCard או תותב" בעמוד 87.

התקנת ExpressCard

באפשרותך להתקין ExpressCard כאשר המחשב פועל. המחשב מזהה את הכרטיס אוטומטית.

בדרך כלל, כרטיסי ExpressCard מסומנים בסמל (כגון משולש או חץ) או בתווית כדי לציין את הקצה שיש להכניס לחריץ. הכרטיסים מסומנים כדי למנוע הכנסה לא נכונה. אם כיוון הכנסת הכרטיס אינו ברור, עיין בתיעוד המצורף לכרטיס.

התראה: לפני שתתחיל לבצע הליך כלשהו בסעיף זה, בצע את הוראות הבטיחות במדריך מידע המוצר. 

להתקנת ExpressCard:

- 1 אחוז בכרטיס כאשר החלק העליון שלו פונה כלפי מעלה.
- 2 החלק את הכרטיס לתוך החריץ, עד שייכנס לתוך המחבר עד הסוף. אם תחוש בהתנגדות רבה מדי, אל תכניס את הכרטיס פנימה בכוח. בדוק את כיוון הכרטיס ונסה שוב.

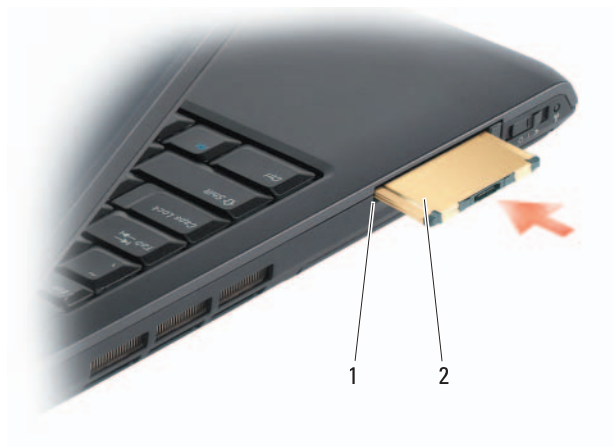

1 חריץ 2 ExpressCard

8

שימוש בכרטיסי ExpressCard

כרטיסי ExpressCard מספקים זיכרון נוסף, תקשורת מחוטת ואלחוטית, מולטימדיה ותכונות אבטחה. לדוגמה, באפשרותך להוסיף ExpressCard כדי שקישוריות רשת תקשורת מרחבית אלחוטית (WWAN) תהיה זמינה במחשב.

כרטיסי ExpressCard תומכים בשתי תצורות:

- ExpressCard/34 (רוחב 34 מ"מ)
 - ExpressCard/54 (רוחב 54 מ"מ בצורת L עם מחבר של 34 מ"מ)
- כרטיס 34 מ"מ מתאים לחריצי כרטיסים של 34 מ"מ וגם של 54 מ"מ. כרטיס 54 מ"מ מתאים רק לחריצי כרטיסים של 54 מ"מ.

לקבלת מידע על כרטיסי ExpressCard נתמכים, ראה "מפרט" בעמוד 197.

הערה: כרטיס ExpressCard אינו התקן שניתן לאתחל ממנו. 

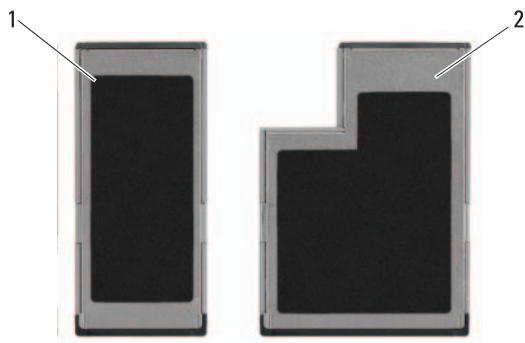



ExpressCard/54 2 ExpressCard/34 1

תותבי ExpressCard

המחשב משווק עם תותב פלסטיק המותקן בחריץ ה- ExpressCard. תותבים מגנים על החריצים מפני אבק וחלקיקים אחרים. שמור את התותב למקרה שכרטיס ExpressCard לא יהיה מותקן בחריץ. תותבים ממוחשבים אחרים עשויים שלא להתאים למחשב שברשותך.

3 לחץ על **Advanced** (מתקדם).

4 לחץ על הכרטיסייה של כרטיס המסך שלך.

 **הערה:** כדי לקבוע את סוג כרטיס המסך המותקן במחשב, עיין בעזרה והתמיכה של Windows. כדי לגשת לעזרה והתמיכה, לחץ על **Start** (התחל)  **Help and Support** (עזרה ותמיכה). תחת **Pick a Task** (בחירת משימה), לחץ על **Use Tools to view your computer information and diagnose problems** (השתמש בכלים כדי להציג את מידע המחשב ולאבחן בעיות). לאחר מכן, תחת **My Computer Information** (מידע המחשב שלי), בחר **Hardware** (חומרה).

5 במקטע הצגת ההתקנים, בחר באפשרות המתאימה לשימוש בתצוגה יחידה או בתצוגות מרובות וודא שהגדרות המסך מתאימות לבחירתך.

אפשר שמע דיגיטלי S/PDIF

- 1 לחץ פעמיים על סמל הרמקול באזור ההודעות של Windows.
- 2 לחץ על התפריט **Options** (אפשרויות) ולאחר מכן לחץ על **Advanced Controls** (פקדים מתקדמים).
- 3 לחץ על **Advanced** (מתקדם).
- 4 לחץ על **S/PDIF Interface** (ממשק S/PDIF).
- 5 לחץ על **Close** (סגור).
- 6 לחץ על **Ok** (אישור).

אפשר הגדרות התצוגה עבור טלוויזיה

 **הערה:** כדי להבטיח שאפשרויות התצוגה יופיעו בצורה נכונה, חבר את הטלוויזיה למחשב לפני שתאפשר את הגדרות התצוגה.

Microsoft Windows XP

- 1 לחץ על הלהצג **Start** (התחל) , הצבע על **Settings** (הגדרות) ולאחר מכן לחץ על **Control Panel** (לוח הבקרה).
- 2 לחץ פעמיים על **Display** (תצוגה) ולאחר מכן לחץ על הכרטיסייה **Settings** (הגדרות).
- 3 לחץ על **Advanced** (מתקדם).
- 4 לחץ על הכרטיסייה של כרטיס המסך שלך.

 **הערה:** כדי לקבוע את סוג כרטיס המסך המותקן במחשב, עיין במרכז העזרה והתמיכה של Windows. כדי לגשת למרכז העזרה והתמיכה, לחץ על **Start** (התחל) **← Help and Support** (עזרה ותמיכה). תחת **Pick a Task** (בחירת משימה), לחץ על **Use Tools to view your computer information and diagnose problems** (ולאבחן בעיות). לאחר מכן, תחת **My Computer Information** (מידע המחשב שלי), בחר **Hardware** (חומרה).

- 5 במקטע הצגת ההתקנים, בחר באפשרות המתאימה לשימוש בתצוגה יחידה או בתצוגות מרובות וודא שהגדרות המסך מתאימות לבחירתך.

Microsoft Windows Vista

- 1 לחץ על **Start** (התחל), לחץ על **Control Panel** (לוח הבקרה) ולאחר מכן לחץ על **Appearance and Personalization** (מראה והתאמה אישית).
- 2 תחת **Personalization** (התאמה אישית), לחץ על **Adjust Screen Resolution** (התאם רזולוציית מסך). החלון **Display Properties** (מאפייני תצוגה) מופיע.

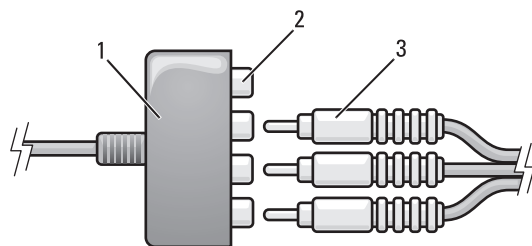

- 1 מתאם component video
 2 מחברי component video-output
 3 כבל component video

4 חבר את כל שלוש המחברים בקצה השני של כבל ה- component video למחברי כניסת ה- component video בטלוויזיה. ודא שהצבעים אדום, ירוק וכחול של הכבל מתאימים לצבעים של מחברי הכניסה של הטלוויזיה.

5 חבר קצה אחד של כבל השמע הדיגיטלי S/PDIF למחבר השמע S/PDIF במתאם ה- component video.

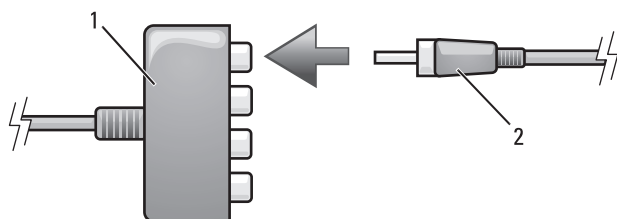

- 1 מתאם component video
 2 כבל שמע דיגיטלי S/PDIF

6 חבר את הקצה השני של כבל השמע הדיגיטלי למחבר כניסת ה- S/PDIF בטלוויזיה או בהתקן השמע האחר.

7 הפעל את הטלוויזיה, הפעל כל התקן השמע שחיברת (אם ישים) ולאחר מכן הפעל את המחשב.

8 כדי להבטיח שהמחשב מזהה את הטלוויזיה ופועל איתה כהלכה, ראה "אפשרו הגדרות התצוגה עבור טלוויזיה" בעמוד 82.

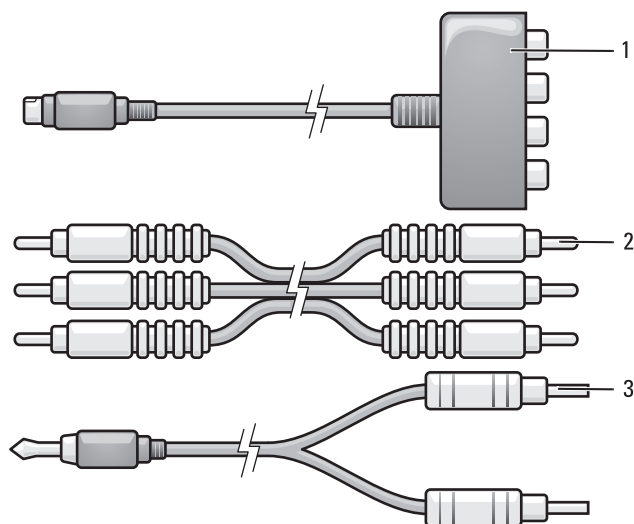

1 מתאם component video 2 כבל composite video
3 כבל שמע סטנדרטי

- 1 כבה את המחשב והטלוויזיה ו/או את התקן השמע שברצונך לחבר.
- 2 חבר את מתאם ה- component video למחבר ה- S-video TV-out במחשב.
- 3 חבר את כל שלוש הקצוות של כבל ה- component video למחברי יציאת ה- component video במתאם ה- component video. ודא שהצבעים אדום, ירוק וכחול של הכבל מתאימים ליציאות המתאם המתאימות.

S/PDIF ושמע דיגיטלי Component Video

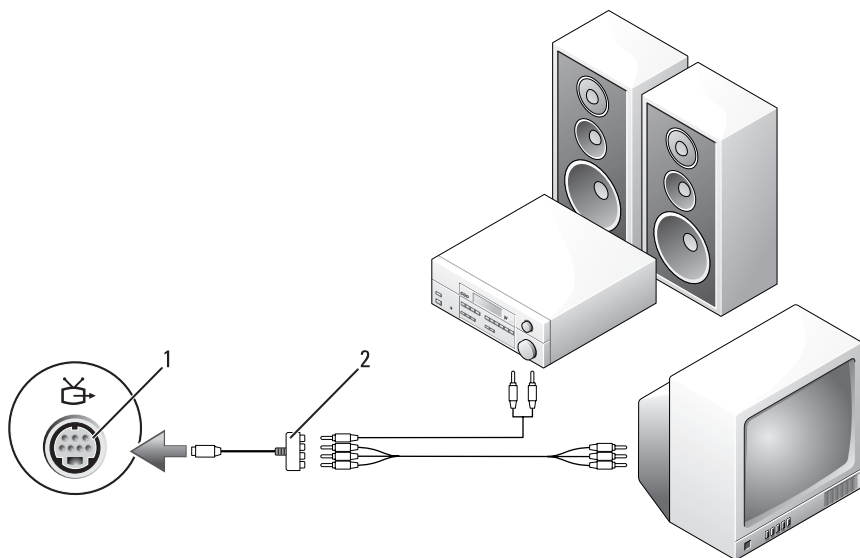

2 כבל composite video

1 מחבר S-video TV-out

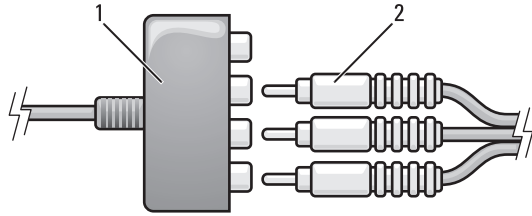

1 מתאם component video 2 מתאם component video

- 4 חבר את כל שלוש המחברים בקצה השני של כבל ה- component video למחברי כניסת ה- component video בטלוויזיה. ודא שהצבעים אדום, ירוק וכחול של הכבל מתאימים לצבעים של מחברי הכניסה של הטלוויזיה.
- 5 חבר את קצה המחבר היחיד של כבל השמע למחבר האוזניות במחשב.
- 6 חבר את שני מחברי ה- RCA בקצה השני של כבל השמע למחברי כניסת השמע בטלוויזיה או בהתקן שמע.
- 7 הפעל את הטלוויזיה, הפעל כל התקן השמע שחיברת (אם ישים) ולאחר מכן הפעל את המחשב.
- 8 כדי להבטיח שהמחשב מזהה את הטלוויזיה ופועל איתה כהלכה, ראה "אפשרו הגדרות התצוגה עבור טלוויזיה" בעמוד 82.

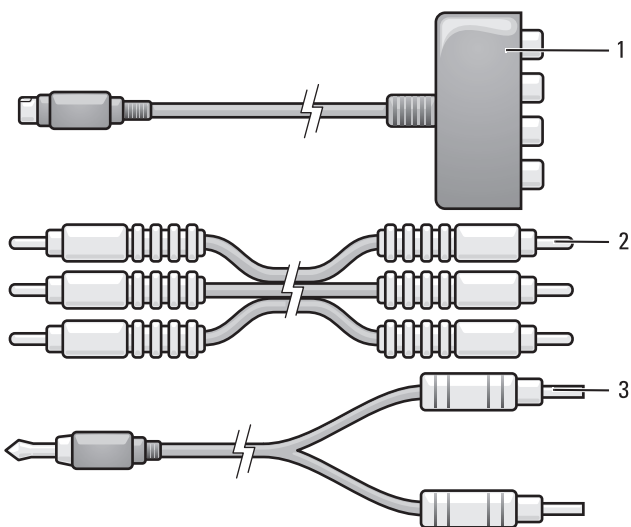

1 מתאם component video
 2 מתאם component video
 3 כבל שמע סטנדרטי

- 1 כבה את המחשב והטלויזיה ו/או את התקן השמע שברצונך לחבר.
- 2 חבר את מתאם ה- component video למחבר ה- S-video TV-out במחשב.
- 3 חבר את כל שלוש הקצוות של כבל ה- component video למחברי יציאת ה- component video במתאם ה- component video. ודא שהצבעים אדום, ירוק וכחול של הכבל מתאימים ליציאות המתאם המתאימות.

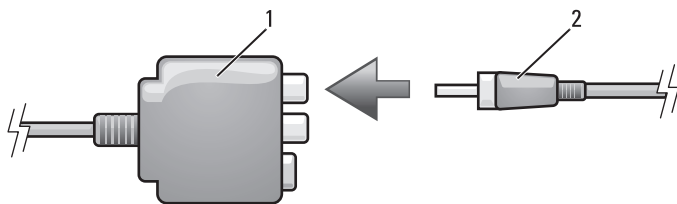

1 מתאם composite video 2 כבל שמע דיגיטלי S/PDIF

6 חבר את הקצה השני של כבל השמע הדיגיטלי למחבר כניסת ה-S/PDIF בטלוויזיה או בהתקן השמע האחר.

7 הפעל את הטלוויזיה, הפעל כל התקן השמע שחיברת (אם ישים) ולאחר מכן הפעל את המחשב.

8 כדי להבטיח שהמחשב מזהה את הטלוויזיה ופועל איתה כהלכה, ראה "אפשר הגדרות התצוגה עבור טלוויזיה" בעמוד 82.

Component Video ושמע סטנדרטי

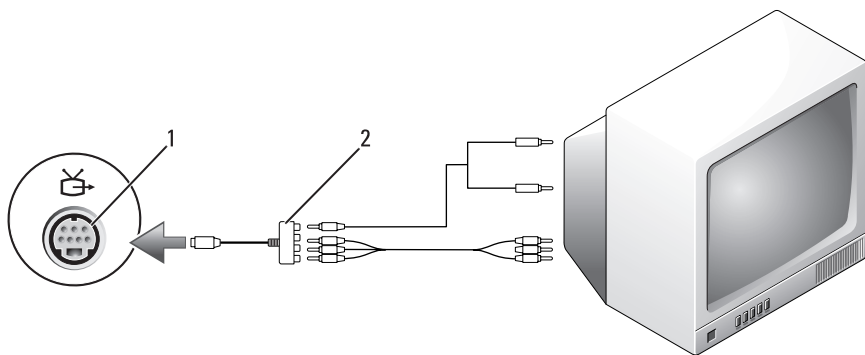

1 מחבר S-video TV-out 2 מתאם component video

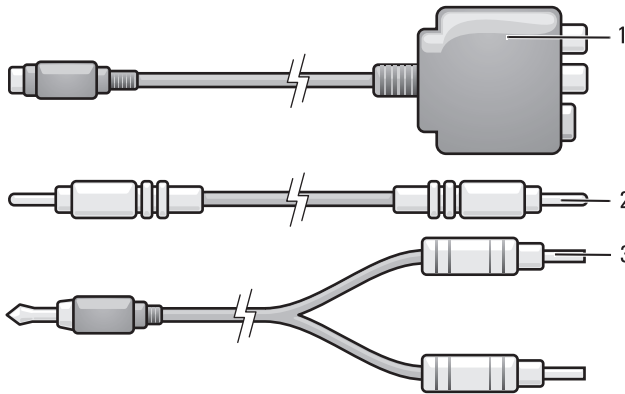

1 מתאם composite video
2 כבל composite video
3 כבל שמע סטנדרטי

- 1 כבה את המחשב והטלוויזיה ו/או את התקן השמע שברצונך לחבר.
- 2 חבר את מתאם ה-composite video למחבר ה-S-video TV-out במחשב.
- 3 חבר קצה אחד של כבל ה-composite video למחבר כניסת ה-composite video במתאם ה-composite video.

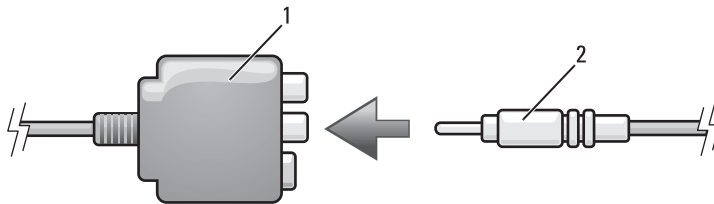

1 מתאם composite video
2 כבל composite video

- 4 חבר את הקצה השני של כבל ה-composite video למחבר כניסת ה-composite video בטלוויזיה.
- 5 חבר קצה אחד של כבל השמע הדיגיטלי S/PDIF למחבר השמע S/PDIF במתאם ה-composite video.

- 5 חבר את קצה המחבר היחיד של כבל השמע למחבר האוזניות במחשב.
- 6 חבר את שני מחברי ה-RCA בקצה השני של כבל השמע למחברי כניסת השמע בטלוויזיה או בהתקן שמע אחר.
- 7 הפעל את הטלוויזיה, הפעל כל התקן השמע שחיברת (אם ישים) ולאחר מכן הפעל את המחשב.
- 8 כדי להבטיח שהמחשב מזהה את הטלוויזיה ופועל איתה כהלכה, ראה "אפשרו הגדרות התצוגה עבור טלוויזיה" בעמוד 82.

Composite Video ושמע דיגיטלי S/PDIF

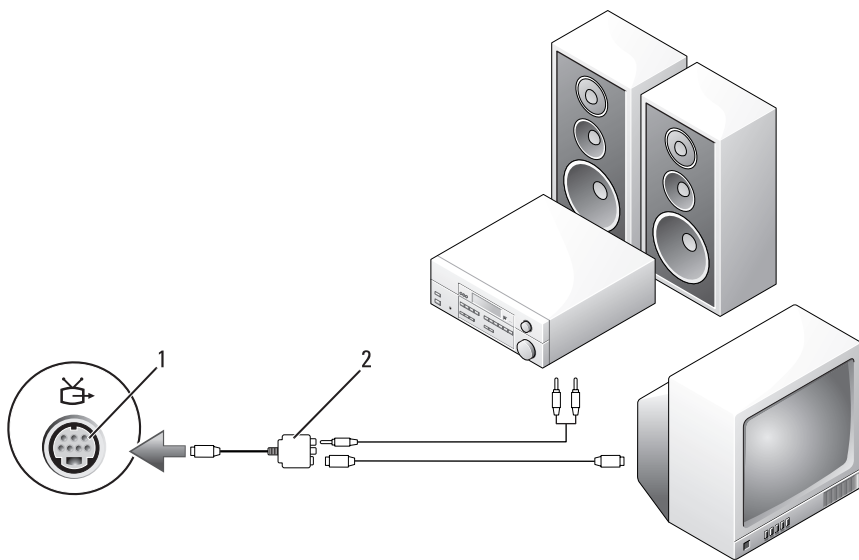

1 מחבר S-video TV-out 2 כבל composite video

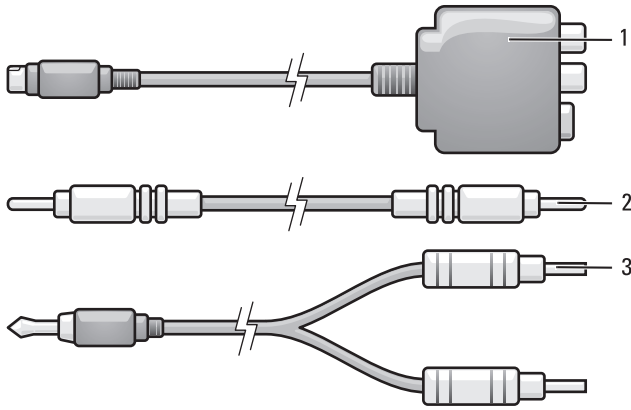

1 מתאם composite video
 2 כבל composite video
 3 כבל שמע סטנדרטי

- 1 כבה את המחשב והטלויזיה ו/או את התקן השמע שברצונך לחבר.
- 2 חבר את מתאם ה-composite video למחבר ה-S-video TV-out במחשב.
- 3 חבר קצה אחד של כבל ה-composite video למחבר יציאת ה-composite video במתאם ה-composite video.

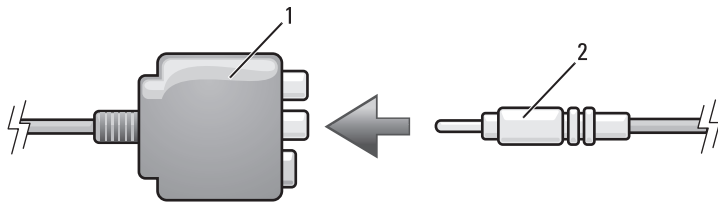

1 מתאם composite video
 2 כבל composite video

- 4 חבר את הקצה השני של כבל ה-composite video למחבר כניסת ה-composite video בטלויזיה.

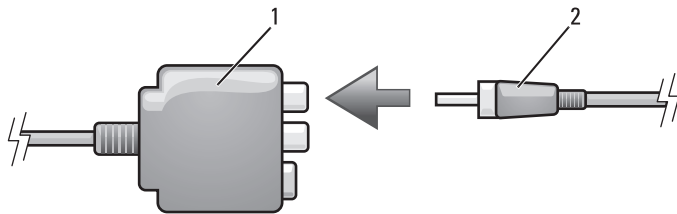

1 מתאם composite video 2 כבל שמע דיגיטלי S/PDIF

6 חבר את הקצה השני של כבל השמע הדיגיטלי S/PDIF למחבר כניסת השמע בטלוויזיה או בהתקן השמע.

7 הפעל את הטלוויזיה, הפעל כל התקן השמע שחיברת (אם ישים) ולאחר מכן הפעל את המחשב.

8 כדי להבטיח שהמחשב מזהה את הטלוויזיה ופועל איתה כהלכה, ראה "אפשרו הגדרות התצוגה עבור טלוויזיה" בעמוד 82.

Composite Video ושמע סטנדרטי

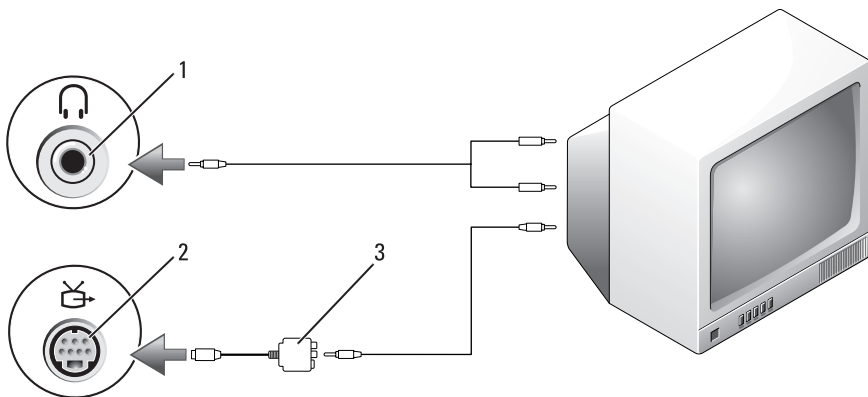

2 מחבר S-video TV-out

1 מחבר כניסה שמע
3 מתאם composite video

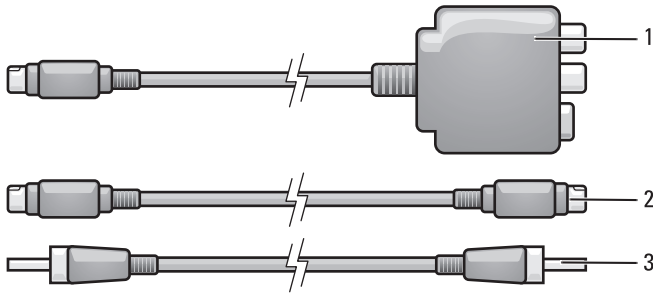

- 1 מתאם composite video
- 2 כבל S-video
- 3 כבל שמע דיגיטלי S/PDIF

- 1 כבה את המחשב והטלוויזיה ו/או את התקן השמע שברצונך לחבר.
- 2 חבר את מתאם ה-composite video למחבר ה-S-video TV-out במחשב.
- 3 חבר קצה אחד של כבל ה-S-video למחבר יציאת ה-S-video במתאם ה-composite video.

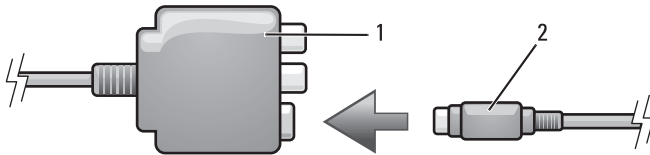

- 1 מתאם composite video
- 2 כבל S-video

- 4 חבר את הקצה השני של כבל ה-S-video למחבר כניסת ה-S-video בטלוויזיה.
- 5 חבר קצה אחד של כבל השמע הדיגיטלי S/PDIF למחבר השמע הדיגיטלי בכבל מתאם ה-composite video.

- 4 חבר את קצה המחבר היחיד של כבל השמע למחבר האוזניות במחשב.
- 5 חבר את שני מחברי ה-RCA בקצה השני של כבל השמע למחברי כניסת השמע בטלוויזיה או בהתקן שמע אחר.
- 6 הפעל את הטלוויזיה ואת התקן השמע שחיברת (אם ישים) ולאחר מכן הפעל את המחשב.
- 7 כדי להבטיח שהמחשב מזהה את הטלוויזיה ופועל איתה כהלכה, ראה "אפשרו הגדרות התצוגה עבור טלוויזיה" בעמוד 82.

S-Video ושמע דיגיטלי S/PDIF

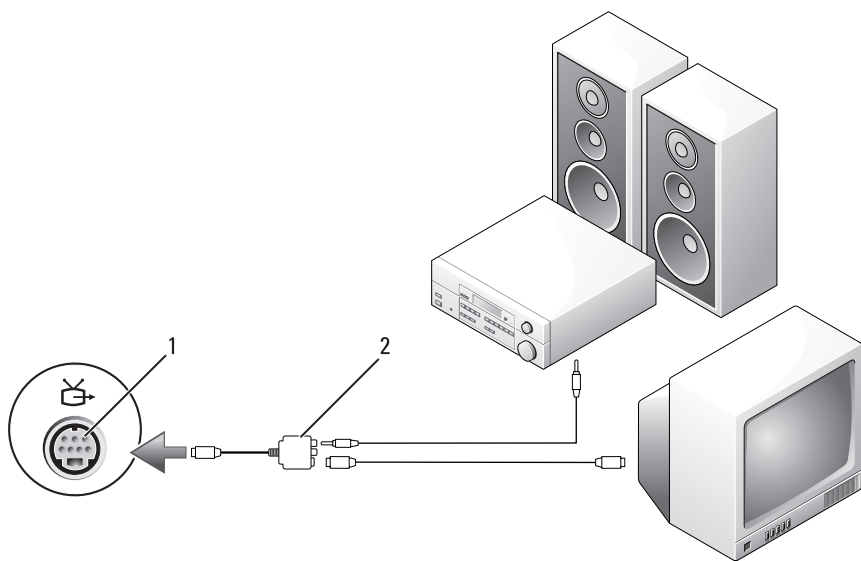

1 מחבר S-video TV-out 2 מתאם composite video

S-Video ושמע סטנדרטי

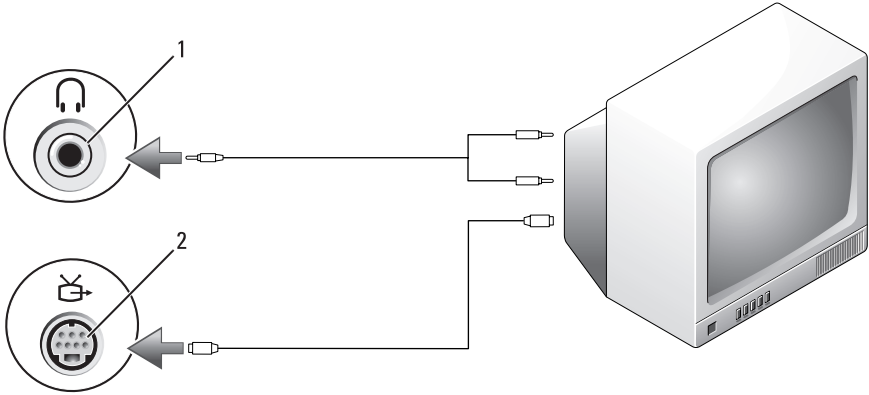

מחבר S-video TV-out 2

1 מחבר שמע

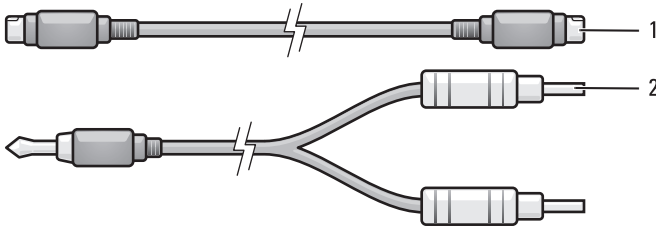

1 כבל S-video סטנדרטי

2 כבל שמע סטנדרטי

1 כבה את המחשב והטלוויזיה ו/או את התקן השמע שברצונך לחבר.

הערה: אם הטלוויזיה או התקן השמע שברשותך תומכים ב-S-video אך לא בשמע דיגיטלי S/PDIF, באפשרותך לחבר כבל S-video ישירות למחבר ה-S-video TV-out במחשב (ללא הכבל המתאם לטלוויזיה/שמע דיגיטלי).

2 חבר קצה אחד של כבל ה-S-video למחבר יציאת ה-S-video במחשב.

3 חבר את הקצה השני של כבל ה-S-video למחבר כניסת ה-S-video בטלוויזיה.

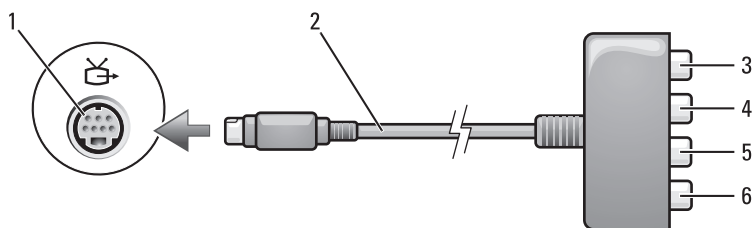

מתאם composite video	2	מחבר S-video TV-out	1
מחבר יציאת Pr (אדום) component video	4	מחבר שמע דיגיטלי S/PDIF	3
מחבר יציאת Y (ירוק) component video	6	מחבר יציאת Pb (כחול) component video	5

אם ברצונך לחבר את המחשב לטלוויזיה או להתקן שמע, מומלץ שתחבר את כבלי הווידאו והשמע למחשב באחד מהצירופים הבאים:

- S-video ושמע סטנדרטי
- Composite video ושמע סטנדרטי
- Component-out video ושמע סטנדרטי

הערה: עיין בתרשימים בתחילת כל סעיף משנה והסתייע בהם כדי לקבוע את שיטת החיבור שבה עליך להשתמש. 

עם סיום חיבור כבלי הווידאו והשמע בין המחשב לטלוויזיה, עליך לאפשר למחשב לפעול יחד עם הטלוויזיה. כדי להבטיח שהמחשב מזהה את הטלוויזיה ופועל איתה כהלכה, ראה "אפשר הגדרות התצוגה עבור טלוויזיה" בעמוד 82. נוסף על כך, אם נעשה שימוש בשמע דיגיטלי מסוג S/PDIF, ראה "אפשר שמע דיגיטלי S/PDIF" בעמוד 82.

המחשב שברשותך מצויד במחבר S-video TV-out, אשר יחד עם כבל S-video, סטנדרטי, כבל מתאם composite video או כבל מתאם component video (זמינים מ-Dell), מאפשר לחבר את המחשב לטלוויזיה.

הטלוויזיה שברשותך מצוידת במחבר כניסה S-video, מחבר כניסה composite video או מחבר כניסה component video. בהתאם לסוג המחבר הזמין בטלוויזיה שברשותך, באפשרותך להשתמש בכבל S-video, כבל composite video או בכבל component video הנמכר בהנויות, כדי לחבר את המחשב לטלוויזיה.

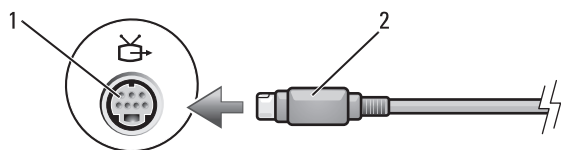

1 מחבר S-video TV-out 2 כבל S-video

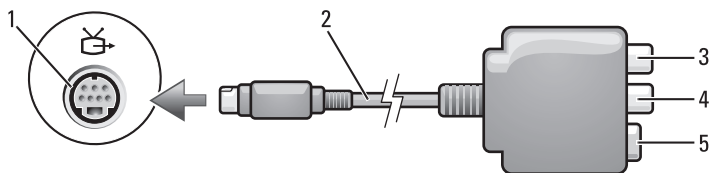

1	מחבר S-video TV-out	2	מתאם composite video
3	מחבר שמע דיגיטלי S/PDIF	4	מחבר יציאת composite video
5	מחבר S-Video		



לחצן Dell MediaDirect 1

הערה: אם תפרמט את הכונן הקשיח על דעת עצמך, לא תוכל להתקין מחדש את Dell MediaDirect. כדי להתקין מחדש את Dell MediaDirect, תזדקק לתוכנת ההתקנה. פנה אל Dell לקבלת סיוע (ראה "פנייה אל Dell" בעמוד 195).

לקבלת מידע נוסף על שימוש ב-Dell MediaDirect, השתמש בתפריט **Help** (עזרה) ביישום Dell MediaDirect.

חיבור המחשב לטלוויזיה או להתקן שמע

הערה: ייתכן שכבלי וידאו ושמע לחיבור המחשב לטלוויזיה או להתקן שמע אחר לא יצורפו למחשב. כבלים וכבלי מתאם טלוויזיה/שמע דיגיטלי זמינים לרכישה מ-Dell.

לקבלת מידע נוסף על אפשרויות בקרת עוצמה, לחץ על **Help** (עזרה) בחלון **Volume Mixer** (מערבול עוצמה).

מד עוצמת הקול מציג את עוצמת הקול הנוכחית, כולל השתקה, במחשב. לחץ על הסמל **QuickSet** באזור ההודעות ובחר או בטל את הבחירה באפשרות **Disable On Screen Volume Meter** (בטל מד עוצמת קול על המסך), או לחץ על לחצני בקרת העוצמה כדי לאפשר או לנטרל את מד עוצמת הקול על המסך.

כיוון התמונה

אם הודעת שגיאה מודיעה שהרזולוציה ועומק הצבעים הנוכחיים משתמשים בזיכרון רב מדי ומונעים הפעלה של מדיה, כוונן את מאפייני התצוגה:

Windows XP:

- 1 לחץ על **Start** (התחל) **Control Panel** (לוח הבקרה) **Add or Remove Programs** (הוספה או הסרה של תוכניות) **Features** (תוכניות ותכונות).
2 בחר את התוכנית שברצונך להסיר.
3 לחץ על **Uninstall** (הסרת התקנה).
לקבלת הוראות התקנה, עיין בתיעוד התוכנית.

מערכת הפעלה *Microsoft Windows Vista®*:

- 1 לחץ על **Start** (התחל) **Control Panel** (לוח הבקרה) **Appearance and Personalization** (מראה והתאמה אישית).
2 תחת **Personalization** (התאמה אישית), לחץ על **Adjust screen resolution** (התאם רזולוציית מסך).
3 תחת **Display Settings** (הגדרות תצוגה), לחץ על הפס וגרור כדי לצמצם את הגדרת הרזולוציה.
4 בתפריט הנפתח תחת **Color quality** (איכות צבע), לחץ על **Medium** (16 bit) (בינוני 16 סיביות).
5 לחץ על **OK** (אישור).

שימוש ב- Dell MediaDirect™

Dell MediaDirect מהווה מצב הפעלת מולטימדיה מידי עבור מדיה דיגיטלית. לחץ על הלחצן **Dell MediaDirect**, הממוקם על מכסה הציר, כדי להפעיל את **Dell MediaDirect**. כאשר המחשב כבוי או במצב שינה, באפשרותך ללחוץ על הלחצן **Dell MediaDirect** כדי להפעיל את המחשב ולפתוח אוטומטית את היישום **Dell MediaDirect**.

סוג מדיה	קריאה	כתיבה	כתיבה חוזרת
DVD+R DL	כן	כן	לא
DVD-R DL	כן	כן	לא

עצות שימושיות

- השתמש בסייר **Microsoft® Windows®** כדי לגרור ולשחרר קבצים ל- **CD-R** או **CD-RW**, רק לאחר שהפעלת את **Roxio Creator** ופתחת פרויקט של **Creator**.
- אל תצרוב תקליטור **CD-R** או **CD-RW** ריק למלאו הקיבולת שלו. לדוגמה, אל תעתיק קובץ של **650-MB** לתקליטור ריק בנפח **650-MB**. כונן הצריבה זקוק ל- **1–2 MB** מתוך השטח הריק כדי לסגור את הצריבה.
- השתמש בתקליטורי **CD-R** כדי לצרוב תקליטורי מוסיקה שברצונך לנגן במערכות סטריאו רגילות. רוב מערכות הסטריאו לבית או למכונית אינן מסוגלות לנגן תקליטורי **CD-RW**.
- קובצי מוסיקה מסוג **MP3** ניתן לנגן רק בנגני **MP3** או במחשבים שמותקנת בהם תוכנת **MP3**.
- השתמש בתקליטור **CD-RW** (לצריבה חוזרת) ריק כדי לתרגל צריבת תקליטורים, עד שתכיר את טכניקות צריבת התקליטורים. אם תטעה, תוכל למחוק את הנתונים בתקליטור ה- **CD-RW** ולנסות שוב. כמו כן, באפשרותך להשתמש בתקליטורי **CD-RW** כדי לבדוק פרויקטים של קובצי מוסיקה, לפני צריבת הפרויקט לצמיחת על **CD-R** ריק.
- לא ניתן ליצור תקליטורי **DVD** של שמע באמצעות **Roxio Creator**.
- נגני **DVD** מסחריים שבשימוש במערכות קולנוע ביתי עשויים שלא לתמוך בכל תבניות ה- **DVD** הזמינות. לקבלת רשימה של תבניות הנתמכות על-ידי נגן ה- **DVD** שברשותך, עיין בתיעוד המצורף לנגן ה- **DVD** או פנה אל היצרן.
- לקבלת מידע נוסף, עיין באתר האינטרנט של **Roxio** בכתובת **www.sonic.com**.

כיוון עוצמת הקול

-  **הערה:** כאשר הרמקולים מושתקים, המדיה שמופעלת אינו נשמעת.
- 1 לחץ באמצעות לחצן העכבר הימני על סמל עוצמת הקול באזור ההודעות.
 - 2 לחץ על **Open Volume Mixer** (פתח מערבול עוצמה).
 - 3 לחץ על המחווון וגרור אותו מעלה או מטה כדי להגביר או להפחית את עוצמת הקול.

- אם ברשותך שני כוננים אופטיים, בחר את הכונן שבו הכנסת את תקליטור המקור ולחץ על הלחצן **Copy Disc** (העתקת דיסק) כדי להמשיך. המחשב מעתיק את הנתונים מתקליטור המקור לתקליטור הריק.

עם סיום העתקת תקליטור המקור, התקליטור שיצרת יוצא אוטומטית.

שימוש בתקליטור או DVD ריק

כוננים לצריבת DVD יכולים לצרוב הן תקליטורים רגילים והן תקליטורי DVD.

השתמש בתקליטורים לצריבה (CD-R) ריקים כדי לצרוב מוסיקה או לאחסן קובצי נתונים באופן קבוע. לאחר יצירת תקליטור לצריבה, לא ניתן לצרוב שוב לאותו תקליטור (לקבלת מידע נוסף, עיין בתיעוד של Sonic). השתמש בתקליטורי CD-RW ריקים אם בכוונתך למחוק, לצרוב שוב או לעדכן מידע באותו תקליטור במועד מאוחר יותר.

ניתן להשתמש במדיית DVD+/-R ריקה כדי לאחסן באופן קבוע כמויות גדולות של מידע. לאחר יצירת תקליטור DVD+/-R, לא ניתן לצרוב שוב לאותו תקליטור אם התקליטור נסג במהלך השלב הסופי של תהליך יצירת התקליטור. השתמש במדיית DVD+/-RW ריקה אם בכוונתך למחוק, לצרוב שוב או לעדכן מידע באותו תקליטור במועד מאוחר יותר.

כוננים לצריבת תקליטורים

סוג מדיה	קריאה	כתיבה	כתיבה חוזרת
CD-R	כן	כן	לא
CD-RW	כן	כן	כן

כוננים לצריבת DVD

סוג מדיה	קריאה	כתיבה	כתיבה חוזרת
CD-R	כן	כן	לא
CD-RW	כן	כן	כן
DVD+R	כן	כן	לא
DVD-R	כן	כן	לא
DVD+RW	כן	כן	כן
DVD-RW	כן	כן	כן

8	הפעלה/השהייה	7	חץ למטה
10	דילוג קדימה	9	קדימה
12	דילוג אחורה	11	עצירה
14	הקודם	13	אחורה
16	השתקה	15	חץ שמאלה
18	הגברת עוצמה	17	הפחתת עוצמה

העתקת תקליטורים ו-DVD

סעיף זה חל רק על מחשבים הכוללים כונן DVD+/-RW.

הערה: בעת העתקת מדיה, הקפד לציית לכל חוקי זכויות היוצרים.

הערה: סוגי הכוננים האופטיים המוצעים על-ידי Dell עשויים להשתנות במדינות שונות.

ההוראות הבאות מסבירות כיצד ליצור העתק מדויק של תקליטור או DVD באמצעות Roxio Creator. נוסף על כך, באפשרותך להשתמש ב-Roxio Creator למטרות אחרות, כגון יצירת תקליטורי מוסיקה מקובצי שמע המאוחסנים במחשב או גיבוי של נתונים חשובים. לקבלת עזרה, פתח את Roxio Creator ולאחר מכן הקש <F1>.

כונני ה-DVD המותקנים במחשבי Dell אינם תומכים במדיית HD-DVD. לקבלת רשימה של תבניות מדיה נתמכות, ראה "שימוש בתקליטור או DVD ריק" בעמוד 63.

כיצד להעתיק תקליטור או DVD

הערה: רוב תקליטורי ה-DVD המסחריים כוללים הגנה על זכויות יוצרים ולא ניתן להעתיקם באמצעות Roxio Creator.

1 לחץ על **Start** (התחל)  **All Programs** (כל התוכניות) **← Roxio Creator** **← Projects** (פרויקטים) **← Copy** (העתקה).

2 תחת הכרטיסייה **Copy** (העתקה), לחץ על **Copy Disc** (העתקת דיסק).

3 כדי להעתיק תקליטור או DVD:

- אם ברשותך כונן אופטי אחד, הכנס את תקליטור המקור לכונן, ודא שההגדרות מתאימות ולחץ על הלחצן **Copy Disc** (העתקת דיסק) כדי להמשיך. המחשב קורא את תקליטור המקור ומעתיק את הנתונים לתיקייה זמנית בכונן הקשיח במחשב.

כשתתבקש, הכנס תקליטור ריק לכונן ולחץ על **OK** (אישור).

הפעלת מדיה באמצעות Dell Travel Remote

Dell Travel Remote מיועד לשליטה ב-Dell Media Direct ו-Windows Vista® Media Center. ההתקן יכול לעבוד רק במחשבים מסוימים. לקבלת פרטים נוספים, עבור לאתר התמיכה של Dell בכתובת support.dell.com.









כדי להפעיל מדיה באמצעות Dell Travel Remote:

- 1 התקן את סוללת המטבע מסוג CR2106 בשלט רחוק.
- 2 הפעל את Windows Vista Media Center ולאחר מכן לחץ על **Start** (התחל)  ← **Programs** (תוכניות).
- 3 השתמש בלחצני השלט הרחוק כדי להפעיל את המדיה.













- | | | | |
|---|-------------------|---|----------|
| 1 | משדר אינפרא-אדום | 2 | דף למעלה |
| 3 | דף למטה | 4 | חץ למעלה |
| 5 | אישור/Enter/בחירה | 6 | חץ ימינה |

נגן תקליטורים כולל את הלחצנים הבסיסיים הבאים:

הפעלה.	
מעבר לאחור ברצועה הנוכחית.	
השהייה.	
מעבר לפנים ברצועה הנוכחית.	
עצירה.	
מעבר לרצועה הקודמת.	
הוצאה.	
מעבר לרצועה הבאה.	

נגן DVD כולל את הלחצנים הבסיסיים הבאים:

עצירה.	
הפעלה מחדש של הפרק הנוכחי.	
הפעלה.	
הרצה קדימה.	
השהייה.	
הרצה אחורה.	
העברה קדימה של תמונה אחת בזמן מצב השהייה.	
מעבר לכותר או לפרק הבא.	
הפעלה רציפה של הכותר או הפרק הנוכחי.	
מעבר לכותר או לפרק הקודם.	
הוצאה.	

לקבלת מידע נוסף על הפעלת מדיה, לחץ על **Help** (עזרה) בנגן המדיה (אם זמין).

שימוש במולטימדיה

הפעלת מדיה

➡ **הודעה:** בעת פתיחה או סגירה של מגש הכונן האופטי, אל תלחץ עליו כלפי מטה. כאשר הכונן אינו בשימוש, השאר את המגש סגור.

➡ **הודעה:** אל תזיז את המחשב בעת הפעלת מדיה.

- 1 לחץ על לחצן ההוצאה בחזית הכונן.
- 2 הנח את התקליטור, כאשר צד התווית פונה מעלה, במרכז המגש והכנס את התקליטור על ציר הכונן.



3 דחף חזרה את המגש לתוך הכונן.

כדי לפרמט מדיה לשם אחסון או העתקה של נתונים, עיין בתוכנת המדיה המותקנת במחשב.

📎 **הערה:** בעת העתקת מדיה, הקפד לציית לכל חוקי זכויות היוצרים.

4 הסט את תפסי שחרור הסוללה עד להישמע נקישה, כדי להחזיקם פתוחים.

5 החלק את הסוללה אל מחוץ לתא.

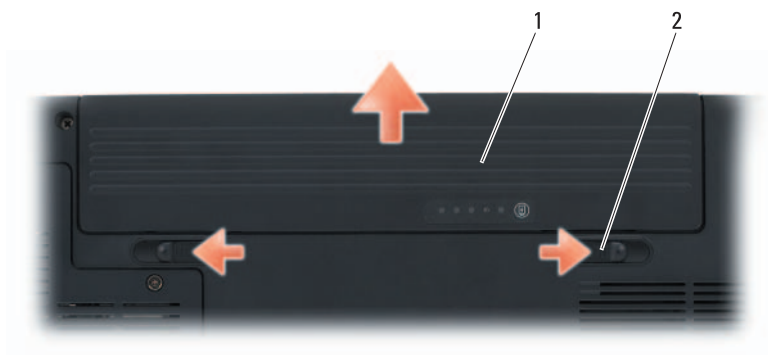

2 תפסי שחרור תא סוללה (2)

1 סוללה

כדי להתקין חזרה את הסוללה, החלק את הסוללה לתוך התא עד שתינעל במקומה בנקישה.

אחסון סוללה

בעת אחסון המחשב לזמן ממושך, הוצא את הסוללה. הסוללה מתרוקנת בעת אחסון ממושך. לאחר אחסון ממושך, טען את הסוללה לגמרי לפני השימוש (ראה "טעינת הסוללה" בעמוד 55).

בעת חיבור המחשב לשקע חשמל או התקנת סוללה כאשר המחשב מחובר לשקע חשמל, המחשב בודק את הטעינה והטמפרטורה של הסוללה. במקרה הצורך, מתאם זרם החילופין טוען את הסוללה ושומר על הסוללה טעונה.

אם הסוללה חמה עקב שימוש במחשב או שהייה בסביבה חמה, הסוללה עשויה שלא להיטען בעת חיבור המחשב לשקע חשמל.

הסוללה חמה מכדי להתחיל להיטען אם נורית הסוללה  מהבהבת בכחול ובכתום לחילופין. נתק את המחשב משקע החשמל והנח למחשב ולסוללה להתקרר לטמפרטורת החדר. לאחר מכן, חבר את המחשב לשקע חשמל כדי להמשיך בטעינת הסוללה.

לקבלת מידע נוסף אודות פתרון בעיות סוללה, ראה "בעיות חשמל" בעמוד 129.

החלפת הסוללה

⚠ התראה: שימוש בסוללה לא תואמת עלול לגרום לשריפה או להתפוצצות. החלף את הסוללה רק בסוללה תואמת שנרכשה מ-Dell. הסוללה מתוכננת לעבוד עם מחשב Dell שברשותך. אל תשתמש בסוללות ממחשבים אחרים במחשב שברשותך.

⚠ התראה: לפני ביצוע הליכים אלה, כבה את המחשב, נתק את מתאם זרם החילופין משקע החשמל ומהמחשב, נתק את המודם משקע הטלפון ומהמחשב והסר את כל הכבלים החיצוניים מהמחשב.

⬅ הודעה: עליך להסיר את כל הכבלים החיצוניים מהמחשב, כדי למנוע נזק אפשרי למחברים.

⬅ הודעה: אם תבחר להחליף את הסוללה כאשר המחשב נמצא במצב שינה, תעמוד לרשותך עד דקה אחת כדי להשלים את החלפת הסוללה, לפני שהמחשב יכבה וכל הנתונים שלא נשמרו יאבדו.

כדי להסיר את הסוללה:

- 1 אם המחשב מחובר להתקן עגינה (מעוגן), נתק אותו מהתקן העגינה. לקבלת הוראות, עיין בתיעוד המצורף להתקן העגינה.
- 2 ודא שהמחשב כבוי.
- 3 הפוך את המחשב.

• כדי להשתמש ב- Windows Power Options של Windows, בצע אחת מהפעולות הבאות:

- לחץ על **Start** (התחל)  ← **Control Panel** (לוח הבקרה) ← **Hardware and Sound** (חומרה וקול) ← **Power Options** (אפשרויות צריכת חשמל) ולאחר מכן בחר תוכנית צריכת חשמל בחלון **Select a power plan** (בחר תוכנית צריכת חשמל).

או

- לחץ על הסמל  באזור ההודעות, לחץ על **Power Options** (אפשרויות צריכת חשמל) ולאחר מכן בחר תוכנית בחלון **Select a power plan** (בחר תוכנית צריכת חשמל).

שימוש במצב השינה

במקום לכבות את המחשב הנייד, השתמש במצב השינה כדי לחסוך חשמל. מצב שינה שומר אוטומטית את העבודה שלך בכונן הקשיח ולאחר מכן מחזיר אותך לנקודה שבה היית, מבלי להפעיל מחדש את המחשב.

- ➔ **הודעה:** אם אספקת החשמל למחשב מתנתקת והסוללה מתרוקנת כאשר המחשב נמצא במצב שינה, הוא עלול לאבד נתונים.

כדי להיכנס למצב שינה:

- לחץ על **Start** (התחל) , לחץ על  ולאחר מכן לחץ על **Sleep** (שינה).

או

- בהתאם להגדרת אפשרויות ניהול צריכת החשמל ב- Windows Power Options (אפשרויות צריכת חשמל) של Windows או ב- Dell QuickSet, השתמש באחת מהשיטות הבאות:

- לחץ על לחצן ההפעלה.
- סגור את התצוגה.
- הקש **<Fn><Esc>**.

כדי לצאת ממצב שינה, לחץ על לחצן ההפעלה.

טעינת הסוללה

 **הערה:** זמן הטעינה ארוך יותר כאשר המחשב מופעל. באפשרותך להשאיר את הסוללה במחשב ככל שתחפוץ. המעגלים החשמליים הפנימיים של הסוללה מונעים טעינת יתר.

אזהרת סוללה חלשה

הודעה: כדי למנוע אובדן נתונים או השחתת נתונים, שמור את עבודתך מיד עם הופעת אזהרת סוללה חלשה ולאחר מכן חבר את המחשב לשקע חשמל. אם הסוללה מתרוקנת לגמרי, מצב שינה מתחיל באופן אוטומטי.

חלון מוקפץ מציג אזהרה לאחר התרוקנות כ- 90 אחוז מטעינת הסוללה. המחשב נכנס למצב שינה כאשר טעינת הסוללה נמוכה בצורה קריטית.

באפשרותך לשנות את הגדרות עבור התראות הסוללה ב- Dell QuickSet או בחלון **Power Options** (ראה "קביעת תצורה של הגדרות ניהול צריכת חשמל" בעמוד 54).

חיסכון בצריכת החשמל של הסוללה

כדי לחסוך בטעינת הסוללה במחשב הנייד, בצע כל אחת מהפעולות הבאות:

- חבר את המחשב לשקע חשמל בכל עת שניתן. משך חיי הסוללה נקבע בעיקר על-ידי תדירות השימוש בסוללה ומספר הטעינות.
- קבע את התצורה של הגדרות ניהול החשמל באמצעות Dell QuickSet או Power Options של Microsoft Windows, כדי למטב את צריכת החשמל של המחשב (ראה "קביעת תצורה של הגדרות ניהול צריכת חשמל" בעמוד 54).
- כאשר אינך עובד במחשב פרק זמן ארוך, השתמש במצב שינה (ראה "שימוש במצב שינה" בעמוד 55).

קביעת תצורה של הגדרות ניהול צריכת חשמל

באפשרותך להשתמש ב- Dell QuickSet או ב- Power Options (מאפייני אפשרויות צריכת חשמל) של Windows, כדי לקבוע את תצורת הגדרות ניהול צריכת החשמל של המחשב.

- לקבלת מידע על אופן השימוש באשף Dell QuickSet Power Management, לחץ באמצעות לחצן העכבר הימני על סמל QuickSet באזור ההודעות, לחץ על **Help** (עזרה) ולאחר מכן בחר **Power Management** (ניהול צריכת חשמל).

לקבלת מידע נוסף אודות QuickSet, לחץ באמצעות לחצן העכבר הימני על סמל QuickSet ולאחר מכן לחץ על **Help** (עזרה).

מד הסוללה של Microsoft® Windows®

מד הסוללה מציין את יתרת הטעינה בסוללה. כדי לבדוק את מד הסוללה, לחץ פעמיים על הסמל  באזור ההודעות.

מד טעינה

על-ידי לחיצה פעם אחת על לחצן המצב במד הטעינה שבסוללה או לחיצה ארוכה עליו, באפשרותך לבדוק:

- טעינת סוללה (בדוק על-ידי לחיצה על לחצן המצב ושחרורו)
- תקינות סוללה (בדוק על-ידי לחיצה על לחצן המצב והחזקתו)

משך הפעולה של הסוללה תלוי במידה ניכרת במספר הטעינות שלה. לאחר מאות מחזורים של טעינה ופריקה, סוללות מאבדות חלק מקיבולת הטעינה — או את "תקינות" הסוללה. לכן, סוללה עשויה להציג מצב טעון, אך להיות בקיבולת טעינה (תקינות) נמוכה.

בדיקת רמת הטעינה של הסוללה

כדי לבדוק את רמת הטעינה של הסוללה, במד טעינת הסוללה לחץ על לחצן המצב ושחרר אותו, כדי להאיר את נוריות מחוון הטעינה. כל אחת מהנוריות מייצגת כ-20 אחוזים מכלל טעינת הסוללה. לדוגמה, אם בסוללה נותרו 80 אחוזים מהטעינה, ארבע מהנוריות ידלקו. אם אף נורית אינה דולקת, הסוללה אינה טעונה.

בדיקת תקינות הסוללה

 **הערה:** באפשרותך לבדוק את תקינות הסוללה באחת משתי דרכים: באמצעות מד הטעינה שבסוללה, כמתואר להלן, ובאמצעות מד הסוללה ב-Dell QuickSet. לקבלת מידע אודות QuickSet, לחץ באמצעות הלחצן הימני של העכבר על סמל QuickSet באזור ההודעות ולאחר מכן לחץ על **Help** (עזרה).

כדי לבדוק את תקינות הסוללה באמצעות מד הטעינה, לחץ לחיצה ארוכה על לחצן המצב שבמד טעינת הסוללה במשך 3 שניות לפחות כדי להאיר את נוריות מחוון התקינות. כל נורית מייצגת ירידה של מספר אחוזים. אם לא מופיעות נוריות, הסוללה במצב טוב ונותרו יותר מ-80 אחוז מקיבולת הטעינה המקורית. אם נדלקות חמש נוריות, נותרו פחות מ-60 אחוז מקיבולת הטעינה ועליך לשקול להחליף את הסוללה (לקבלת מידע נוסף אודות זמן הפעולה של הסוללה, ראה "סוללה" בעמוד 201).

באפשרותך לבדוק את טעינת הסוללה לפני התקנתה במחשב. באפשרותך גם להגדיר את אפשרויות ניהול צריכת החשמל כדי לקבל התראה כאשר טעינת הסוללה נמוכה.

⚠ התראה: שימוש בסוללה לא תואמת עלול לגרום לשריפה או להתפוצצות. החלף את הסוללה רק בסוללה תואמת שנרכשה מ-Dell. הסוללה מתוכננת לעבוד עם מחשב Dell שברשותך. אל תשתמש בסוללות ממחשבים אחרים במחשב שברשותך.

⚠ התראה: אל תשליך סוללות לאשפה הביתית. כאשר הסוללה אינה נטענת עוד, פנה אל הרשות המקומית לפינוי אשפה לקבלת ייעוץ אודות סילוק סוללות ליתיום-יון (ראה "סילוק סוללות" במדריך מידע המוצר).

⚠ התראה: שימוש לא הולם בסוללה עשוי להגביר את הסכנה של שריפה או כוניה כימית. אין לנקב, לשרוף, לפרק, או לחשוף את הסוללה לטמפרטורות גבוהות מ-65°C (149°F). הרחק את הסוללה מהישג ידם של ילדים. יש לטפל בזהירות בסוללות שניזוקו או שדולפות. סוללות פגומות עשויות לדלוף ולגרום לפציעות או לנזק בצידוד.

בדיקת רמת הטעינה של הסוללה

באפשרותך לבדוק את רמת הטעינה של הסוללה במחשב באמצעות כל אחת מהשיטות הבאות:

- מד הסוללה Dell QuickSet
- סמל מד הסוללה  של Microsoft® Windows® הממוקם באזור ההודעות
- מד טעינה/תקינות של הסוללה הממוקם על הסוללה
- חלון מוקפץ של אזהרת סוללה חלשה

מד הסוללה Dell™ QuickSet

כדי להציג את Dell QuickSet Battery Meter:

- לחץ פעמיים על סמל Dell QuickSet בשורת המשימות ולאחר מכן לחץ על **Battery Meter** (מד סוללה)
- או
- הקש **<Fn><F3>**

מד הסוללה מציג את המצב, תקינות הסוללה, רמת הטעינה וזמן השלמת הטעינה עבור הסוללה שבמחשב.

שימוש בסוללה

ביצועי הסוללה

הערה: לקבלת מידע אודות האחריות של Dell עבור המחשב, עיין במדריך  מידע המוצר או במסמך האחריות הנפרד המצורף למחשב.

לקבלת ביצועי מחשב מיטביים וכדי לסייע בשמירת הגדרות BIOS, הפעל את מחשב Dell™ הנייד שברשותך כאשר הסוללה הראשית מותקנת תמיד. סוללה אחת מצורפת כציוד סטנדרטי בתא הסוללות.

הערה: מכיוון שהסוללה עשויה שלא להיות טעונה לגמרי, השתמש במתאם זרם החילופין כדי לחבר את המחשב החדש לשקע חשמל, בשימוש הראשון במחשב. לקבלת תוצאות מיטביות, הפעל את המחשב עם מתאם זרם החילופין עד לטעינה מלאה של הסוללה. כדי להציג את מצב הטעינה של הסוללה, הנח את מצביע העכבר על פני סמל הסוללה באזור ההודעות של Windows.

הערה: משך הפעולה של הסוללה (הזמן שסוללה יכולה להחזיק טעינה) יורד במשך הזמן. בהתאם לתדירות השימוש בסוללה ולתנאים שבהם היא פועלת, ייתכן שתצטרך לרכוש סוללה חדשה במהלך חיי המחשב שברשותך.

הערה: מומלץ לחבר את המחשב לשקע חשמל בעת צריבת מדיה.

משך הפעולה של הסוללה משתנה בהתאם לתנאי ההפעלה. משך הפעולה יורד במידה משמעותית בעת ביצוע הפעולות הבאות, אך לא מוגבל להן:

- שימוש בכוננים אופטיים.
- שימוש בהתקני תקשורת אלחוטית, כרטיסי ExpressCard, כרטיסי זיכרון או התקני USB.
- שימוש בהגדרות תצוגה בהירות מאוד, שומרי מסך תלת-ממדיים, או תוכניות אחרות הצורכות חשמל רב, כגון יישומים המשתמשים בגרפיקה תלת-ממדית מורכבת.
- הפעלת המחשב במצב ביצועים מרביים (לקבלת מידע על גישה ל- Power Options Properties (מאפייני אפשרויות צריכת חשמל) של Windows או ל- Dell QuickSet, שבהם באפשרותך להשתמש כדי לקבוע את הגדרות ניהול צריכת החשמל, ראה "קביעת תצורה של הגדרות ניהול צריכת חשמל" בעמוד 54).

התאמה אישית של משטח המגע

באפשרותך להשתמש בחלון Mouse Properties (מאפייני עכבר) כדי לנטרל את משטח המגע או להתאים את ההגדרות שלו.

- 1 לחץ על **Start** (התחל)  ולאחר מכן לחץ על **Control Panel** (לוח הבקרה).
- 2 לחץ על **Hardware and Sound** (חומרה וקול).
- 3 לחץ על **Mouse** (עכבר).
- 4 בחלון **Mouse Properties** (מאפייני עכבר):
 - לחץ על הכרטיסייה **Device Select** (בחירת התקן), כדי לנטרל את לוח המגע.
 - לחץ על הכרטיסייה **Touch Pad** (לוח מגע), כדי להתאים את הגדרות לוח המגע.
- 5 לחץ על **OK** (אישור) כדי לשמור את ההגדרות ולסגור את החלון.

משטח מגע

משטח המגע מזהה את הלחץ והתנועה של האצבע באופן המאפשר להזיז את המצביע על המסך. השתמש במשטח המגע ובלחצני משטח המגע בדומה לשימוש בעכבר.

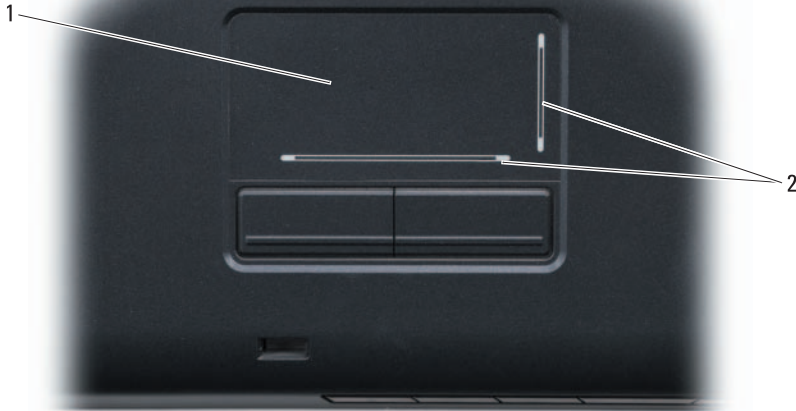

1 משטח מגע 2 אזורי גלילה של מסך משי

- להזזת המצביע, הזז קלות את אצבעך על פני משטח המגע.
- לבחירת אובייקט, הקש קלות פעם אחת על משטח המגע או השתמש באגודל כדי ללחוץ על הלחצן השמאלי של משטח המגע.
- כדי לבחור ולהזיז (או לגרור) אובייקט, הצב את המצביע על האובייקט והקש פעמיים על משטח המגע. בהקשה השנייה, השאר את אצבעך על משטח המגע והזז את האובייקט שנבחר על-ידי הזזת אצבעך על גבי משטח המגע.
- להחיצה פעמיים על אובייקט, הצב את המצביע על האובייקט והקש פעמיים על משטח המגע, או השתמש באגודל כדי ללחוץ פעמיים על הלחצן השמאלי של משטח המגע.

ניהול צריכת חשמל

הפעלת מצב ניהול צריכת חשמל. ניתן לתכנת מחדש קיצור מקשים זה להפעלת מצב ניהול צריכת חשמל אחר, באמצעות הכרטיסייה **Advanced** (מתקדם) בחלון **Power Options Properties** (מאפייני אפשרויות צריכת חשמל) (ראה "קביעת תצורה של הגדרות ניהול צריכת חשמל" בעמוד 54).

פונקציות מקש הלוגו של Microsoft® Windows®

מקש הלוגו של Windows ו- <m>	מזעור כל החלונות הפתוחים.
מקש הלוגו של Windows ו- <Shift><m>	שחזור כל החלונות הממוזערים. צירוף מקשים זה מחליף מצבים כדי לשחזר חלונות שמוזערו, לאחר שימוש בצירוף מקש הלוגו של Windows והמקש <m>.
מקש הלוגו של Windows ו- <e>	הפעלת סירר Windows.
מקש הלוגו של Windows ו- <r>	פתיחת תיבת הדו-שיח Run (הפעלה).
מקש הלוגו של Windows ו- <f>	פתיחת תיבת הדו-שיח Search Results (תוצאות חיפוש).
מקש הלוגו של Windows ו- <Ctrl><f>	פתיחת תיבת הדו-שיח Search Results-Computer (תוצאות חיפוש - מחשב) אם המחשב מחובר לרשת).
מקש הלוגו של Windows ו- <Pause>	פתיחת תיבת הדו-שיח System Properties (מאפייני מערכת).

צירופי מקשים של Dell™ QuickSet

אם Dell QuickSet מותקן, באפשרותך להשתמש במקשי קיצור אחרים עבור פונקציות כגון Battery Meter (מד סוללה) או הפעלה של מצבי ניהול צריכת חשמל. לקבלת מידע נוסף אודות צירופי המקשים של QuickSet, לחץ באמצעות הלחצן הימני של העכבר על סמל QuickSet באזור ההודעות ולאחר מכן לחץ על **Help** (עזרה).

התאמת הגדרות מקלדת

כדי לכוון את פעולת המקלדת, כגון קצב החזרה על תווים:

- 1 לחץ על **Start** (התחל)  ולאחר מכן לחץ על **Control Panel** (לוח הבקרה).
- 2 לחץ על **Hardware and Sound** (חומרה וקול).
- 3 לחץ על **Keyboard** (לוח מקשים).

5

שימוש במקלדת ובמשטח המגע

לוח מקשים מספרי

לוח המקשים המספרי פועל בדומה ללוח מקשים מספרי במקלדת חיצונית.

- כדי לאפשר את לוח המקשים, הקש <Num Lk>. הנורית  מציינת שלוח המקשים המספרי מופעל.
- כדי לנטרל את לוח המקשים, הקש שוב <Num Lk>.

צירופי מקשים

פונקציות מערכת

פתיחת החלון Task Manager (מנהל המשימות).	<Ctrl><Shift><Esc>
---	--------------------

פונקציות תצוגה

הצגת סמלים המייצגים את כל אפשרויות התצוגה שזמינות באותו רגע (תצוגה בלבד, צג חיצוני או מקרן בלבד, תצוגה ומקרן גם יחד וכדומה). האר את הסמל הרצוי כדי להעביר את התצוגה לאותה אפשרות.	<Fn><F8>
מגביר את בהירות התצוגה המשולבת בלבד (בלא צג חיצוני).	<Fn> והמקש חץ למעלה
מפחית את בהירות התצוגה המשולבת בלבד (לא צג חיצוני).	<Fn> והמקש חץ למטה

סוללה

הצגת מד הסוללה Dell™ QuickSet (ראה "מד" הסוללה "Dell™ QuickSet" בעמוד 52).	<Fn><F3>
--	----------

ניתן לשנות את הקריאות של טקסט ולשנות את המראה של תמונות על המסך, על-ידי התאמת רזולוציית התצוגה. אם תגדיל את הרזולוציה, פריטים יראו קטנים יותר על המסך. לעומת זאת, רזולוציה נמוכה גורמת לטקסט ולתמונות להיראות גדולים, דבר שיכול להיות נוח לאנשים עם בעיות ראייה. להצגת תוכנית ברזולוציה מסוימת, גם כרטיס המסך וגם התצוגה חייבים לתמוך בתוכנית, ומנהלי ההתקנים הדרושים למסך חייבים להיות מותקנים.

הערה: השתמש רק במנהלי ההתקנים של המסך שהותקנו על-ידי Dell, אשר נועדו לספק את הביצועים הטובים ביותר עם מערכת ההפעלה שהותקנה על-ידי Dell.

אם תבחר רזולוציה או לוח צבעים ברמה גבוהה יותר מהרמה הנתמכת על-ידי התצוגה, ההגדרות יותאמו אוטומטית לערכים הנתמכים הקרובים ביותר. כדי להגדיר את רזולוציית התצוגה וקצב הרענון עבור התצוגה:

Microsoft® Windows XP®

- 1 לחץ על **Start** (התחל) ← **Settings** (הגדרות) ← **Control Panel** (לוח הבקרה).
- 2 תחת **Pick a category** (בחר קטגוריה), לחץ על **Appearance and Themes** (מראה וערכות נושא).
- 3 תחת **Pick a task...** (בחירת משימה), בחר את התחום שברצונך לשנות, או תחת **or pick a Control Panel icon** (או בחר סמל בלוח הבקרה), לחץ על **Display** (תצוגה).
- 4 בחלון **Display Properties** (מאפייני תצוגה), לחץ על הכרטיסייה **Settings** (הגדרות).
- 5 נסה הגדרות שונות עבור **Color quality** (איכות צבע) ו- **Screen resolution** (רזולוציית מסך). ככל שהרזולוציה גבוהה יותר, סמלים וטקסט יופיעו קטנים יותר על המסך.

Windows Vista®

- 1 לחץ על **Start** (התחל) ←  ← **Control Panel** (לוח הבקרה).
 - 2 תחת **Appearance and Personalization** (מראה והתאמה אישית), לחץ על **Adjust screen resolution** (התאם רזולוציית מסך).
 - 3 בחלון **Display Settings** (הגדרות תצוגה), תחת **Resolution** (רזולוציה), הסט את המחווון שמאלה או ימינה כדי להקטין/להגדיל את רזולוציית המסך.
- הערה:** לקבלת הוראות נוספות, לחץ על **How do I get the best display?** (איך אקבל את התצוגה הטובה ביותר?).

4

שימוש בתצוגה

כיוון הבהירות

כאשר מחשב Dell™ פועל על סוללה, באפשרותך לחסוך חשמל על-ידי הגדרת בהירות התצוגה לרמת הנמוכה ביותר שעדיין נוחה לך.

- הקש <Fn> ועל מקש החץ למעלה, להגברת הבהירות בתצוגה המשולבת בלבד (לא בצג חיצוני).
- הקש <Fn> ועל מקש החץ למטה, להפחתת הבהירות בתצוגה המשולבת בלבד (לא בצג חיצוני).

הערה: צירופי מקשים לכיוון הבהירות משפיעים רק על תצוגת המחשב הנייד, לא על צגים או מקרנים שמחוברים למחשב הנייד או להתקן העגינה. אם המחשב מחובר לצג חיצוני ותנסה לשנות את רמת הבהירות, ייתכן שמד הבהירות יופיע, אך רמת הבהירות בהתקן החיצוני לא תשתנה.

העברת תמונת הווידאו מתצוגת המחשב למקרן

בעת הפעלת המחשב עם התקן חיצוני (כגון צג או מקרן חיצוני) מחובר ומופעל, התמונה עשויה להופיע על תצוגת המחשב או בהתקן החיצוני.

הקש <Fn><F8> כדי להעביר את תמונת המסך בין התצוגה הפנימית בלבד, להתקן החיצוני בלבד או התצוגה הפנימית וההתקן החיצוני בו-זמנית.

הגדרת הרזולוציה וקצב הרענון של התצוגה

הערה: אם תשנה את הגדרות הרזולוציה הנוכחיות של התצוגה לכזו שלא נתמכת על-ידי המחשב והתצוגה, התמונה עשויה להיראות מטושטשת או שיהיה קשה לקרוא את הטקסט. לפני שתשנה את הגדרות התצוגה, רשום את ההגדרות הנוכחיות כדי שתוכל לחזור להגדרות הקודמות במקרה הצורך.

מייצבי קו

הודעה: מייצבי קו אינם מגנים מפני הפסקות חשמל. 

מייצבי קו מיועדים לשמור על מתח חילופין (AC) ברמה קבועה פחות או יותר.

אל פסק

הודעה: הפסקת חשמל בעת שמירת נתונים בכונן הקשיח עשויה לגרום לאובדן נתונים או לנזק לקבצים. 

הערה: כדי להבטיח זמן פעולה מרבי של הסוללה, חבר רק את המחשב לאל-פסק. התקנים אחרים, כגון מדפסת, חבר למפצל נפרד המספק הגנה מפני עליות מתח. 

אל-פסק מגן מפני תנודות מתח והפסקות חשמל. התקני אל-פסק מכילים סוללה המספקת חשמל באופן זמני להתקנים המחוברים, בעת הפסקת חשמל. הסוללה נטענת כאשר זרם חילופין (AC) זמין. לקבלת מידע אודות זמן הפעולה של הסוללה וכדי לוודא שההתקן אושר על-ידי Underwriters Laboratories (UL), עיין בתיעוד של יצרן האל-פסק.

אם במחשב מותקנת מערכת ההפעלה *Windows Vista™*, לחץ על הלחצן Start (התחל) של Windows Vista  ולאחר מכן לחץ על **Network** (רשת) ←
Add a printer (הוספת מדפסת) כדי להפעיל את אשף הוספת המדפסת. לחץ על **Add a printer** כדי להפעיל את אשף הוספת המדפסת.

 **הערה:** כדי להתקין את מנהל התקן המדפסת, ראה "התקנה מחדש של מנהלי התקנים ותוכניות שירות" בעמוד 138 ועיין בתיעוד המצורף למדפסת.

5 לחץ על **Add a local printer** (הוסף מדפסת מקומית) או על **Add a network, wireless, or Bluetooth printer** (הוסף מדפסת רשת, אלחוטית או Bluetooth).

6 בצע את ההוראות באשף הוספת המדפסת.

התקנים להגנה על אספקת החשמל

קיימים מספר התקנים להגנה מפני תנודות מתח והפסקות חשמל:

- מייצבי מתח
- מייצבי קו
- אל-פסק (UPS)

מייצבי מתח

מייצבי מתח ומפצלי שקעים המצוידים בהגנה מפני עליות מתח מסייעים במניעת נזק למחשב מנחשולי מתח העשויים להתרחש בעת סופות ברקים או לאחר הפסקות חשמל. יצרנים מסוימים של מייצבי מתח כוללים כיסויי אחריות עבור סוגי נזק מסוימים. קרא בעיון את אחריות ההתקן בעת בחירת מייצב מתח. התקן עם ערך ג'אול גבוה יותר מציע הגעה טובה יותר. השווה בין שיעורי ג'אול כדי לקבוע את היעילות היחסית של התקנים שונים.

 **הודעה:** רוב מייצבי המתח אינם מגנים מפני תנודות מתח או הפסקות חשמל הנגרמות מברקים קרובים. בעת סופת ברקים באזורך, נתק את קו הטלפון ממחבר הטלפון בקיר ונתק את המחשב משקע החשמל.

מייצבי מתח רבים כוללים שקע טלפון להגנת המודם. לקבלת הוראות אודות חיבור המודם, עיין בתיעוד מייצב מתח.

 **הודעה:** לא כל מייצבי המתח מציעים הגנה למתאם הרשת. נתק את כבל הרשת ממחבר הרשת במהלך סופת רעמים וברקים.

חיבור מדפסת USB

הערה: באפשרותך לחבר התקני USB כאשר המחשב מופעל. 

- 1 השלם את הגדרת מערכת ההפעלה, אם טרם עשית זאת.
- 2 חבר את כבל מדפסת ה-USB למחברי ה-USB במחשב ובמדפסת. ניתן להתאים את מחברי ה-USB בדרך אחת בלבד.

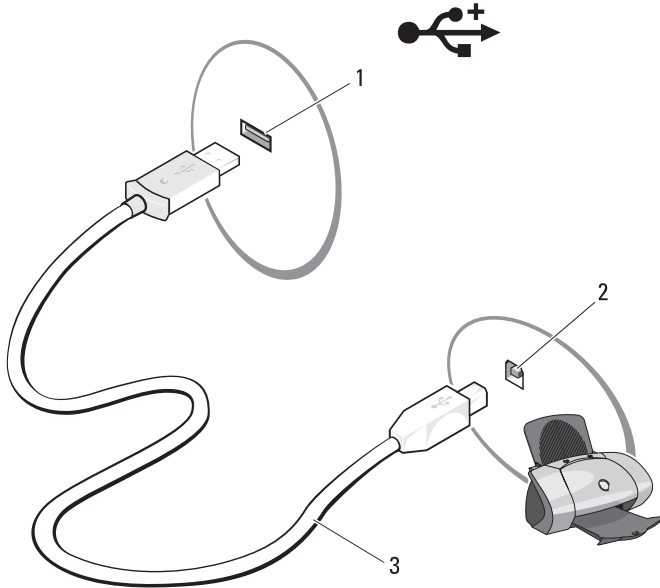

- 1 מחבר USB במחשב
- 2 מחבר USB במדפסת
- 3 כבל מדפסת USB

3 הפעל את המדפסת ולאחר מכן הפעל את המחשב.

אם מופיע החלון **Add New Hardware Wizard** (אשף הוספת חומרה חדשה), לחץ על **Cancel** (ביטול).

4 בהתאם למערכת ההפעלה של המחשב, ייתכן שיהיה זמין אשף מדפסת לסיוע בהתקנת מנהל התקן המדפסת:

אם במחשב מותקנת מערכת ההפעלה **Microsoft® Windows® XP** והחלון **Add New Hardware Wizard** (אשף הוספת חומרה חדשה) מופיע, לחץ על **Cancel** (ביטול).

הערה: לקבלת מידע נוסף אודות הליך זה, חפש באתר support.dell.com את המסמך #154781 *What Are The Different Methods To Transfer Files From My Old Computer To My New Dell™ Computer Using the Microsoft® Windows® XP Operating System?* (מהן השיטות להעברת קבצים מהמחשב הישן למחשב Dell החדש שלי באמצעות מערכת ההפעלה Microsoft Windows XP?).

הערה: הגישה למסמכים ב-Dell™ Knowledge Base עשויה שלא להיות זמינה בארצות מסוימות.

Microsoft Windows Vista™

- 1 לחץ על הלחצן Start (התחל) של Windows Vista  ולאחר מכן לחץ על **Start Windows Easy Transfer** (הפעל את 'העברה נוחה ב-Windows').
- 2 בתיבת הדו-שיח **User Account Control** (בקרת חשבון משתמש), לחץ על **Continue** (המשך).
- 3 לחץ על **Start a new transfer** (התחל העברה חדשה) או על **Continue a transfer in progress** (המשך העברה שכבר החלה).
בצע את ההוראות המוצגות על המסך על-ידי האשף Windows Easy Transfer.

התקנת מדפסת

- הודעה:**  לפני חיבור מדפסת למחשב, השלם את הגדרת מערכת ההפעלה.
- עיין בתיעוד המצורף למדפסת, לשם קבלת מידע התקנה, כולל כיצד:
 - להשיג ולהתקין מנהלי התקנים מעודכנים.
 - לחבר את המדפסת למחשב.
 - לטעון נייר ולהתקין מחסנית טונר או דיו.
- לקבלת סיוע טכני, עיין במדריך למשתמש של המדפסת או פנה אל יצרן המדפסת.

כבל מדפסת

המדפסת מתחברת למחשב באמצעות כבל USB. ייתכן שלמדפסת שברשותך לא צורף כבל מדפסת, כך שאם רכשת כבל בנפרד, ודא שהוא תואם למדפסת ולמחשב. אם רכשת כבל מדפסת בעת רכישת המחשב, הכבל עשוי להימצא באריזה של המחשב.

- 3 במסך **Which computer is this?** (איזה מחשב זה?), לחץ על **New Computer** (מחשב חדש) ← **Next** (הבא).
- 4 במסך **Do you have a Windows XP CD?** (האם יש ברשותך תקליטור של Windows XP?), לחץ על **I want to create a Wizard Disk in the following drive** (ברצוני ליצור דיסק אשף בכונן הבא) ← **Next** (הבא).
- 5 הכנס את המדיה הנשלפת, כגון תקליטור לצריבה, ולחץ על **OK** (אישור).
- 6 בסיום יצירת התקליטור ועם הצגת ההודעה *Now go to your old computer* (כעת עבור אל המחשב הישן שלך), אל תלחץ על **Next** (הבא).
- 7 עבור אל המחשב הישן.
להעתקת נתונים מהמחשב הישן:
- 1 במחשב הישן, הכנס את תקליטור האשף.
- 2 לחץ על **Start** (התחל) ← **Run** (הפעלה).
- 3 בשדה **Open** (פתח) בחלון **Run** (הפעלה), מצא את הנתיב ל- **fastwiz** (במדיה הנשלפת המתאימה) ולחץ על **OK** (אישור).
- 4 במסך הפתיחה של **Files and Settings Transfer Wizard**, לחץ על **Next** (הבא).
- 5 במסך **Which computer is this?** (איזה מחשב זה?), לחץ על **Old Computer** (מחשב ישן) ← **Next** (הבא).
- 6 במסך **Select a transfer method** (בחר שיטת העברה), לחץ על שיטת ההעברה הרצויה.
- 7 במסך **What do you want to transfer?** (מה ברצונך להעביר?), בחר את הפריטים שברצונך להעביר ולחץ על **Next** (הבא).
- לאחר העתקת המידע, יוצג המסך **Completing the Collection Phase** (משלים את שלב האיסוף).
לחץ על **Finish** (סיום).
- 8 להעברת נתונים אל המחשב החדש:
- 1 במסך **Now go to your old computer** (כעת עבור אל המחשב הישן שלך), במחשב החדש, לחץ על **Next** (הבא).
- 2 במסך **Where are the files and settings?** (היכן נמצאים הקבצים וההגדרות?), בחר את השיטה שבה ברצונך להעביר את הקבצים וההגדרות ולחץ על **Next** (הבא). בצע את ההוראות המופיעות על המסך.
האשף קורא את הקבצים וההגדרות שנאספו ומחיל אותם על המחשב החדש.
לאחר החלת כל ההגדרות והקבצים, מוצג המסך **Finished** (סיום).
- 3 לחץ על **Finished** (סיום) והפעל מחדש את המחשב החדש.

- 2 במסך **Welcome to Microsoft Windows XP** (ברוכים הבאים ל- Microsoft Windows XP), לחץ על **Perform additional tasks** (בצע משימות נוספות).
- 3 תחת **What do you want to do?** (מה ברצונך לעשות?), לחץ על **Transfer files and settings** (העברת קבצים והגדרות) ← **Next** (הבא).
- 4 במסך **Which computer is this?** (איזה מחשב זה?), לחץ על **Old Computer** (מחשב ישן) ← **Next** (הבא).
- 5 במסך **Select a transfer method** (בחר שיטת העברה), לחץ על שיטת ההעברה הרצויה.
- 6 במסך **What do you want to transfer?** (מה ברצונך להעביר?), בחר את הפריטים שברצונך להעביר ולחץ על **Next** (הבא).
- לאחר העתקת המידע, יוצג המסך **Completing the Collection Phase** (משלים את שלב האיסוף).
- 7 לחץ על **Finish** (סיום).
להעברת נתונים אל המחשב החדש:
- 1 במסך **Now go to your old computer** (כעת עבור אל המחשב הישן שלך) במחשב החדש, לחץ על **Next** (הבא).
- 2 במסך **Where are the files and settings?** (היכן נמצאים הקבצים וההגדרות?), בחר את השיטה שבה ברצונך להעביר את הקבצים וההגדרות ולחץ על **Next** (הבא).
- האשף קורא את הקבצים וההגדרות שנאספו ומחיל אותם על המחשב החדש. לאחר החלת כל ההגדרות והקבצים, מוצג המסך **Finished** (סיום).
- 3 לחץ על **Finished** (סיום) והפעל מחדש את המחשב החדש.
- הפעלת ה- Files and Settings Transfer Wizard ללא המדיה Operating System**
- להפעלת **Files and Settings Transfer Wizard** ללא המדיה **Operating System** (מערכת הפעלה), עליך ליצור תקליטור אשף שיאפשר ליצור קובץ תמונת גיבוי על מדיה נשלפת.
- כדי ליצור תקליטור אשף, השתמש במחשב החדש עם Windows XP ובצע את השלבים הבאים:
- 1 פתח את **Files and Settings Transfer Wizard** (אשף העברת הקבצים וההגדרות): לחץ על **Start** (התחל) ← **All Programs** (כל התוכניות) ← **Accessories** (עזרים) ← **System Tools** (כלי מערכת) ← **Files and Settings Transfer Wizard** (אשף העברת הקבצים וההגדרות).
- 2 כאשר מופיע מסך הפתיחה של **Files and Settings Transfer Wizard**, לחץ על **Next** (הבא).



הערה: באפשרותך להעביר מידע ממחשב ישן אל מחשב חדש על-ידי חיבור ישיר של כבל טורי בין יציאות הקלט/פלט (I/O) של שני המחשבים. כדי להעביר נתונים דרך חיבור טורי, עליך לגשת לתוכנית השירות **Network Connections** (חיבורי רשת) מלוח הבקרה ולבצע שלבי הגדרת תצורה נוספים, כגון הגדרת חיבור מתקדם וקביעת המחשב המארח והמחשב האורח.

לקבלת הוראות לגבי הגדרת חיבור כבל ישיר בין שני מחשבים, עיין במאמר מספר 305621 ב-Microsoft Knowledge Base שותרתו *How to Set Up a Direct Cable Connection Between Two Computers in Windows XP* (כיצד להגדיר חיבור כבל ישיר בין שני מחשבים ב-Windows XP). ייתכן שמידע זה לא יהיה זמין בארצות מסוימות.

להעברת מידע אל מחשב חדש, עליך להפעיל את ה- **Files and Settings Transfer Wizard** (אשף העברת הקבצים וההגדרות). באפשרותך להשתמש במדיה האופציונלית **Operating System** (מערכת הפעלה) לתהליך זה או ליצור דיסק אשף באמצעות ה- **Files and Settings Transfer Wizard**.

הפעלת ה- **Files and Settings Transfer Wizard** עם המדיה **Operating System**



הערה: הליך זה מחייב שימוש בתקליטור **Operating System** (מערכת הפעלה). מדיה זו אופציונלית ועשויה שלא להיות מצורפת למחשבים מסוימים.

להכנת מחשב חדש להעברת הקבצים:

- 1 פתח את **Files and Settings Transfer Wizard** (אשף העברת הקבצים וההגדרות): לחץ על **Start** (התחל) ← **All Programs** (כל התוכניות) ← **Accessories** (עזרים) ← **System Tools** (כלי מערכת) ← **Files and Settings Transfer Wizard** (אשף העברת הקבצים וההגדרות).
- 2 כאשר מופיע מסך הפתיחה של **Files and Settings Transfer Wizard**, לחץ על **Next** (הבא).
- 3 במסך **Which computer is this?** (איזה מחשב זה?), לחץ על **New Computer** (מחשב חדש) ← **Next** (הבא).
- 4 במסך **Do you have a Windows XP CD?** (האם יש ברשותך תקליטור של Windows XP?), לחץ על **I will use the wizard from the Windows XP CD** (אני אשתמש באשף מתוך תקליטור Windows XP) ← **Next** (הבא).
- 5 כאשר מוצג המסך **Now go to your old computer** (כעת עבור אל המחשב הישן שלך), עבור אל המחשב הישן המשמש כמקור להעברת הקבצים. אל תלחץ על **Next** (הבא) בשלב זה.

להעתקת נתונים מהמחשב הישן:

- 1 במחשב הישן הכנס את המדיה **Operating System** (מערכת הפעלה) של Windows XP.

7 השתמש בפרטי ההגדרות שסיפק לך ספק השירות כדי להשלים את ההגדרה.

Windows Vista®

 **הערה:** הכן את המידע מספק השירות בהישג יד. אם אין לך ספק שירות, האשף **Connect to the Internet** (התחבר לאינטרנט) יכול לסייע לך להשיג אחד.

- 1 שמור וסגור קבצים פתוחים, וצא מכל התוכניות הפתוחות.
- 2 לחץ על הלחצן Start (התחל) של Windows Vista  ולאחר מכן לחץ על **Control Panel** (לוח הבקרה).
- 3 תחת **Network and Internet** (רשת ואינטרנט), לחץ על **Connect to the Internet** (התחבר לאינטרנט). החלון **Connect to the Internet** מופיע.
- 4 לחץ על **(PPPoE) Broadband** (פס רחב) או על **Dial-up** (חיוג), בהתאם לאופן שבו ברצונך להתחבר.
 - בחר **Broadband** (פס רחב) אם תשתמש במודם DSL, לוויין, טלוויזיה בכבלים או חיבור בטכנולוגיית אלחוט Bluetooth.
 - בחר **Dial-up** (חיוג) אם תשתמש במודם חיוג או ISDN.

 **הערה:** אם אינך יודע איזה סוג חיבור לבחור, לחץ על **Help me choose** (עזור לי לבחור) או פנה אל ספק שירות האינטרנט. בצע את ההוראות על המסך והשתמש בפרטי ההגדרות שסיפק לך ספק השירות כדי להשלים את ההגדרה.

העברת מידע למחשב חדש

באפשרותך להסתייע ב"אשפים" של מערכת ההפעלה כדי להעביר קבצים ונתונים אחרים ממחשב אחד לאחר — לדוגמה, ממחשב ישן למחשב חדש. לקבלת הוראות, עיין בסעיף הבא המתאים למערכת ההפעלה המותקנת במחשב שברשותך.

Microsoft Windows XP

מערכת ההפעלה Microsoft Windows XP מספקת את ה- **Files and Settings Transfer Wizard** (אשף העברת הקבצים וההגדרות) להעברת נתונים ממחשב מקור למחשב חדש. באפשרותך להעביר נתונים, כגון:

- הודעות דואר אלקטרוני
- הגדרות סרגלי כלים
- גדלים של חלונות
- סימניות אינטרנט

באפשרותך להעביר את הנתונים למחשב החדש דרך רשת או חיבור טורי, או באפשרותך לשמור אותם בהתקן אחסון נשלף, כגון תקליטור לצריבה, לשם העברה אל המחשב החדש.

הגדרת חיבור האינטרנט

כדי להגדיר חיבור אינטרנט עם קיצור שולחן עבודה קיים לספק שירות:

- 1 שמור וסגור קבצים פתוחים, וצא מכל התוכניות הפתוחות.
 - 2 לחץ פעמיים על סמל ספק השירות בשולחן העבודה של **Microsoft® Windows®**.
 - 3 בצע את ההוראות המופיעות על המסך כדי להשלים את תהליך ההגדרה.
- אם אין סמל ספק שירות על שולחן העבודה, או אם ברצונך להגדיר חיבור אינטרנט עם ספק שירות אחר, בצע את השלבים בסעיף הבא המתאימים למערכת ההפעלה שבמחשב שברשותך.

הערה: אם נתקלת בבעיות בהתחברות לאינטרנט, ראה "בעיות דואר אלקטרוני, מודם ואינטרנט" בעמוד 115. אם אינך מצליח להתחבר לאינטרנט אך התחברת בעבר בהצלחה, ייתכן שיש בעיה אצל ספק השירות. פנה אל ספק השירות כדי לבדוק את מצב השירות, או נסה להתחבר שוב במועד מאוחר יותר.

Windows XP®

- 1 שמור וסגור קבצים פתוחים, וצא מכל התוכניות הפתוחות.
 - 2 לחץ על **Start** (התחל) **← Internet Explorer**.
מופיע **New Connection Wizard** (אשף ההתקשרות החדשה).
 - 3 לחץ על **Connect to the Internet** (צור התקשרות לאינטרנט).
 - 4 בחלון הבא, לחץ על האפשרות המתאימה:
 - אם אין לך ספק שירות וברצונך לבחור אחד, לחץ על **Choose from a list of Internet service providers (ISPs)** (בחר מתוך רשימה של ספקי שירותי אינטרנט).
 - אם קיבלת כבר את פרטי ההגדרות מספק השירות, אך לא קיבלת תקליטור התקנה, לחץ על **Set up my connection manually** (הגדר את ההתקשרות שלי באופן ידני).
 - אם ברשותך תקליטור, לחץ על **Use the CD I got from an ISP** (השתמש בתקליטור שקיבלתי מספק שירותי אינטרנט).
 - 5 לחץ על **Next** (הבא).
אם בחרת באפשרות **Set up my connection manually** (הגדר את ההתקשרות שלי באופן ידני), המשך לשלב 6. אחרת, בצע את ההוראות המופיעות על המסך כדי להשלים את תהליך ההגדרה.
- הערה:** אם אינך יודע איזה סוג חיבור לבחור, פנה אל ספק שירות האינטרנט.
- 6 לחץ על האפשרות המתאימה תחת **How do you want to connect to the Internet?** (כיצד ברצונך להתחבר לאינטרנט?) ולאחר מכן לחץ על **Next** (הבא).

3

הגדרת המחשב

התחברות לאינטרנט

 **הערה:** ספקי שירות אינטרנט (ISP) והצעותיהם משתנים ממדינה למדינה.

כדי להתחבר לאינטרנט, תזדקק למודם או לחיבור רשת ולספק שירות אינטרנט (ISP). ספק השירות יציע אחת או יותר מאפשרויות החיבור הבאות לאינטרנט:

- חיבור DSL המספק גישה לאינטרנט מהיר דרך קו הטלפון הקיים או שירות טלפון סלולרי. באמצעות חיבור DSL, באפשרותך לגשת לאינטרנט ולהשתמש בטלפון באותו קו בו-זמנית.
- חיבורי מודם כבלים המספקים גישה לאינטרנט מהיר דרך חיבור הטלוויזיה בכבלים המקומית.
- חיבורי מודם לוויין המספקים גישה לאינטרנט מהיר דרך מערכת הטלוויזיה בלוויין.
- חיבורי התקשרות בחיוג המספקים גישה לאינטרנט דרך קו טלפון. התקשרות בחיוג איטית במידה ניכרת מאשר חיבורי DSL, מודם כבלים ולוויין.
- טכנולוגיית רשת תקשורת מרחבית אלחוטית (WWAN) או רשת פס רחב ניידת מספקת חיבור לאינטרנט באמצעות טכנולוגיה סלולרית בקצבים של פס רחב.
- חיבורי רשת תקשורת מקומית אלחוטית (WLAN) משתמשים בגלי רדיו בתדר גבוה כדי לתקשר. בדרך כלל, נתב אלחוטי מחובר לכבל הפס הרחב או למודם DSL ומשדר את אות האינטרנט למחשב.

אם אתה משתמש בהתקשרות בחיוג, חבר קו טלפון למחבר המודם במחשב ולמחבר הטלפון בקיר, לפני הגדרת החיבור לאינטרנט. אם אתה משתמש בחיבור מודם DSL, כבלים או לוויין, פנה לספק השירות או לחברת הסלולר לקבלת הוראות התקנה.

מכסה מודול זיכרון/סוללת מטבע — מכסה את מודול הזיכרון DIMM B ואת סוללת המטבע. לקבלת מידע נוסף, ראה "הוספה והחלפה של חלקים" בעמוד 153.

רמקול ימני — כדי לכוון את עוצמת הקול של הרמקול המוכלל, לחץ על לחצני עוצמת הקול או על לחצן ההשתקה.

מכסה Mini-Card — מכסה כרטיסי Mini-Card (WLAN, WWAN או WPAN) או Flash Cache Module (FCM) (ראה "כרטיסי Mini-Card אלהוטיים" בעמוד 170 וכן "Flash Cache Module" בעמוד 179).

סוללה — כשמותקנת סוללה, ניתן להשתמש במחשב מבלי לחברו לשקע חשמל (ראה "שימוש בסוללה" בעמוד 51).

מד טעינה/תקינות של הסוללה — מספק מידע על מצב הטעינה של הסוללה (ראה "בדיקת רמת הטעינה של הסוללה" בעמוד 52).

תפסי שחרור סוללה — משמשים לשחרור הסוללה (לקבלת הוראות, ראה "החלפת הסוללה" בעמוד 56).

⚠ התראה: אין לחסום את פתחי האוורור, להכניס לתוכם חפצים או לאפשר לאבק להצטבר בהם. כאשר המחשב פועל, אין לאחסנו בסביבה ללא זרימת אוויר נאותה, כגון מזוודה סגורה. הגבלת זרימת האוויר עשויה לגרום נזק למחשב או לגרום לשריפה.

פתחי אוורור — המחשב משתמש במאוורר פנימי כדי ליצור זרימת אוויר דרך פתחי האוורור, על מנת למנוע מהמחשב להתחמם יתר על המידה. המחשב מפעיל את המאוורר כשהוא מתחמם. רעש מהמאוורר זו תופעה רגילה ואינו מצביע על בעיה במאוורר או במחשב.

כונן קשיח — מאחסן תוכנה ונתונים.

מבט מלמטה

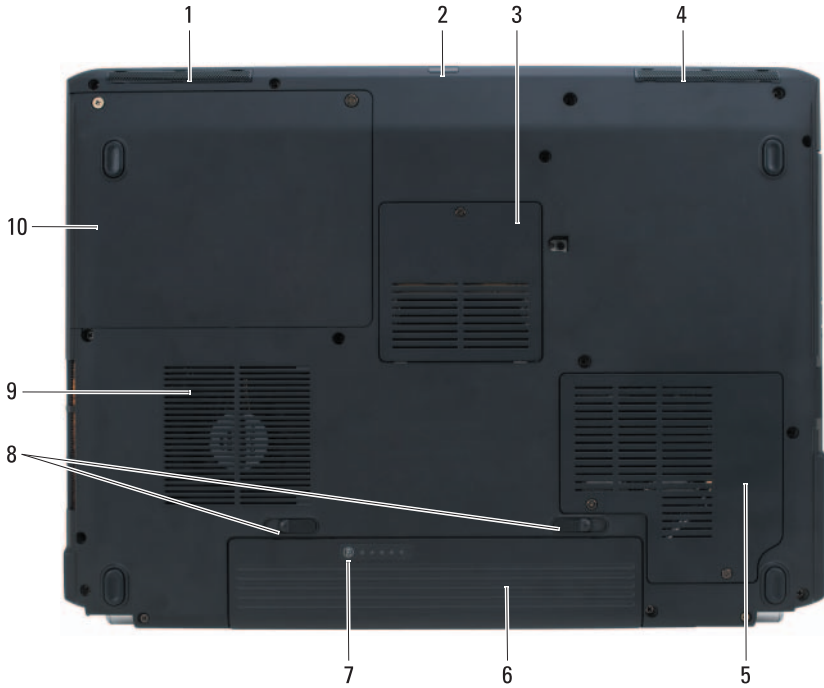

1	רמקול שמאלי	2	חיישן Consumer IR
3	מכסה מודול זיכרון/סוללת מטבע	4	רמקול ימני
5	מכסה Mini-Card	6	סוללה
7	מד טעינה/תקינות של הסוללה	8	תפסי שחרור תא סוללה (2)
9	פתחי אוורור	10	כונן קשיח

רמקול שמאלי — כדי לכוון את עוצמת הקול של הרמקול המוכלל, לחץ על לחצני עוצמת הקול או על לחצן ההשתקה.

חיישן Consumer IR — מקבל את האות מהשלט Dell Travel Remote לשם בקרת ניווט בסיסית במולטימדיה.

מחבר מתאם זרם חילופין — משמש להיבור מתאם זרם חילופין למחשב. מתאם זרם החילופין ממיר זרם חילופין לזרם ישר, הדרוש למחשב. באפשרותך לחבר את מתאם זרם החילופין כשהמחשב פועל או כבוי.

הערה: ודא שכבל החשמל מחובר היטב למתאם זרם החילופין. נורית LED ירוקה במתאם זרם החילופין מציינת חיבור תקין.



התראה: מתאם זרם החילופין פועל עם שקעי חשמל שונים ברחבי העולם. עם זאת, במדינות שונות ישנם מחברי חשמל ומפצלי שקעים שונים. שימוש בכבל לא תואם או חיבור לא נכון של הכבל למעביר או לשקע חשמל עלולים לגרום לשריפה או נזק לציוד. ⚠

הודעה: בעת ניתוק כבל מתאם זרם החילופין מהמחשב, אחוז במחבר ולא בכבל עצמו, ומשוך בחוזקה אך בעדינות כדי לסייע במניעת נזק לכבל. ⬅

מחבר מודם (RJ-11)

חבר את קו הטלפון למחבר המודם.

לקבלת מידע אודות שימוש במודם, עיין בתיעוד המקוון של המודם המצורף למחשב.



מחברי USB

משמשים לחיבור התקני USB, כגון עכבר, מקלדת או מדפסת.

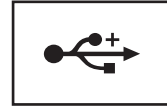

מבט מאחור



- | | | | | |
|---|-------------------|---|---|-----------------------|
| 1 | מחבר USB (2) | 2 | 1 | מחבר S-video TV-out |
| 2 | מחבר מודם (RJ-11) | 4 | 3 | מחבר מתאם זרם חילופין |
| 3 | | | 5 | מחבר USB |

מחבר S-video TV-out

משמש לחיבור המחשב לטלוויזיה. נוסף על כך, מחבר התקנים עם אפשרות לשמע דיגיטלי באמצעות הכבל המתאם לטלוויזיה/שמע דיגיטלי.



מחברי USB

משמשים לחיבור התקני USB, כגון עכבר, מקלדת או מדפסת.

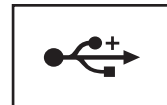

כונן אופטי — לקבלת מידע נוסף אודות הכונן האופטי, ראה "שימוש במולטימדיה" בעמוד 59.
לחצן הוצאה — לחץ על לחצן ההוצאה כדי לפתוח את הכונן האופטי.

קורא כרטיסי זיכרון 8 ב-1 — מספק דרך מהירה ונוחה להצגה ושיתוף של תמונות, מוסיקה וסרטוני וידאו דיגיטליים המאוחסנים בכרטיס זיכרון. המחשב משווק עם תומב פלסטיק מותקן בחריץ. קורא כרטיסי הזיכרון 8 ב-1 קורא את כרטיסי הזיכרון הדיגיטליים הבאים:

- כרטיס זיכרון (SD) Secure Digital
- כרטיס SDIO
- (MMC) MultiMediaCard
- Memory Stick
- Memory Stick PRO
- כרטיס xD-Picture
- SD מהיר
- SD בצפיפות גבוהה

מחבר IEEE 1394 — משמש לחיבור התקנים התומכים בקצבי העברת נתונים מהירים של IEEE 1394, כגון מצלמות וידאו דיגיטליות מסוימות.

מחבר מסך

משמש לחיבור התקני וידאו, כגון צג.



מחבר רשת (RJ-45)

הודעה: מחבר הרשת גדול מעט ממחבר המודם. כדי למנוע נזק למחשב, אין לחבר כבל טלפון למחבר הרשת.

משמש לחיבור המחשב לרשת. שתי הנוריות ליד המחבר מציינות את המצב והפעילות עבור חיבורי רשת מחוותת.

לקבלת מידע על השימוש במתאם הרשת, עיין במדריך למשתמש של ההתקן שצורף למחשב.

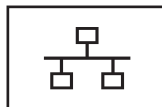

מבט מימין

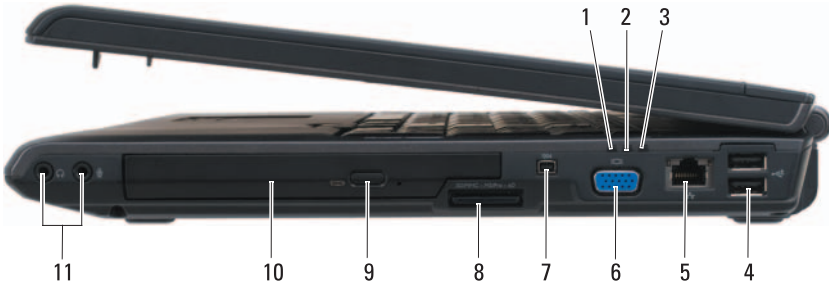

- | | | | |
|----|---------------------------|----|------------------|
| 2 | נורית פעילות של כונן קשיח | 1 | נורית מצב סוללה |
| 4 | מחברי USB (2) | 3 | נורית הפעלה |
| 6 | מחבר מסך | 5 | מחבר רשת (RJ-45) |
| 8 | קורא כרטיסי מדיה 8 ב-1 | 7 | מחבר IEEE 1394 |
| 10 | כונן אופטי | 9 | לחצן הוצאה |
| | | 11 | מחברי שמע |

מחברי שמע



חבר אוזניות למחבר .

חבר מיקרופון למחבר .

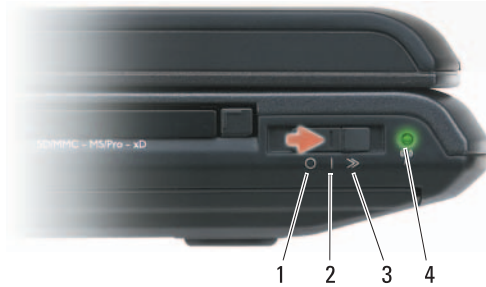

- | | | |
|---|--------------------------------------|--|
| 1 | מצב כבוי | נטרול התקנים אלוטניים. |
| 2 | מצב מופעל | אפשרות התקנים אלוטניים. |
| 3 | מצב רגעי | סריקה וחיפוש אחר רשתות WLAN (ראה "מאתר רשתות Dell Wi-Fi Catcher™" בעמוד 99). |
| 4 | נורית מאתר רשתות Dell Wi-Fi Catcher™ | <ul style="list-style-type: none"> • ירוק מהבהב: חיפוש רשתות • ירוק קבוע: נמצאה רשת חזקה • צהוב קבוע: נמצאה רשת חלשה • צהוב מהבהב: שגיאה • כבויה: לא נמצא אות |

הערה: נורית מאתר הרשתות Wi-Fi Catcher מופיעה רק בעת כיבוי המחשב ואם מתג האלחוט מוגדר בתוכנית הגדרת המערכת (BIOS) לשלוט בחיבורי רשת מסוג WiFi.

מבט משמאל

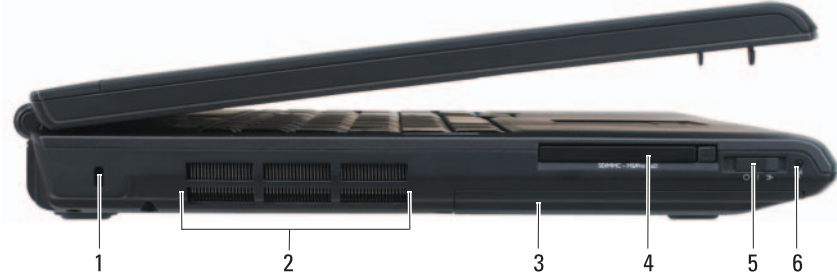

1	2	3	4	5	6
	פתחי אוורור		חריץ קשיח	חריץ קבל אבטחה	
	ExpressCard		כונן קשיח		
	Dell Wi-Fi		מתג אלחוט		
	Catcher™				

חריץ קבל אבטחה — מאפשר לחבר למחשב התקן מסחרי למניעת גניבה (ראה "מנעול קבל אבטחה" בעמוד 101).

⚠ התראה: אין לחסום את פתחי האוורור, להכניס לתוכם חפצים או לאפשר לאבק להצטבר בהם. כאשר המחשב פועל, אין לאחסנו בסביבה ללא זרימת אוויר נאותה, כגון מזוודה סגורה. הגבלת זרימת האוויר עשויה לגרום נזק למחשב או לגרום לשריפה.

פתחי אוורור — המחשב משתמש במאוורר פנימי כדי ליצור זרימת אוויר דרך פתחי האוורור, על מנת למנוע מהמחשב להתחמם יתר על המידה. המחשב מפעיל את המאוורר כשהוא מתחמם. רעש מהמאוורר זו תופעה רגילה ואינו מצביע על בעיה במאוורר או במחשב.

כונן קשיח — מאחסן תוכנה ונתונים.

חריץ ExpressCard — תומך ב- ExpressCard אחד. המחשב משווק עם תותב פלסטיק מותקן בחריץ. לקבלת מידע נוסף, ראה "שימוש בכרטיסי ExpressCard" בעמוד 85.

מתג אלחוט — כאשר המתג מאופשר דרך Dell QuickSet, באפשרותו לסרוק ולהפש רשת תקשורת מקומית אלחוטית (WLAN) בקרבת מקום. נוסף על כך, באפשרותך להשתמש במתג כדי לכבות או להפעיל במהירות התקנים אלחוטיים, כגון כרטיסי WLAN וכרטיסים פנימיים עם טכנולוגיית אלחוט Bluetooth (ראה "מאתר רשתות Dell Wi-Fi Catcher™" בעמוד 99).

עצירה. ▶/||

הגברת עוצמת הקול. (🔊)

הפעלה או השהייה. ■

לחצן Dell™ MediaDirect™ — לחץ על הלחצן Dell MediaDirect כדי להפעיל את Dell MediaDirect (ראה "שימוש ב-Dell MediaDirect™" בעמוד 65).

נוריות מצב מקלדת



הנוריות הכחולות שממוקמות מעל למקלדת מציינות:

מאירה כשלוח המקשים המספרי (Num Lock) מאפשר. 🗝️

מאירה כשהפונקציה של הקלדה באותיות רישיות (Caps Lock) מאפשרת. 🗝️

מאירה כשהפונקציה scroll lock מאפשרת. 🗝️

מיקרופונים של מערך דיגיטלי — מיקרופון מוכלל עבור שיחות ועידה וצ'אט.

✱ נורית מצב Bluetooth® – מאירה כאשר כרטיס פנימי עם טכנולוגיית אלחוט Bluetooth מאופשר.

הערה: הכרטיס הפנימי עם טכנולוגיית אלחוט Bluetooth הוא תכונה אופציונלית. הנורית ✱ מאירה רק אם הזמנת את הכרטיס עם המחשב לקבלת מידע נוסף, עיין בתיעוד המצורף לכרטיס.

כדי לכבות רק את תפקודיות טכנולוגיית האלחוט Bluetooth, לחץ באמצעות לחצן העכבר הימני על הסמל ✱ באזור ההודעות ולאחר מכן לחץ על **Disable Bluetooth Radio** (נטרל רדיו Bluetooth).

כדי לאפשר או לנטרל במהירות את כל ההתקנים האלחוטיים, השתמש במתג האלחוט (ראה "מתג אלחוט" בעמוד 27).

אם המחשב מחובר לשקע חשמל, הנורית  פועלת באופן הבא:

- כחול קבוע: הסוללה נטענת.

- כחול מהבהב: הסוללה טעונה כמעט לגמרי.

- כבויה: הסוללה טעונה במידה מספקת.

אם המחשב מופעל מסוללה, הנורית  פועלת באופן הבא:

- כבויה: הסוללה טעונה במידה מספקת (או שהמחשב כבוי).

- כתום מהבהב: הסוללה כמעט ריקה.

- כתום קבוע: הסוללה ריקה כמעט לגמרי.

משטח מגע — מספק תפקודיות של עכבר (ראה "משטח מגע" בעמוד 49).

לחצני משטח מגע — השתמש בלחצנים אלה כמו בלחצני עכבר רגיל, בעת השימוש במשטח המגע להזזת הסמן בתצוגה (ראה "משטח מגע" בעמוד 49).

לחצני בקרת מדיה — שליטה בהפעלת תקליטורים, DVD ונגן מדיה.







✱ השתקת הקול.  הפעלת הרצועה הקודמת.

 הפחתת עוצמת הקול.  הפעלת הרצועה הבאה.

נוריות מצב התקנים



הנוריות הכחולות שממוקמות מימין למקלדת מציינות:

נורית הפעלה – מאירה כשמפעילים את המחשב ומהבהבת כשהמחשב נמצא במצב ניהול צריכת חשמל.	
נורית פעילות כונן קשיח – מאירה כשהמחשב קורא או כותב נתונים. הודעה: כדי למנוע איבוד נתונים, לעולם אל תכבה את המחשב כאשר הנורית  מהבהבת.	
נורית מצב סוללה – מאירה באופן קבוע או מהבהבת כדי לציין את מצב הטעינה של הסוללה.	
נורית מצב WiFi – מאירה כשעבודה ברשת אלחוטית מאפשרת. כדי לאפשר או לנטרל עבודה ברשת אלחוטית, השתמש במתג האלחוט (ראה "מתג אלחוט" בעמוד 27).	

מחונן מצלמה — מציין שהמצלמה מופעלת. בהתאם לאפשרויות התצורה שבחרת בעת הזמנת המחשב, המחשב עשוי שלא לכלול מצלמה.

מצלמה — מצלמה מוכללת ללכידת וידאו, שיחות ועידה וצ'אט. בהתאם לאפשרויות התצורה שבחרת בעת הזמנת המחשב, המחשב עשוי שלא לכלול מצלמה.

תפס תצוגה — מחזיק את התצוגה סגורה.

תצוגה — לקבלת מידע נוסף אודות התצוגה, ראה "שימוש בתצוגה" בעמוד 45.

לחצן הפעלה — לחץ על לחצן ההפעלה כדי להפעיל את המחשב או כדי לצאת ממצב ניהול צריכת חשמל (ראה "קביעת תצורה של הגדרות ניהול צריכת חשמל" בעמוד 54).

הודעה: כדי למנוע אובדן נתונים, כבה את המחשב דרך תהליך הכיבוי של מערכת ההפעלה  Microsoft® Windows®, ולא על-ידי לחיצה על לחצן ההפעלה.

אם המחשב מפסיק להגיב, לחץ לחיצה ארוכה על לחצן ההפעלה עד לכיבוי מוחלט של המחשב (הפעולה עשויה להימשך מספר שניות).

מקלדת — לקבלת מידע נוסף אודות המקלדת, ראה "שימוש במקלדת ובמשטח המגע" בעמוד 47.

מבט מלפנים



מחונן מצלמה (אופציונלי)	1	מצלמה (אופציונלי)	2
תפס צג	3	תצוגה	4
לחצן הפעלה	5	מקלדת	6
נוריות מצב התקנים	7	משטח מגע	8
חיישן Consumer IR	9	לחצני בקרת מדיה	10
לחצני משטח מגע	11	לחצן Dell™ MediaDirect™	12

2

אודות המחשב

קביעת התצורה של המחשב

בהתבסס על האפשרויות שבחרת בעת רכישת המחשב, המחשב שלך מצויד באחת ממספר תצורות שונות של בקר וידיאו. כדי לקבוע את תצורת בקר הווידאו של המחשב:

1 לחץ על **Start** (התחל)  ולאחר מכן לחץ על **Help and Support** (עזרה ותמיכה).

2 תחת **Pick a Task** (בחירת משימה), לחץ על **Use Tools to view your computer information and diagnose problems** (השתמש בכלים כדי להציג את מידע המחשב ולאבחן בעיות).

3 תחת **My Computer Information** (מידע המחשב שלי), בחר **Hardware** (חומרה).

במסך **My Computer Information - Hardware** (מידע המחשב שלי - חומרה), באפשרותך להציג את סוג בקר הווידאו המותקן במחשב, בנוסף לרכיבי חומרה אחרים.

• כיצד להתקין מחדש את מערכת ההפעלה

מדיית מערכת ההפעלה

מערכת ההפעלה כבר מותקנת במחשב. כדי להתקין מחדש את מערכת ההפעלה, השתמש באחת מהשיטות הבאות:

- System Restore (שחזור מערכת) של System — Microsoft Windows
Restore של Microsoft Windows מחזיר את המחשב לשלב הפעלה מוקדם, מבלי להשפיע על קובצי נתונים.
- Dell PC — Dell PC Restore
Restore מחזיר את המחשב למצב ההפעלה המקורי שלו. Dell PC Restore עשוי שלא להיות מצורף למחשב שברשותך.
- מדיית התקנה Operating System (מערכת הפעלה) — אם קיבלת מדיית מערכת הפעלה יחד עם המחשב, באפשרותך להשתמש בה לשחזור מערכת ההפעלה.

לקבלת מידע נוסף, ראה "שחזור מערכת ההפעלה Microsoft Windows" בעמוד 142.

לאחר התקנה מחדש של מערכת ההפעלה, השתמש במדיה *Drivers and Utilities* (מנהלי התקנים ותוכניות שירות) כדי להתקין מחדש מנהלי התקנים עבור ההתקנים המצורפים למחשב.

תונית מפתח המוצר של מערכת ההפעלה ממוקמת על המחשב.

הערה: צבע מדיית ההתקנה של מערכת ההפעלה משתנה בהתאם למערכת ההפעלה שהזמנת.

עזרה ותמיכה של Windows*Microsoft Windows XP*

1 לחץ על הלהצגן **Start** (התחל) ולאחר מכן לחץ על **Help and Support** (עזרה ותמיכה).

2 בחר אחד מהנושאים הרשומים, או לחילופין, הקלד מילה או ביטוי המתאר את הבעיה בתיבה **Search** (חיפוש), לחץ על סמל החץ ולאחר מכן לחץ על הנושא המתאר את בעייתך.

3 בצע את ההוראות המופיעות על המסך.

Microsoft Windows Vista

1 לחץ על הלהצגן **Start** (התחל) של  **Windows Vista** ולאחר מכן לחץ על **Help and Support** (עזרה ותמיכה).

2 ב- **Search Help** (חיפוש עזרה) הקלד מילה או צירוף מילים המתארים את הבעיה בה נתקלת ולאחר מכן הקש **<Enter>** או לחץ על סמל הזכוכית המגדלת.

3 לחץ על הנושא המתאר את הבעיה.
4 בצע את ההוראות המופיעות על המסך.

עזרה של Dell QuickSet

להצגת העזרה של **Dell QuickSet**, לחץ באמצעות הלהצגן הימני של העכבר על סמל **Dell QuickSet** באזור ההודעות של **Windows**.

לקבלת מידע נוסף על **Dell QuickSet**, ראה "תכונות **Dell™ QuickSet**" בעמוד 185.

- כיצד להשתמש ב- **Microsoft Windows XP** או ב- **Windows Vista™**
- כיצד לעבוד עם תוכניות וקבצים
- כיצד להתאים אישית את שולחן העבודה

- מידע אודות פעילות רשת, אשף ניהול צריכת החשמל, מקשים חמים ופריטים אחרים הנשלטים על-ידי **Dell QuickSet**.

אתר זאת כאן	מה אתה מחפש?
<p>אתר האינטרנט של התמיכה של Dell — support.dell.com</p> <p>הערה: בחר את האזור או המגזר העסקי שלך, כדי להציג את אתר התמיכה המתאים.</p>	<ul style="list-style-type: none"> • פתרונות — רמזים ועצות לפתרון בעיות, מאמרים של טכנאים, קורסים מקוונים ושאלות נפוצות • קהילה — דיון מקוון עם לקוחות אחרים של Dell • שדרוגים — מידע אודות שדרוגים עבור רכיבים, כגון הזיכרון, הכונן הקשיח ומערכת ההפעלה • טיפול בלקוחות — מידע ליצירת קשר, פנייה לשירות ומצב הזמנה, ומידע אודות אחריות ותיקונים • שירות ותמיכה — מצב פנייה לשירות, היסטוריית תמיכה, חווה שירות, ודיונים מקוונים עם תמיכה • שירות העדכון הטכני של Dell — דיווחי דואר אלקטרוני יומים אודות עדכוני תוכנה וחומרה עבור המחשב שברשותך. • חומר עזר — תיעוד מחשב, פרטים על תצורת המחשב, מפרטי מוצרים וסקירות טכניות • הורדות — מנהלי התקנים מאושרים, תיקונים ועדכוני תוכנה • תוכנת מערכת למחשב מחברת (NSS) — אם תתקין מחדש את מערכת ההפעלה במחשב, עליך להתקין מחדש גם את תוכנית השירות NSS. תוכנית השירות NSS מזהה אוטומטית את המחשב ומערכת ההפעלה ומתקינה את העדכונים המתאימים לתצורת המחשב, מספקת עדכונים קריטיים למערכת ההפעלה ותמיכה בכונני תקליטונים USB בגודל 3.5 אינץ' של Dell, מעבדי Intel®, כוננים אופטיים והתקני USB. תוכנית השירות NSS נחוצה לפעולתו התקינה של מחשב Dell שברשותך.
<p>כדי להוריד את תוכנת המערכת למחשב מחברת:</p>	
<p>1 עבור אל support.dell.com, בחר את הארץ/אזור שלך ולאחר מכן לחץ על Drivers & Downloads (מנהלי התקנים והורדות).</p>	
<p>2 הזן את תג השירות או את דגם המוצר ולאחר מכן לחץ על Go.</p>	
<p>3 בחר את מערכת ההפעלה שברשותך ואת השפה ולאחר מכן לחץ על Find Downloads (איתור הורדות), או תחת Downloads Search (חיפוש הורדות), בצע חיפוש של מילת המפתח <i>Notebook System Software</i>.</p>	
<p>הערה: ממשק המשתמש של support.dell.com עשוי להשתנות בהתאם לאפשרויות שתבחר.</p>	

איתור מידע

הערה: תכונות אחדות עשויות להיות אופציונליות ולא להיות מצורפות למחשב שברשותך. תכונות אחדות עשויות שלא להיות זמינות בארצות מסוימות.

הערה: ייתכן שמידע נוסף יצורף למחשב.

מה אתה מחפש?	אתר זאת כאן
<ul style="list-style-type: none"> • תוכנית אבחון עבור המחשב • מנהלי התקנים עבור המחשב • תיעוד ההתקן • תוכנת מערכת למחשב מחברת (Notebook System) (Software - NSS) 	<p>המדיה Drivers and Utilities (מנהלי התקנים ותוכניות שירות)</p> <p>התיעוד ומנהלי ההתקנים כבר מותקנים במחשב. באפשרותך להשתמש במדיה <i>Drivers and Utilities</i> (מנהלי התקנים ותוכניות שירות) כדי להתקין מחדש מנהלי התקנים (ראה "התקנה מחדש של מנהלי התקנים ותוכניות שירות" בעמוד 138) או להפעיל את תוכנית השירות Dell Support 3 (ראה "Dell Support" בעמוד 110).</p> <p>המדיה <i>Drivers and Utilities</i> עשויה לכלול קובצי Readme המספקים מידע של הרגע האחרון לגבי שינויים טכניים במחשב או חומר טכני מתקדם לטכנאים או למשתמשים מנוסים.</p> <p>הערה: עדכונים למנהלי התקנים ותיעוד ניתן למצוא באתר support.dell.com</p>

מדריך מידע מוצר של Dell™

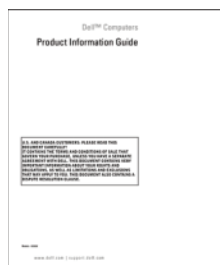

- מידע אודות אחריות
- תנאים והתניות (ארה"ב בלבד)
- הוראות בטיחות
- מידע תקינה
- מידע ארגונומי
- הסכם רשיון למשתמש קצה

209..... עכבר

210..... מדיה

210.....(ארה"ב בלבד) Dell מדיניות התמיכה הטכנית של

הגדרת תוכנות וציוד היקפי ש"הותקנו על-ידי

211..... "Dell

211..... הגדרת תוכנות וציוד היקפי של "ספק חיצוני"

211.....(ארה"ב בלבד) FCC הודעות

211..... FCC Class B

213.....Macrovision הודעה בנוגע למוצרי

215..... מילון מונחים

233..... אינדקס

189..... 16 קבלת עזרה

189..... **קבלת סיוע**

190..... תמיכה טכנית ושירות לקוחות

190..... DellConnect

190..... שירותים מקוונים

191..... שירות AutoTech

191..... שירות אוטומטי לבירור מצב הזמנות

191..... **בעיות בהזמנה**

192..... **מידע מוצר**

החזרת פריטים לתיקון במסגרת האחריות או

192..... **לקבלת זיכוי**

192..... **לפני שתתקשר**

195..... **פנייה אל Dell**

197..... 17 מפרט

205..... 18 נספח

205..... **שימוש בתוכנית הגדרת המערכת**

206..... הצגה של מסך הגדרת המערכת

206..... מסך הגדרת המערכת

206..... אפשרויות בשימוש נפוץ

208..... **ניקוי המחשב**

208..... מחשב, מקלדת ותצוגה

209..... משטח מגע

169.....	Subscriber Identity Module
170.....	כרטיסי Mini-Card אלחוטיים
171.....	הסרת כרטיס WLAN
173.....	התקנה חזרה של כרטיס WLAN
174.....	הסרת כרטיס רשת פס רחב ניידת או WWAN
177.....	התקנת כרטיס רשת פס רחב ניידת או WWAN
178.....	הסרת כרטיס WPAN
179.....	התקנה חזרה של כרטיס WPAN
179.....	Flash Cache Module
179.....	הסרת ה- FCM
180.....	התקנה חזרה של ה- FCM
181.....	כרטיס פנימי עם טכנולוגיית אלחוט Bluetooth®
181.....	הסרת הכרטיס
182.....	סוללת מטבע
182.....	הסרת סוללת המטבע
183.....	התקנה חזרה של סוללת המטבע
185.....	14 תכונות של Dell™ QuickSet
187.....	15 שימוש במחשב בנסיעות
187.....	זיהוי המחשב
187.....	אריזת המחשב
188.....	עצות לנסיעה
188.....	טיסה

- 142..... Microsoft Windows מערכת ההפעלה
- 142..... Windows Vista® חזרו
- 147..... Windows XP חזרו

13 הוספה והחלפה של חלקים..... 153

- 153..... לפני שתתחיל
- 153..... כלים מומלצים
- 153..... כיבוי המחשב
- 154..... לפני עבודה בתוך גוף המחשב
- 155..... כונן קשיח
- 156..... הסרת הכונן הקשיח
- 157..... התקנת הכונן הקשיח
- 158..... החזרת כונן קשיח ל- Dell
- 158..... כונן אופטי
- 158..... הסרת הכונן האופטי
- 159..... כיסוי צירים
- 160..... הסרת כיסוי הציר
- 160..... התקנה חזרה של כיסוי הציר
- 161..... מקלדת
- 161..... הסרת המקלדת
- 162..... התקנה חזרה של המקלדת
- 163..... זיכרון
- 164..... הוצאת מודול הזיכרון DIMM A
- 165..... התקנה חזרה של מודול הזיכרון DIMM A
- 166..... הוצאת מודול הזיכרון DIMM B
- 168..... התקנה חזרה של מודול הזיכרון DIMM B

128.....	בעיות זיכרון
128.....	בעיות רשת
129.....	רשת פס רחב ניידת (רשת תקשורת מרחבית אלחוטית [WWAN])
129.....	בעיות חשמל
131.....	בעיות מדפסת
132.....	בעיות סורק
133.....	בעיות קול ורמקולים
133.....	אין צליל ברמקולים המשולבים
133.....	אין צליל מהרמקולים החיצוניים
134.....	אין צליל באוזניות
134.....	בעיות בשלט רחוק
134.....	בעיות במשטח המגע או בעכבר
135.....	בעיות וידיאו ותצוגה
135.....	אם הצג ריק
136.....	אם קשה לקרוא את התצוגה
137.....	במקרה שרק חלק מן הצג קריא
137.....	מנהלי התקנים
137.....	מהו מנהל התקן?
137.....	זיהוי מנהלי התקנים
138.....	התקנה מחדש של מנהלי התקנים ותוכניות שירות
141.....	פתרון בעיות של תוכנה וחומרה

105.....	Dell של האבחון
110.....	Dell Support Center
110.....	Dell Support
111.....	Dell PC TuneUp
112.....	Dell PC Checkup
112.....	Dell Network Assistant
112.....	DellConnect
113.....	בעיות בכונן
113.....	בעיות בכונן האופטי
114.....	בעיות בכונן הקשיח
115.....	בעיות דואר אלקטרוני, מודם ואינטרנט
117.....	הודעות שגיאה
122.....	בעיות ב- ExpressCard
123.....	בעיות בהתקן IEEE 1394
123.....	בעיות מקלדת
123.....	בעיות במקלדות חיצוניות
124.....	תווים לא צפויים
125.....	נעילות ובעיות תוכנה
125.....	המחשב אינו מתחיל לפעול
125.....	המחשב מפסיק להגיב
125.....	תוכנית מפסיקה להגיב או קורסת פעם אחר פעם
	תוכנית מיועדת לגרסה קודמת של מערכת
126.....	ההפעלה Microsoft® Windows®
126.....	מופיע מסך בצבע כחול מלא
126.....	בעיות עם Dell MediaDirect
127.....	בעיות תוכנה אחרות

10 הגדרת רשתות ושימוש בהן.....91

91.....חיבור כבל של רשת או מודם פס רחב.....

92.....הגדרת רשת.....

92.....רשת תקשורת מקומית אלחוטית.....

92.....מה דרוש ליצירת חיבור WLAN.....

93.....בדיקת כרטיס הרשת האלחוטי שברשותך.....

התקנת רשת WLAN חדשה באמצעות נתב

94.....מודם פס רחב.....

95.....התחברות ל-WLAN.....

96.....רשת פס רחב ניידת (או רשת תקשורת מרחבית אלחוטית).....

97.....מה דרוש כדי ליצור חיבור לרשת פס רחב ניידת.....

97.....בדיקת ה-Dell™ Mobile Broadband Card.....

98.....התחברות לרשת פס רחב ניידת.....

אפשר/נטרול של ה-Dell Mobile

99.....Broadband Card.....

99.....מאתר רשתות Dell Wi-Fi Catcher™.....

11 אבטחת המחשב.....101

101.....מנעול כבל אבטחה.....

101.....סיסמאות.....

102.....במקרה של אובדן או גניבה של המחשב.....

12 פתרון בעיות.....105

105.....שירות העדכון הטכני של Dell.....

64.....כיוון עוצמת הקול.

65.....כיוון התמונה.

65.....שימוש ב- Dell MediaDirect™.

66.....חיבור המחשב לטלוויזיה או להתקן שמע.

69.....S-Video ושמע סטנדרטי

70.....S-Video ושמע דיגיטלי S/PDIF

72.....Composite Video ושמע סטנדרטי

74.....Composite Video ושמע דיגיטלי S/PDIF

76.....Component Video ושמע סטנדרטי

79.....Componet Video ושמע דיגיטלי S/PDIF

82.....אפשר הגדרות התצוגה עבור טלוויזיה.

85..... 8 שימוש בכרטיסי ExpressCard

85.....תותבי ExpressCard

86.....התקנת ExpressCard

87.....הסרת ExpressCard או תותב

89..... 9 שימוש בקורא כרטיסי הזיכרון

89.....תותבי כרטיסי זיכרון.

89.....התקנת כרטיסי זיכרון

90.....הסרת כרטיס זיכרון או תותב

49.....משטח מגע.....

50..... התאמה אישית של משטח המגע

6 שימוש בסוללה 51.....

51.....ביצועי הסוללה.....

52..... בדיקת רמת הטעינה של הסוללה

52..... Dell™ QuickSet הסוללה

53..... Microsoft® Windows® של הסוללה

53..... מד טעינה

54..... אזהרת סוללה חלשה.....

54..... חיסכון בצריכת החשמל של הסוללה

54..... קביעת תצורה של הגדרות ניהול צריכת חשמל

55..... שימוש במצב השינה.....

55..... טעינת הסוללה.....

56..... החלפת הסוללה.....

57..... אחסון סוללה

7 שימוש במולטימדיה 59.....

59..... הפעלת מדיה.....

61..... הפעלת מדיה באמצעות Dell Travel Remote

62..... העתקת תקליטורים ו- DVD

62..... כיצד להעתיק תקליטור או DVD

63..... שימוש בתקליטור או DVD ריק.....

64..... עצות שימושיות.....

41..... התקנת מדפסת

41..... כבל מדפסת

42..... חיבור מדפסת USB

43..... התקנים להגנה על אספקת החשמל

43..... מייצבי מתח

44..... מייצבי קו

44..... אל פסק

45..... שימוש בתצוגה 4

45..... כיוון הבהירות

45..... העברת תמונת הווידאו מתצוגת המחשב למקרן

45..... הגדרת הרזולוציה וקצב הרענון של התצוגה

46..... Microsoft® Windows XP®

46..... Windows Vista®

47..... שימוש במקלדת ובמשטח המגע 5

47..... לוח מקשים מספרי

47..... צירופי מקשים

47..... פונקציות מערכת

47..... פונקציות תצוגה

47..... סוללה

48..... ניהול צריכת חשמל

פונקציות מקש הלוגו של Microsoft®

48..... Windows®

48..... צירופי מקשים של Dell™ QuickSet

48..... התאמת הגדרות מקלדת

תוכן

15.....	1	איתור מידע
21.....	2	אודות המחשב
21.....		קביעת התצורה של המחשב
22.....		מבט מלפנים
27.....		מבט משמאל
29.....		מבט מימין
31.....		מבט מאחור
33.....		מבט מלמטה
35.....	3	הגדרת המחשב
35.....		התחברות לאינטרנט
36.....		הגדרת חיבור האינטרנט
37.....		העברת מידע למחשב חדש
37.....		Microsoft Windows XP
41.....		Microsoft Windows Vista™

הערות, הודעות והתראות

 **הערה:** "הערה" מציינת מידע חשוב המסייע להשתמש במחשב ביתר יעילות.

 **הודעה:** "שים לב" מציין נזק אפשרי לחומרה או אובדן נתונים, ומסביר כיצד ניתן למנוע את הבעיה.

 **התראה:** "התראה" מציינת אפשרות של נזק לרכוש, פגיעה גופנית או מוות.

המידע במסמך זה עשוי להשתנות ללא הודעה.
© 2007 Dell Inc. כל הזכויות שמורות.

חל איסור מוחלט על העתקה מכל סוג ללא הרשאה בכתב מ-Dell Inc.

סימנים מסחריים שבשימוש בטקסט זה: *Dell*, הלוגו *DELL*, *Vostro*, *Wi-Fi Catcher* ו-*Dell* *MediaDirect* הם סימנים מסחריים של Dell Inc; *Intel* הוא סימן מסחרי רשום ו-*Core* הוא סימן מסחרי של Intel Corporation; *Windows*, *Microsoft*, *Outlook* ו-*Windows Vista* הם סימנים מסחריים או סימנים מסחריים רשומים של Microsoft Corporation בארצות הברית ו/או במדינות אחרות; *Bluetooth* הוא סימן מסחרי רשום בבעלות Inc, Bluetooth SIG ונמצא בשימוש של Dell ברשיון.

ייתכן שייעשה שימוש בסימנים מסחריים ובשמות מסחריים אחרים במסמך זה כדי להתייחס לישויות הטוענות לבעלות על הסימנים והשמות, או למוצרים שלהן. Dell Inc מוותרת על כל חלק קנייני בסימנים מסחריים ושמות מסחריים פרט לאלה שבבעלותה.

דגם PP22X

Rev. A01

P/N MT675

2007 נובמבר

מדריך למשתמש של Dell™ Vostro™ 1700